

SAMSUNG



AH85-01312H-01
NSPBI01621H-01

Simple User Guide

HW-QS90H



You can access the User guide on Samsung's on-line customer support center by scanning the QR code on the left. To see the manual on your PC or mobile device, download the manual in document format from Samsung's website.

(<http://www.samsung.com/support>)

- Figures and illustrations in this Simple User Guide are provided for reference only and may differ from actual product appearance.
- An administration fee may be charged if either:
 - (a) an engineer is called out at your request and there is no defect with the product (i.e. where the user manual has not been read).
 - (b) you bring the unit to a repair centre and there is no defect with the product (i.e. where the user manual has not been read).
- You will be informed of the administration fee amount before a technician visits.

01 Checking the Components

- Soundbar
- Remote Control / Battery
- Power cable
- HDMI cable
- Wall-mounting Guide
- Holder Screw
- Wall-mounting Bracket
- Screw (M4 x L10) x 2
- Holder Anchor x 2
- Screw for mounting on wall (M5 x L55) x 2
- Rubber-Foot x 4

Note

- To purchase additional components or optional cables, contact a Samsung Service Center or Samsung Customer Care.
- Some components may differ by model and region, and may not be provided. (e.g., HDMI cable, batteries, etc.)

02 Product Overview

Top/Front

- The orientation of the product image is based on the standard for wall-mounted installation.

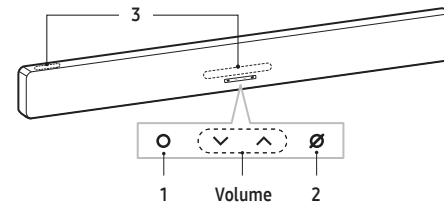

1 ○ (Multi) Button

In Standby mode, you can turn on the soundbar by pressing the ○ (Multi) button.

You can switch the input source by pressing the ○ (Multi) button.

2 ⦿ (Microphone) button

Press the button to turn the microphone on or off.

When the microphone is off, the LED indicator will turn red.

Press and hold the ⦿ (Microphone) button on the top of the soundbar for 3 seconds or longer to switch to Bluetooth pairing mode.

3 LED indicator

It may blink, turn on, or change color, depending on the current mode or state. The LED indicator may light up on only one side, depending on the installation direction.

Rear side

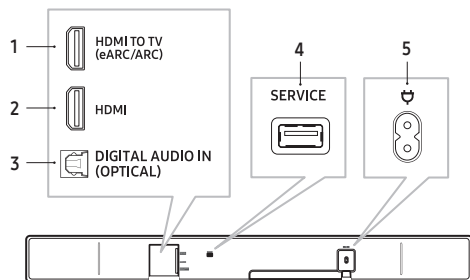

1 HDMI TO TV (eARC/ARC)

Use this HDMI port to connect to a TV.

2 HDMI

This port is used for connecting an HDMI cable to transmit digital video and audio simultaneously.

Connect to an HDMI output for external devices.

3 DIGITAL AUDIO IN (OPTICAL)

Connect to a digital (optical) output terminal of TV or external devices.

4 SERVICE

Use this port to update firmware.

5 ⚡ (POWER)

Connect the power cable to this power port.

03 Connecting The Power

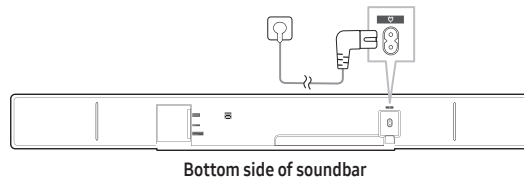

Note

For more information, please refer to the User Guide on the Samsung Electronics website.

04 Connecting to the Samsung Sound App

1 Installing App

- You can control the soundbar and adjust settings using the Samsung Sound app.
- Download the Samsung Sound app from your mobile device's app store (App Store, Play Store) or scan the provided QR code.



2 Registering a Device

1. On your mobile device, run the Samsung Sound app.
 2. Follow the instructions displayed to register the product to your mobile device.
- If a pop-up window doesn't appear, go to the app's home screen and tap the (+) button to register the product.

Note

You can also register your soundbar to the Samsung Sound app by scanning the QR code on the soundbar.

3 Controlling the soundbar with Samsung Sound

1. Open the Samsung Sound app on your mobile device, and then select the soundbar you have registered.
 2. The settings menu will appear for the soundbar, and you can adjust the settings such as **Volume**, **Sound Mode**, and **Equalizer**.
- If another user wants to control the soundbar,
 - Make sure the mobile device is connected to the same Wi-Fi network as the soundbar.
 - Open the Samsung Sound app and follow the on-screen instructions to complete the setup. Once the setup is finished, the soundbar can be controlled through the app.

05 Connecting to TV

5-1 Connecting to a TV with Cables

Connecting through HDMI Cable

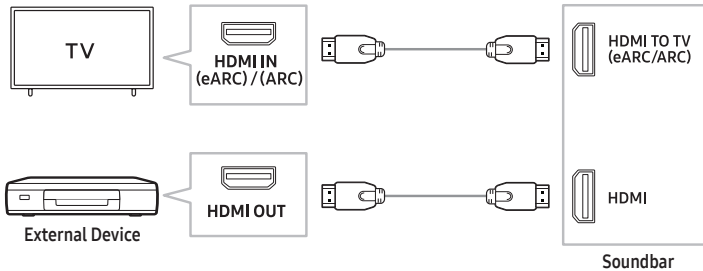

Connecting to an Optical Cable

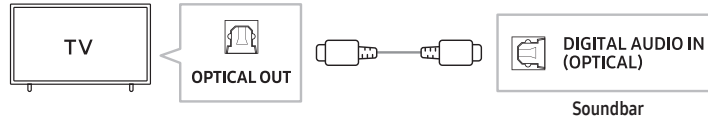

Note

- If there is no sound from the soundbar, press the **Multi** button on the soundbar or **Source** button on the remote control to switch to the appropriate connected mode.
- Using HDMI cables certified by HDMI.org is recommended.
- When using an optical cable, make sure to remove the cover from the optical cable before use.

5-2 Connecting to a TV through Wi-Fi

On the TV Sound menu, change the input source to soundbar.

- Samsung TVs released in 2017 or later: Home (🏠) → Settings (⚙️) → All Settings (⚙️) → Sound → Sound Output → Soundbar (Wi-Fi)

Note

- Wi-Fi connection is available only on Samsung TV.
- Connect the soundbar and TV to the same Wi-Fi network.
- Check your TV's manual, as the menu may vary depending on the year of manufacture.

06 Using the Q-Symphony feature

If you connect the soundbar to a Samsung TV that supports Q-Symphony, sound will play from both the soundbar and TV at the same time. You can enjoy richer, more immersive sound with the TV's surround sound.

When the soundbar is connected to your TV, "Q-Symphony" will appear on your TV.

(Home (🏠) → Settings (⚙️) → All Settings (⚙️) → Sound → Sound Output)

07 Connecting to Bluetooth

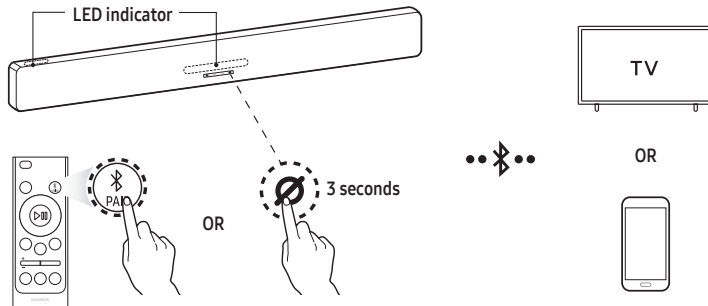

1. Press the Connection button on the remote control, or press and hold the (Microphone) button for 3 seconds or longer.
2. Search for Bluetooth devices on your TV or mobile device.

LED indicator	Status
 Red → Green → Blue blinking	Pairing
 Cyan blinking X3	Connection successful
Ready to connect by Bluetooth.	

Note

- If prompted for a PIN code when connecting to a Bluetooth device, enter <0000>.

08 Using the Soundbar Remote Control

- The layout, buttons, and functions of the remote control may vary depending on the model.

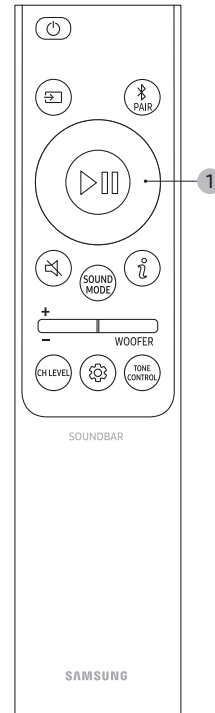

- (POWER)
- (Input source): You can select a device connected to the soundbar.
- (Bluetooth): Press it to enter the Bluetooth pairing mode on the soundbar.
- 1** Directional button (Up/Down/Left/Right)
- (Play/Pause)
- (Mute): Press this button to mute the sound. Press it again to unmute.
- Press it to select a sound mode.
- (Info): Press this button to see the current status.
- (Volume)
 - To mute the sound, press the button.

WOOFER

You can adjust the woofer(bass) levels by sliding the button up or down.

CH LEVEL

You can adjust the volume levels of each speaker. Press the Up or Down buttons to configure the channel you want to adjust.

- The channel level specifications may vary depending on the model.

Settings

(Sound Control): You can adjust and customize the audio settings. Press the Up or Down buttons to configure the sound settings you want to change.

- Sound settings may vary depending on model.

STONE CONTROL

You can adjust the treble and bass volume levels. Press the Up or Down buttons to configure the sound settings you want to change.

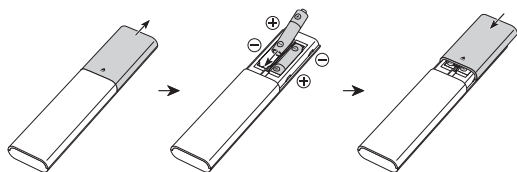

09 Installing the Soundbar

Installing the soundbar on top of the TV stand

- Make sure the soundbar is placed on a flat and solid surface.
- If the soundbar is too close to the TV, audio issues could occur.
- As shown in the image, align the center of the TV with the center of the soundbar, then carefully place the soundbar into the TV stand.
- The actual product may vary in appearance from the image above, depending on the model.

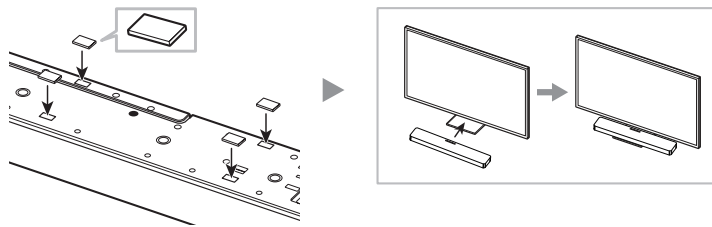

Installing the soundbar on a wall

- Mount the soundbar only on a vertical wall.
- Avoid installing the soundbar system in areas with high temperatures or humidity.
- Install the system on a sturdy wall capable of supporting the soundbar's weight. If the wall can't support the soundbar's weight, reinforce it before installation. If reinforcement is not possible, choose a different wall that can support the soundbar.
- Use screws or anchor brackets suitable for the wall where the soundbar is being installed.
(Gypsum board/steel/wood, etc.) If possible, install the screws directly into the wall.
- Turn off the power and unplug the soundbar before mounting it on the wall. Failure to do so may result in electric shock.
- Connect all cables from external devices before mounting the soundbar on the wall.

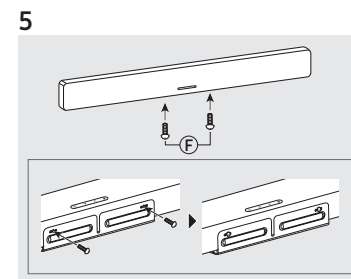
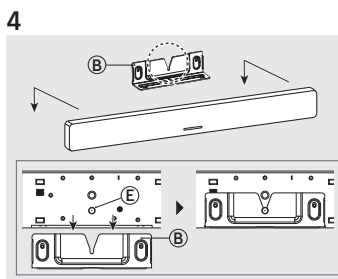
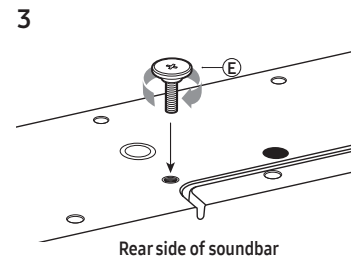
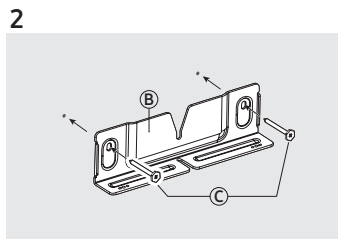
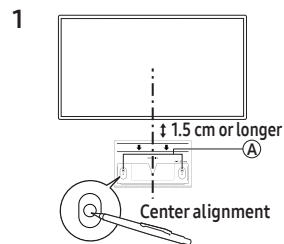
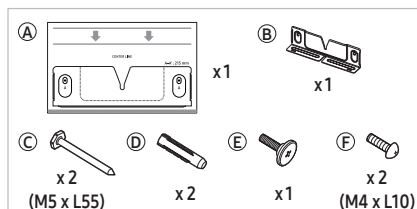

- Some components may not be included, depending on the product model.
- The color and design of the components may vary depending on the model.

10 Troubleshooting

Before seeking assistance, check the following.

When the power doesn't turn on

- Check if the power cord is securely connected to the soundbar.

When some functions are not working properly

- Unplug the power cord, then plug it back in.
- Unplug the power cord from the external device and try again.
- If there is no signal input, the soundbar will automatically turn off after a certain period. Turn on the power.

If the remote control is not working properly

- Bring the remote control closer to the soundbar and point it directly at the soundbar to select inputs.
- Replace the batteries with fresh ones.



If there is no sound coming from the soundbar

- The soundbar volume may be low, or the soundbar may be set to mute. Adjust the volume levels.
- When using external devices (STB, Bluetooth device, mobile device, etc.) connected to the soundbar, adjust the volume on each device.
- The sound output may be set to the TV. Select the soundbar as the sound output for the TV. (Samsung TV: Home (🏠) → Settings (⚙️) → All Settings (⚙️) → Sound → Sound Output → Select Soundbar)
- Unplug the power cord from the soundbar and plug it in again.

When the TV can't connect to the HDMI TO TV (eARC/ARC)

- Make sure the HDMI cable is securely connected to the ARC or eARC port.
- The soundbar connection may not work due to other devices (such as set-top boxes, game consoles, etc.) connected to the TV. Connect only the soundbar to the TV, without any other devices.
- HDMI-CEC may not be enabled on the TV. Enable CEC in the TV menu. (Samsung TV: Home (🏠) → Settings (⚙️) → All Settings (⚙️) → General & Privacy → External Device Manager → Anynet+ (HDMI-CEC) ON)
 - The menu path may vary depending on the model.

When a Bluetooth connection can't be established

- When connecting a new device to the soundbar, switch to Bluetooth pairing mode to connect. (Press the  button on the soundbar remote control, or press and hold the  (Microphone) button of soundbar for 3 seconds or longer.)
- Remove the speaker from the Bluetooth speaker list in the device, then reconnect. (Samsung TV: Home (🏠) → Settings (⚙️) → All Settings (⚙️) → Sound → Sound Output → Bluetooth Speaker List)

When the audio stutters due to a weak Bluetooth connection

- Audio may stutter if the soundbar is placed near an electronic device or appliance that causes radio interference. (e.g., microwave oven, wireless router, etc.)
- The sound may cut out if the connected device is too far from the soundbar. Please move the device closer to the soundbar.
- If your body is in contact with the Bluetooth transceiver or the soundbar is placed on metal furniture, the audio may stutter. Check the installation environment and conditions.

When a Wi-Fi connection can't be established

- Check if your wireless router is on. Turn off the router, then turn it back on and try reconnecting.
- If the wireless router signal is weak, it may not be possible to connect to Wi-Fi. Move the wireless router closer to the soundbar or place it in an unobstructed location.

When the TV is powered on, but the soundbar doesn't turn on with it

- If you turn off the soundbar first while watching TV, the Auto Power Link feature on the soundbar will be turned off. Power off the TV first.

11 Specifications and Information

Soundbar model name: HW-QS90H

Weight
6.7 kg

Dimensions (width x height x depth)
1245.0 x 68.8 x 125.0 mm

Supported formats for playback

Dolby 5.1ch / Dolby Digital Plus / Dolby TRUE HD / Dolby ATMOS / DTS 5.1ch / DTS HD / DTS-HD Master Audio / DTS:X / LPCM 8Ch

Operating temperature range
+10 °C to +40 °C condensing

Operating humidity range
10 % – 80 %, non-

Storing temperature range
-20 °C to +45 °C condensing

Storing humidity level range
5 % – 95 %, non-

Overall Standby Power Consumption (W)
2.0 W

Precaution : When you activate or deactivate the Wi-Fi or Bluetooth connectivity, the soundbar will automatically restart.

Wi-Fi connectivity activated/deactivated

Press and hold the **CH LEVEL** button on the remote control for 30 seconds or longer to activate or deactivate the Wi-Fi.

Bluetooth connectivity activated/deactivated

Press and hold the **TONE CONTROL** button on the soundbar remote control for 30 seconds or longer to activate or deactivate the Bluetooth.

Note

- Samsung Electronics Co., Ltd reserves the right to change the specifications without notice.
- Weight and dimensions are approximate.

- For more information on power supply and power consumption, refer to the label attached on the bottom or back of the product.
- Hereby, Samsung declares that this radio equipment is in compliance with Directive 2014/53/EU and the relevant UK statutory requirements. The full text of the declaration of conformity is available at the following internet address: <http://www.samsung.com/support> and enter the model name.
This equipment may be operated in all EU countries and in the UK.
The 5GHz WLAN(Wi-Fi or SRD) function of this equipment may only be operated indoors.
- WIRELESS DEVICE OUTPUT POWER RF max transmitter power:**
 - 100mW at 2.4GHz-2.4835GHz,
 - 200mW at 5.15GHz-5.25GHz
 - 100mW at 5.25GHz-5.35GHz & 5.47GHz-5.725GHz
 - 25mW at 5.725GHz-5.875GHz



[Correct disposal of batteries in this product]

(Applicable in countries with separate collection systems)

This marking on the battery, manual or packaging indicates that the batteries in this product should not be disposed of with other household waste at the end of their working life. Where marked, the chemical symbols Hg, Cd or Pb indicate that the battery contains mercury, cadmium or lead above the reference levels in EC Directive 2006/66.

If batteries are not properly disposed of, these substances can cause harm to human health or the environment.

To protect natural resources and to promote material reuse, please separate batteries from other types of waste and recycle them through your local, free battery return system.



**Correct Disposal of This Product
(Waste Electrical & Electronic Equipment)**

(Applicable in countries with separate collection systems)

This marking on the product, accessories or literature indicates that the product and its electronic accessories (e.g. charger, headset, USB cable) should not be disposed of with other household waste at the end of their working life. To prevent possible harm to the environment or human health from uncontrolled waste disposal, please separate these items from other types of waste and recycle them responsibly to promote the sustainable reuse of material resources.

Household users should contact either the retailer where they purchased this product, or their local government office, for details of where and how they can take these items for environmentally safe recycling.

Business users should contact their supplier and check the terms and conditions of the purchase contract. This product and its electronic accessories should not be mixed with other commercial wastes for disposal.

For information on Samsung's environmental commitments and product specific regulatory obligations e.g. REACH, WEEE, Batteries, visit: <https://www.samsung.com/uk/sustainability/environment/environment-data/>



Safety Information





SAFETY WARNINGS

TO REDUCE THE RISK OF ELECTRIC SHOCK, DO NOT REMOVE THE COVER (OR BACK).

NO USER-SERVICEABLE PARTS ARE INSIDE. REFER SERVICING TO QUALIFIED SERVICE PERSONNEL.

Refer to the table below for an explanation of symbols which may be on your Samsung product.

	CAUTION RISK OF ELECTRIC SHOCK. DO NOT OPEN.	
	This symbol indicates that high voltage is present inside. It is dangerous to make any kind of contact with any internal part of this product.	

	This symbol indicates that this product has included important literature concerning operation and maintenance.
	Class II product : This symbol indicates that a safety connection to electrical earth (ground) is not required. If this symbol is not present on a product with a power cord, the product MUST have a reliable connection to protective earth (ground).
	AC voltage : Rated voltage marked with this symbol is AC voltage.
	DC voltage : Rated voltage marked with this symbol is DC voltage.
	Caution. Consult Instructions for use : This symbol instructs the user to consult the user manual for further safety related information.

WARNING

- To reduce the risk of fire or electric shock, do not expose this appliance to rain or moisture.
- Do not use liquid fumigators containing chemicals, such as mosquito repellent or air freshener, around the product. If steam comes in contact with the product surface or enters the product, it may cause stains or malfunction.
- For crevices or other areas that cannot be thoroughly cleaned with a cloth, use a soft cotton swab, brush, or air blower to remove dirt.

CAUTION

- TO PREVENT ELECTRIC SHOCK, MATCH WIDE BLADE OF PLUG TO WIDE SLOT, FULLY INSERT.
- This apparatus shall always be connected to a AC outlet with a protective grounding connection.
- To disconnect the apparatus from the mains, the plug must be pulled out from the mains socket, therefore the mains plug shall be readily operable.
- Do not expose this apparatus to dripping or splashing. Do not put objects filled with liquids, such as vases, on the apparatus.
- To turn this apparatus off completely, you must pull the power plug out of the wall socket. Consequently, the power plug must be easily and readily accessible at all times.

Precautions

1. Ensure that the AC power supply in your house complies with the power requirements listed on the identification sticker located on the bottom of your product. Install your product horizontally, on a suitable base (furniture), with enough space around it for ventilation (7~10 cm). Make sure the ventilation slots are not covered. Do not place the unit on amplifiers or other equipment which may become hot. This unit is designed for continuous use.
To fully turn off the unit, disconnect the AC plug from the wall outlet. Unplug the unit if you intend to leave it unused for a long period of time.
2. During thunderstorms, disconnect the AC plug from the wall outlet. Voltage peaks due to lightning could damage the unit.

3. Do not expose the unit to direct sunlight or other heat sources. This could lead to overheating and cause the unit to malfunction.
4. Protect the product from moisture (i.e. vases), and excess heat (e.g. a fireplace) or equipment creating strong magnetic or electric fields. Unplug the power cable from the AC wall socket if the unit malfunctions. Your product is not intended for industrial use. It is for personal use only. Condensation may occur if your product has been stored in cold temperatures. If transporting the unit during the winter, wait approximately 2 hours until the unit has reached room temperature before using.
5. The battery used with this product contains chemicals that are harmful to the environment. Do not dispose of the battery in the general household trash. Do not expose the battery to excess heat, direct sunlight, or fire. Do not short circuit, disassemble, or overheat the battery.
CAUTION : Danger of explosion if the battery is replaced incorrectly. Replace only with the same or equivalent type.



Sie können im Online-Kundensupportcenter von Samsung auf das Benutzerhandbuch zugreifen, indem Sie den QR-Code auf der linken Seite scannen. Wenn Sie das Handbuch auf Ihrem PC oder Mobilgerät anzeigen möchten, laden Sie es im Dokumentformat von der Samsung-Website herunter:
(<http://www.samsung.com/support>)

- Die Zahlen und Abbildungen in diesem einfachen Benutzerhandbuch werden nur zu Referenzzwecken bereitgestellt und können vom tatsächlichen Erscheinungsbild des Produkts abweichen.
- Verwaltungskosten werden in Rechnung gestellt, wenn:
 - (a) auf Ihren Wunsch ein Techniker zu Ihnen geschickt wird, aber kein Produktdefekt vorliegt (d. h. wenn das Benutzerhandbuch nicht gelesen wurde).
 - (b) Sie das Gerät in eine Reparaturwerkstatt bringen, aber kein Produktdefekt vorliegt (d. h. wenn das Benutzerhandbuch nicht gelesen wurde).
- Die Höhe eventuell anfallender Kosten wird Ihnen vor dem Besuch eines Technikers mitgeteilt.

01 Überprüfen der Komponenten

- Soundbar
- Fernbedienung / Batterie
- Netzkabel
- HDMI-Kabel
- Montagehilfe zur Wandbefestigung
- Halteschraube
- Wandhalterung
- Schraube (M4 x L10) 2-mal
- Halteranker 2-mal
- Schraube zur Wandmontage (M5 x L55) 2-mal
- 4x Gummifuß

Hinweis

- Wenden Sie sich wegen der Verwendung zusätzlicher Komponenten oder optionaler Kabel an ein Servicezentrum oder den Kundendienst von Samsung.
- Einige Komponenten können je nach Modell und Region unterschiedlich sein und sind möglicherweise nicht enthalten. (z. B. HDMI-Kabel, Batterien usw.)

02 Produktübersicht

Oberseite/Front

- Die Ausrichtung der Produktabbildung basiert auf dem Standard für die Wandmontage.

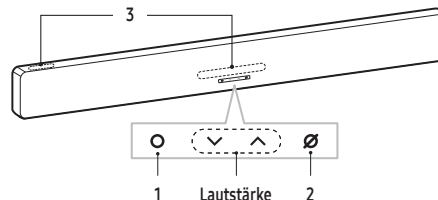

1 **○ Taste (Multi)**

Im Standby-Modus können Sie die Soundbar einschalten, indem Sie die Taste **○ (Multi)** drücken.

Sie können die Eingangsquelle wechseln, indem Sie die Taste **○ (Multi)** drücken.

2 **⊘ Taste (Mikrofon)**

Drücken Sie Taste, um das Mikrofon ein- oder auszuschalten.

Bei ausgeschaltetem Mikrofon leuchtet die LED-Anzeige rot.

Halten Sie die Taste **⊘ (Mikrofon)** oben auf der Soundbar mindestens 3 Sekunden lang gedrückt, um in den Bluetooth-Kopplungsmodus zu wechseln.

3 **LED-Anzeige**

Sie kann je nach aktuellem Modus oder Status blinken, sich einschalten oder die Farbe ändern. Die LED-Anzeige leuchtet je nach Einbaurichtung möglicherweise nur einseitig.

Rückseite

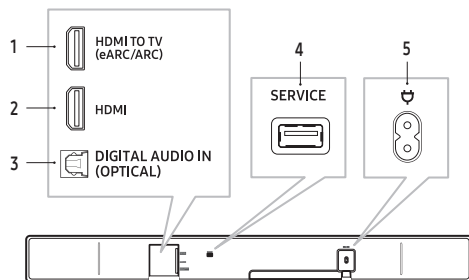

- 1 HDMI TO TV (eARC/ARC)**
HDMI-Anschluss zur Verbindung mit einem TV-Gerät.
- 2 HDMI**
Anschluss für ein HDMI-Kabel zur gleichzeitigen digitalen Video- und Audioübertragung.
Zur Verbindung mit einem HDMI-Ausgang für externe Geräte.
- 3 DIGITAL AUDIO IN (OPTICAL)**
Zur Verbindung mit einem digitalen (optischen) Ausgang von TV- oder externen Geräten.
- 4 SERVICE**
Verwenden Sie diesen Port zum Aktualisieren der Firmware.
- 5 ⚡ (STROM)**
Stromanschluss zur Verbindung mit dem Netzkabel.

03 Anschließen der Stromversorgung

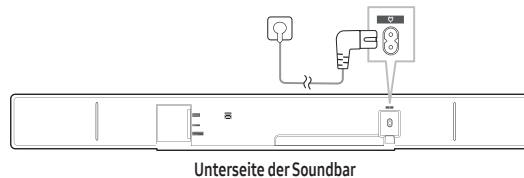

Hinweis

Weitere Informationen finden Sie im Benutzerhandbuch auf der Website von Samsung Electronics.

04 Verbinden mit der Samsung Sound-App

1 Installieren der App

- Sie können die Soundbar mit der Samsung Sound-App steuern und die Einstellungen anpassen.
- Laden Sie die Samsung Sound-App aus dem App Store Ihres Mobilgeräts (App Store, Play Store) herunter oder scannen Sie den bereitgestellten QR-Code.



2 Registrieren eines Geräts

1. Führen Sie auf Ihrem Mobilgerät die Samsung Sound-App aus.
 2. Befolgen Sie die Anweisungen auf dem Bildschirm, um das Produkt auf Ihrem Mobilgerät zu registrieren.
- Wenn kein Pop-up-Fenster angezeigt wird, gehen Sie zum Startbildschirm der App und tippen Sie auf die Schaltfläche (+), um das Produkt zu registrieren.

Hinweis

Sie können Ihre Soundbar auch in der Samsung Sound-App registrieren, indem Sie den QR-Code auf der Soundbar scannen.

3 Steuerung der Soundbar mit Samsung Sound

1. Öffnen Sie die Samsung Sound-App auf Ihrem Mobilgerät und wählen Sie dann die Soundbar aus, die Sie registriert haben.
 2. Es erscheint das Einstellungsmenü für die Soundbar und Sie können Einstellungen wie **Lautstärke**, **Tonmodus** und **Equalizer** ändern.
- Wenn ein anderer Benutzer die Soundbar steuern möchte,
 - Vergewissern Sie sich, dass das Mobilgerät über dasselbe WLAN wie die Soundbar verbundenen ist.
 - Öffnen Sie die Samsung Sound App und folgen Sie den Anweisungen auf dem Bildschirm, um die Einrichtung abzuschließen. Sobald die Einrichtung abgeschlossen ist, kann die Soundbar über die App gesteuert werden.

05 Verbinden mit einem TV-Gerät

5-1 Verbinden mit einem TV-Gerät per Kabel

Anschluss über HDMI-Kabel

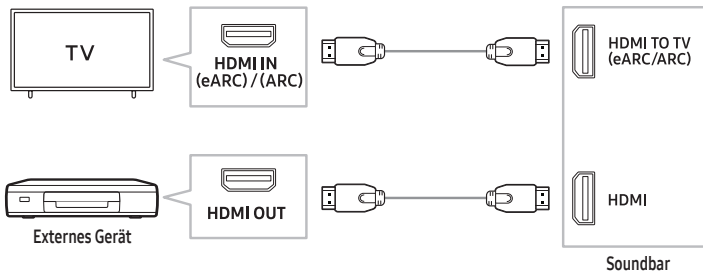

Verbindung über ein optisches Kabel

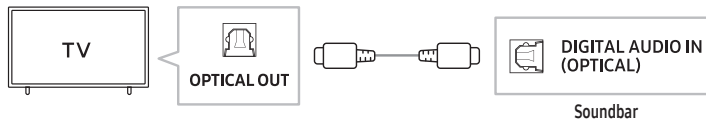

Hinweis

- Wenn kein Ton von der Soundbar zu hören ist, drücken Sie die Taste **○ (Multi)** auf der Oberseite der Soundbar oder die Taste **☞ (Quelle)** auf der Fernbedienung, um in den geeigneten verbundenen Modus zu wechseln.
- Es wird empfohlen, von HDMI.org zertifizierte HDMI-Kabel zu verwenden.
- Bei Verwendung eines optischen Kabels ist darauf zu achten, vorher die Abdeckung vom optischen Kabel zu entfernen.

5-2 Verbinden mit einem TV-Gerät über WLAN

Ändern Sie im Menü „TV-Ton“ die Eingangsquelle in „Soundbar“.

- Samsung-TV-Geräte ab 2017: Home (🏠) → Einstellungen (⚙️) → Alle Einstellungen (⚙️) → Ton → Tonausgabe → Soundbar (WLAN)

Hinweis

- Die WLAN-Verbindung ist nur bei einem Samsung TV verfügbar.
- Verbinden Sie die Soundbar und das TV-Gerät mit demselben WLAN-Netzwerk.
- Schlagen Sie im Handbuch Ihres TV-Geräts nach, da sich das Menü je nach Herstellungsjahr unterscheiden kann.

06 Verwenden der Q-Symphony-Funktion

Wenn Sie die Soundbar mit einem Samsung-TV-Gerät verbinden, das Q-Symphony unterstützt, wird der Ton gleichzeitig von der Soundbar und vom TV-Gerät ausgegeben. Mit dem Surround-Sound des TV-Geräts genießen Sie einen satteren, intensiveren Klang. Wenn die Soundbar mit Ihrem TV-Gerät verbunden ist, wird „Q-Symphony“ auf dem Gerät angezeigt.

(Home (🏠) → Einstellungen (⚙️) → Alle Einstellungen (⚙️) → Ton → Tonausgabe)

07 Verbinden über Bluetooth

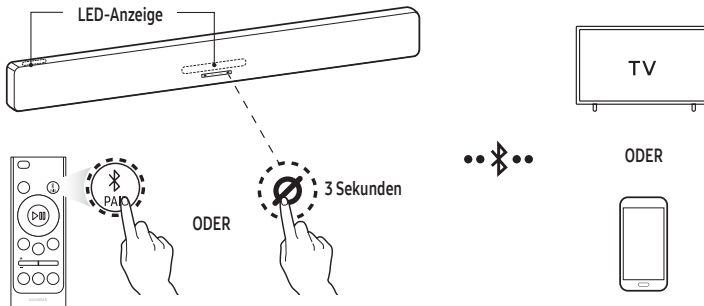

1. Drücken Sie die Verbindungstaste auf der Fernbedienung oder halten Sie die Taste (Mikrofon) mindestens 3 Sekunden lang gedrückt.
2. Suchen Sie auf Ihrem TV-Gerät oder Mobilgerät nach Bluetooth-Geräten.

LED-Anzeige	Status
 Rot → Grün → Blau blinkt	Kopplung
 Cyan blinkt 3-mal	Verbindung erfolgreich
Bereit zur Verbindung über Bluetooth.	

Hinweis

- Wenn Sie beim Herstellen der Verbindung mit einem Bluetooth-Gerät zum Eingeben eines PIN-Codes aufgefordert werden, geben Sie <0000> ein.

08 Verwenden der Soundbar-Fernbedienung

- Layout, Tasten und Funktionen der Fernbedienung können sich je nach Modell unterscheiden.

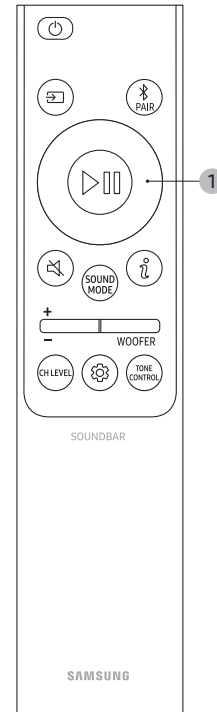

- (STROM)
- (Eingabequelle): Sie können ein mit der Soundbar verbundenes Gerät auswählen.
- (Bluetooth): Drücken Sie diese Taste, um den Bluetooth-Kopplungsmodus für die Soundbar aufzurufen.
- 1** Navigationstaste (Oben/Unten/Links/Rechts)
- (Wiedergabe/Pause)
- (Ton aus): Drücken Sie diese Taste, um den Ton stumm zu schalten. Drücken Sie die Taste erneut, um die Stummschaltung aufzuheben.
- Drücken Sie diese Taste, um einen Tonmodus auszuwählen.
- (Info): Drücken Sie diese Taste, um den aktuellen Status anzuzeigen.
- (Lautstärke)
 - Drücken Sie die Taste, um den Ton stumm zu schalten.

WOOFER

Sie können die Tieftöner-Stufe (Bass) anpassen, indem Sie die Taste nach oben oder nach unten schieben.



Sie können die Lautstärke jedes Lautsprechers anpassen. Drücken Sie die Nach-oben-Taste oder die Nach-unten-Taste, um den Kanal zu konfigurieren, den Sie anpassen möchten.

- Die Kanalpegelspezifikationen können sich je nach Modell unterscheiden.



(Tonsteuerung): Sie können die Audioeinstellungen anpassen. Drücken Sie die Nach-oben-Taste oder die Nach-unten-Taste, um die Toneinstellungen zu konfigurieren, die Sie ändern möchten.

- Die Toneinstellungen können sich je nach Modell unterscheiden.



Sie können Höhen und Bässe anpassen. Drücken Sie die Nach-oben-Taste oder die Nach-unten-Taste, um die Toneinstellungen zu konfigurieren, die Sie ändern möchten.

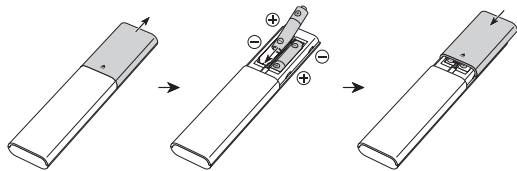

09 Installieren der Soundbar

Installieren der Soundbar auf dem TV-Ständer

- Achten Sie darauf, die Soundbar auf einem ebenen, stabilen Untergrund zu platzieren.
- Wenn sich die Soundbar zu nahe am TV-Gerät befindet, können Audioprobleme auftreten.
- Richten Sie die Mitte des TV-Geräts mit der Mitte der Soundbar aus (siehe Abbildung) und platzieren Sie dann die Soundbar vorsichtig auf dem TV-Ständer.
- Das Aussehen des tatsächlichen Produkts kann sich je nach Modell von der Abbildung oben unterscheiden.

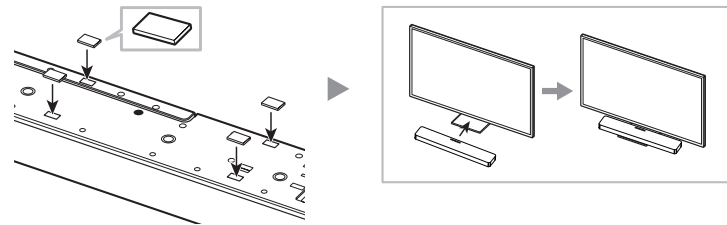

Installieren der Soundbar an der Wand

- Montieren Sie die Soundbar nur an einer senkrechten Wand.
- Vermeiden Sie die Installation des Soundbar-Systems in Bereichen mit hohen Temperaturen oder hoher Luftfeuchtigkeit.
- Installieren Sie das System an einer stabilen Wand, die das Gewicht der Soundbar tragen kann. Wenn die Wand das Gewicht der Soundbar nicht tragen kann, verstärken Sie sie vor der Installation. Wenn eine Verstärkung nicht möglich ist, wählen Sie eine andere Wand, die die Soundbar tragen kann.
- Verwenden Sie Schrauben oder Ankerbügel, die für die Wand, an der die Soundbar installiert wird, geeignet sind. (Gipskartonplatte/Stahl/Holz usw.) Schrauben Sie die Schrauben, wenn möglich, direkt in die Wand.
- Schalten Sie die Soundbar aus und ziehen Sie den Netzstecker, bevor Sie die Soundbar an der Wand montieren. Andernfalls besteht die Gefahr eines Stromschlags.
- Schließen Sie alle Kabel von externen Geräten an, bevor Sie die Soundbar an der Wand montieren.

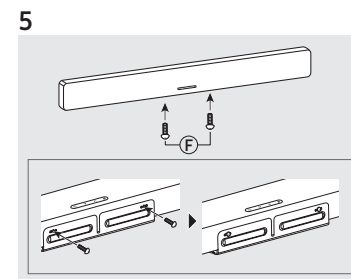
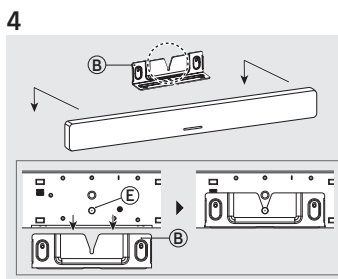
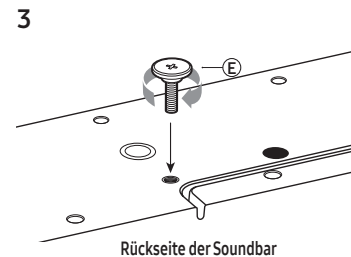
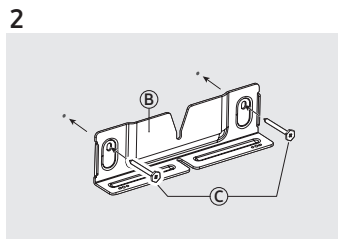
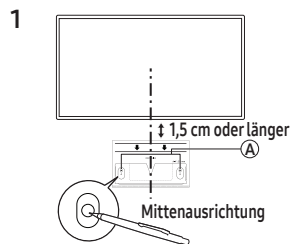
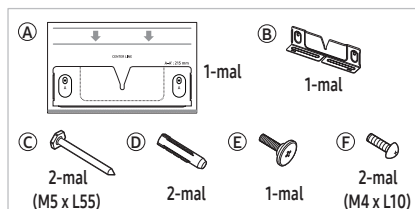

- Abhängig vom Produktmodell sind einige Komponenten möglicherweise nicht im Lieferumfang enthalten.
- Farbe und Ausführung der Komponenten können sich je nach Modell unterscheiden.

10 Fehlerbehebung

Überprüfen Sie die folgenden Punkte, bevor Sie sich an den Kundendienst wenden.

Wenn sich das Gerät nicht einschalten lässt

- Überprüfen Sie, ob das Netzkabel fest mit der Soundbar verbunden ist.

Wenn einige Funktionen nicht richtig funktionieren

- Ziehen Sie den Netzstecker und stecken Sie ihn wieder ein.
- Ziehen Sie das Netzkabel vom externen Gerät ab und versuchen Sie es erneut.
- Wenn kein Eingangssignal vorhanden ist, schaltet sich die Soundbar nach einer bestimmten Zeit automatisch aus. Schalten Sie die Stromversorgung ein.

Wenn die Fernbedienung nicht richtig funktioniert

- Bringen Sie die Fernbedienung näher an die Soundbar und richten Sie sie direkt auf die Soundbar, um Eingänge auszuwählen.
- Ersetzen Sie die Batterien durch neue.



Wenn kein Ton aus der Soundbar kommt

- Die Lautstärke der Soundbar ist möglicherweise niedrig eingestellt oder die Soundbar ist stumm geschaltet. Passen Sie die Lautstärke an.
- Wenn externe Geräte (STB, Bluetooth-Gerät, Mobilgerät usw.) an die Soundbar angeschlossen sind, passen Sie die Lautstärke für jedes Gerät an.
- Die Tonausgabe ist möglicherweise auf das TV-Gerät eingestellt. Wählen Sie die Soundbar als Tonausgang für das TV-Gerät aus. (Samsung-TV-Gerät: Home (🏠) → Einstellungen (⚙️) → Alle Einstellungen (⚙️) → Ton → Tonausgabe → Soundbar auswählen)
- Ziehen Sie den Netzstecker von der Soundbar ab und stecken Sie ihn wieder ein.

Wenn das TV-Gerät keine Verbindung zu HDMI TO TV (eARC/ARC) herstellen kann

- Vergewissern Sie sich, dass das HDMI-Kabel fest mit dem ARC- oder dem eARC-Anschluss verbunden ist.
- Die Soundbar-Verbindung funktioniert möglicherweise nicht, wenn andere Geräte (z. B. Set-Top-Boxen, Spielekonsolen usw.) an das TV-Gerät angeschlossen sind. Schließen Sie nur die Soundbar und keine weiteren Geräte an das TV-Gerät an.
- HDMI-CEC ist eventuell nicht auf dem TV-Gerät aktiviert. Aktivieren Sie CEC im TV-Menü. (Samsung-TV-Gerät: Home (🏠) → Einstellungen (⚙️) → Alle Einstellungen (⚙️) → Allgemein und Datenschutz → Externe Geräteverwaltung → Anynet+ (HDMI-CEC) EIN
 - Der Menüpfad kann je nach Modell variieren.

Wenn keine Bluetooth-Verbindung hergestellt werden kann

- Wechseln Sie beim Verbinden eines neuen Geräts mit der Soundbar in den Bluetooth-Kopplungsmodus, um eine Verbindung herzustellen. (Drücken Sie die  Taste auf der Fernbedienung der Soundbar oder halten Sie die Taste  (Mikrofon) der Soundbar mindestens 3 Sekunden lang gedrückt.)
- Entfernen Sie den Lautsprecher aus der Bluetooth-Lautsprecherliste im Gerät und stellen Sie die Verbindung erneut her. (Samsung-TV-Gerät: Home (🏠) → Einstellung (⚙️) → Alle Einstellungen (⚙️) → Ton → Tonausgabe → Bluetooth-Lautsprecherliste)

Wenn die Audiowiedergabe aufgrund schlechter Bluetooth-Verbindung „stottert“

- Wenn die Soundbar in der Nähe eines elektronischen Geräts aufgestellt wird, das Funkstörungen verursacht, kann es zu Tonstörungen kommen. (z. B. Mikrowellenherd, WLAN-Router usw.).
- Wenn das verbundene Gerät zu weit von der Soundbar entfernt ist, kann es zu Tonausfällen kommen. Bringen Sie das Gerät näher an die Soundbar heran.
- Wenn Ihr Körper mit dem Bluetooth-Sender/Empfänger Kontakt hat oder die Soundbar auf Metallmöbeln platziert wird, kann es zu Unterbrechungen der Tonwiedergabe kommen. Überprüfen Sie die Installationsumgebung und -bedingungen.

Wenn keine WLAN-Verbindung hergestellt werden kann

- Überprüfen Sie, ob Ihr drahtloser Router eingeschaltet ist. Schalten Sie den Router aus und wieder ein und versuchen Sie dann erneut, eine Verbindung herzustellen.
- Wenn das Signal des drahtlosen Routers zu schwach ist, ist eventuell keine WLAN-Verbindung möglich. Bringen Sie den drahtlosen Router näher an die Soundbar oder platzieren Sie ihn an einer Stelle ohne Hindernisse.

Wenn das TV-Gerät eingeschaltet ist, sich die Soundbar aber nicht gleichzeitig einschaltet

- Wenn Sie die Soundbar beim Fernsehen zuerst ausschalten, wird die Auto Power Link-Funktion der Soundbar deaktiviert. Schalten Sie zuerst das TV-Gerät aus.

11 Technische Daten und Informationen

Modellname der Soundbar:	HW-QS90H
Gewicht	Abmessungen (Breite x Höhe x Tiefe)
6,7 kg	1245,0 x 68,8 x 125,0 mm

Unterstützte Formate für die Wiedergabe

Dolby 5.1ch / Dolby Digital Plus / Dolby TRUE HD / Dolby ATMOS / DTS 5.1ch / DTS HD / DTS-HD Master Audio / DTS:X / LPCM 8Ch

Betriebstemperaturbereich	Betriebsfeuchtigkeitsbereich
+10 °C bis +40 °C	10 %–80 %, nicht kondensierend

Lagerungstemperaturbereich	Lagerungsfeuchtigkeitsbereich
-20 °C bis +45 °C	5 %–95 %, nicht kondensierend

Allgemeiner Stromverbrauch im Standby (W)

2,0 W

Vorsichtsmaßnahme: Wenn Sie die WLAN- oder Bluetooth-Konnektivität aktivieren oder deaktivieren, wird die Soundbar automatisch neu gestartet.

WLAN-Konnektivität aktiviert/deaktiviert

Drücken und halten Sie die Taste **CH LEVEL** auf der Fernbedienung mindestens 30 Sekunden lang, um WLAN zu aktivieren oder zu deaktivieren.

Bluetooth-Konnektivität aktiviert/deaktiviert

Drücken und halten Sie die Taste **TONE CONTROL** auf der Soundbar mindestens 30 Sekunden lang, um Bluetooth zu aktivieren oder zu deaktivieren.

Hinweis

- Samsung Electronics Co., Ltd behält sich das Recht vor, Spezifikationen ohne vorherigen Hinweis zu ändern.
- Gewicht und Abmessungen sind Annäherungswerte.

- Weitere Informationen zur Stromversorgung und zum Stromverbrauch finden Sie auf dem Aufkleber auf der Unter- oder Rückseite des Produkts.
- Hiermit erklärt Samsung, dass diese Funkanlage der Richtlinie 2014/53/EU sowie den relevanten gesetzlichen Anforderungen des Vereinigten Königreichs entspricht. Der vollständige Text der Konformitätserklärung ist unter der folgenden Internetadresse verfügbar: <http://www.samsung.com/support> und geben Sie den Modellnamen ein. Dieses Gerät kann in allen Ländern der EU und im Vereinigten Königreich verwendet werden. Die 5-GHz-WLAN(Wi-Fi oder SRD)-Funktion dieses Geräts darf nur im Innenbereich genutzt werden.
- **AUSGANGSLEISTUNG DES DRAHTLOSEN GERÄTS max. RF-Sendeleistung:**
 100 mW mit 2,4 GHz – 2,4835 GHz,
 200 mW mit 5,15 GHz – 5,25 GHz,
 100 mW mit 5,25 GHz – 5,35 GHz und
 5,47 GHz – 5,725 GHz
 25mW mit 5,725 GHz – 5,875 GHz



[Korrekte Entsorgung der Batterien dieses Produkts]

(Gilt für Länder mit Abfalltrennsystemen)

Die Kennzeichnung auf der Batterie bzw. auf der dazugehörigen Dokumentation oder Verpackung gibt an, dass die Batterie zu diesem Produkt nach seiner Lebensdauer nicht zusammen mit dem normalen Haushaltsmüll entsorgt werden darf. Wenn die Batterie mit den chemischen Symbolen Hg, Cd oder Pb gekennzeichnet ist, liegt der Quecksilber-, Cadmium- oder Blei-Gehalt der Batterie über den in der EG-Richtlinie 2006/66 festgelegten Referenzwerten.

Wenn Batterien nicht ordnungsgemäß entsorgt werden, können sie der menschlichen Gesundheit bzw. der Umwelt schaden.

Bitte helfen Sie, die natürlichen Ressourcen zu schützen und die nachhaltige Wiederverwertung von stofflichen Ressourcen zu fördern, indem Sie die Batterien von anderen Abfällen getrennt über Ihr örtliches kostenloses Altbatterie-Rücknahmesystem entsorgen.



Korrekte Entsorgung dieses Produkts (Elektro- und Elektronik-Altgeräte)

(Gilt für Länder mit Abfalltrennsystemen)

Die Kennzeichnung auf dem Produkt, auf Zubehörteilen oder auf der zugehörigen Dokumentation gibt an, dass das Produkt und seine elektronischen Zubehörteile (z. B. Ladegerät, Kopfhörer, USB-Kabel) nach Ablauf ihrer Lebensdauer nicht zusammen mit dem normalen Haushaltsmüll entsorgt werden dürfen. Entsorgen Sie dieses Gerät und Zubehörteile getrennt von anderen Abfällen, um der Umwelt und der menschlichen Gesundheit nicht durch unkontrollierte Müllbeseitigung zu schaden. Helfen Sie mit, das Altgerät und Zubehörteile fachgerecht zu entsorgen, um die nachhaltige Wiederverwertung von stofflichen Ressourcen zu unterstützen.

Private Nutzer sollten sich an den Händler wenden, bei dem sie das Produkt gekauft haben, oder sich bei den zuständigen Behörden erkundigen, wo das Altgerät und seine Zubehörteile für eine umweltfreundliche Entsorgung abgegeben werden können.

Gewerbliche Nutzer sollten sich an ihren Lieferanten wenden und in den Bedingungen ihres Kaufvertrags nachlesen. Dieses Produkt und seine elektronischen Zubehörteile dürfen nicht zusammen mit anderem Gewerbemüll entsorgt werden.

Weitere Informationen zum Engagement von Samsung für die Umwelt und zu produktspezifischen Auflagen, z. B. REACH, WEEE, Batterien, finden Sie hier: <https://www.samsung.com/uk/sustainability/environment/environment-data/>

Sicherheitshinweise





SICHERHEITSWARNUNGEN

ZUR VERRINGERUNG DES STROMSCHLAGRISIKOS DARF DIE ABDECKUNG (ODER RÜCKSEITE) NICHT ENTFERNT WERDEN.

IM INNEREN DES GERÄTS BEFINDEN SICH KEINE TEILE, DIE VON BENUTZERN GEWARTET WERDEN KÖNNEN. WARTUNGSARBEITEN SIND QUALIFIZIERTEM FACHPERSONAL ZU ÜBERLASSEN.

In der nachstehenden Tabelle sind die Symbole erklärt, die sich möglicherweise auf Ihrem Samsung-Produkt befinden.

	VORSICHT STROMSCHLAGEFAHR. NICHT ÖFFNEN.	
	Dieses Symbol weist auf Hochspannung im Inneren des Geräts hin. Es ist gefährlich, Teile im Inneren dieses Produkts zu berühren.	

	Dieses Symbol weist darauf hin, dass diesem Produkt wichtige Anweisungen zum Betrieb und zur Wartung beigefügt sind.
	Produkt der Klasse II: Dieses Symbol gibt an, dass kein elektrischer Erdungsanschluss (Masse) erforderlich ist. Wenn dieses Symbol bei einem Produkt mit Netzkabel nicht vorhanden ist, MUSS das Produkt zuverlässig mit einem Schutzleiter (Erde) verbunden sein.
	Wechselspannung: Bei einer mit diesem Symbol gekennzeichneten Nennspannung handelt es sich um Wechselspannung.
	Gleichspannung: Bei einer mit diesem Symbol gekennzeichneten Nennspannung handelt es sich um Gleichspannung.
	Vorsicht. Gebrauchsanweisung beachten: Dieses Symbol weist den Benutzer an, dem Benutzerhandbuch weitere sicherheitsrelevante Informationen zu entnehmen.

WARNUNG

- Um die Gefahr eines Brands oder Stromschlags zu verringern, dieses Gerät weder Regen noch Feuchtigkeit aussetzen.
- Keine Flüssigräucherapparate verwenden, die Chemikalien enthalten, z. B. Moskitoschutzmittel oder Lufterfrischer. Wenn Dampf in Kontakt mit der Produktoberfläche kommt oder in das Produkt eindringt, kann dies Flecken oder eine Fehlfunktion verursachen.
- Reinigen Sie Schmutz in Spalten oder anderen Bereichen, die mit einem Tuch nicht gründlich gereinigt werden können, mit einem weichen Wattestäbchen, einer Bürste oder einem Luftbläser.

VORSICHT

- ZUR VERMEIDUNG VON STROMSCHLÄGEN DEN BREITEN STROMKONTAKT DES STECKERS VOLLSTÄNDIG IN DIE BREITE AUFNAHME EINFÜHREN.
- Dieses Gerät muss immer an eine Wechselstromsteckdose mit Schutzerdung angeschlossen werden.
- Um das Gerät vom Stromnetz zu trennen, muss der Stecker aus der Steckdose gezogen werden. Der Stecker sollte daher leicht zugänglich sein.
- Das Gerät vor Wassertropfen und Spritzwasser schützen. Keine mit Flüssigkeiten gefüllten Gegenstände, z. B. Vasen, auf das Gerät stellen.
- Um dieses Gerät vollständig auszuschalten, muss der Netzstecker aus der Steckdose gezogen werden. Der Stecker muss daher jederzeit ohne Weiteres zugänglich sein.

Vorsichtsmaßnahmen

1. Vergewissern Sie sich, dass die Wechselstromversorgung in Ihrem Haushalt den auf dem Etikett auf der Unterseite Ihres Produkts angegebenen Anforderungen entspricht. Platzieren Sie das Gerät in waagerechter Position auf einem geeigneten Untergrund (Möbelstück). Achten Sie dabei auf genügend Platz rund um das Gerät (ca. 7 bis 10 cm), um eine ausreichende Belüftung zu gewährleisten. Achten Sie darauf, dass die Belüftungsschlitze frei bleiben. Platzieren Sie das Gerät nicht auf Verstärkern oder anderen Geräten, die heiß werden können. Dieses Gerät ist für den Dauerbetrieb bestimmt. Um das Gerät vollständig auszuschalten, ziehen Sie den Netzstecker aus der Steckdose. Trennen Sie das Gerät von der Stromversorgung, wenn es längere Zeit nicht genutzt wird.
2. Ziehen Sie bei Gewitter den Netzstecker aus der Steckdose. Spannungsspitzen aufgrund von Blitzen können das Gerät beschädigen.
3. Setzen Sie das Gerät weder direkter Sonneneinstrahlung noch sonstigen Wärmequellen aus. Andernfalls kann es zur Überhitzung und Fehlfunktion des Geräts kommen.
4. Schützen Sie das Produkt vor Feuchtigkeit (z. B. Vasen) und übermäßiger Wärme (z. B. Kamin) oder vor Geräten, die ein starkes magnetisches oder elektrisches Feld erzeugen. Ziehen Sie bei Fehlfunktion des Geräts das Stromkabel aus der Steckdose. Ihr Produkt ist nicht für die gewerbliche Nutzung bestimmt. Es darf ausschließlich privat verwendet werden. Wenn Ihr Produkt Gerät kalten Temperaturen ausgesetzt war, kann sich Kondenswasser bilden. Wenn Sie das Gerät im Winter transportieren, warten Sie etwa 2 Stunden, bis das Gerät Zimmertemperatur erreicht hat, bevor Sie es verwenden.
5. Die in diesem Produkt verwendete Batterie enthält Chemikalien, die Schädlich für die Umwelt sind. Entsorgen Sie die Batterie nicht im allgemeinen Hausmüll. Setzen Sie die Batterie keiner übermäßigen Wärme, keinem direkten Sonnenlicht und keinem Feuer aus. Die Batterie darf nicht kurzgeschlossen, zerlegt oder überhitzt werden.
VORSICHT: Es besteht Explosionsgefahr, wenn die Batterie falschen eingesetzt wird. Setzen Sie nur Batterien des gleichen oder eines gleichwertigen Typs ein.

Diese Seite wurde absichtlich leer belassen.

Diese Seite wurde absichtlich leer belassen.

SAMSUNG

Contact Samsung World Wide

If you have any questions or comments relating to Samsung products, please contact the Samsung customer care Centre.

Website: www.samsung.com/support

Country/Region	Samsung Service Center ☎
UK	0333 000 0333
IRELAND (EIRE)	0818 717100
GERMANY	06196 77 555 77
FRANCE	01 48 63 00 00
ITALIA	800-SAMSUNG (800.7267864)
SPAIN	91 175 00 15
PORTUGAL	210 608 098 Chamada para a rede fixa nacional Dias úteis das 9h às 20h
LUXEMBURG	261 03 710
NETHERLANDS	088 90 90 100
BELGIUM	BE NL: +32 3 808 05 07 BE FR: +32 262 002 10
NORWAY	21 62 90 99
DENMARK	70 70 19 70
FINLAND	OLD 030-622 75 15, NEW number: 0800 528 475
SWEDEN	0771-400 300
POLAND	801-172-678* * (opłata według taryfy operatora)

Country/Region	Samsung Service Center ☎
HUNGARY	061 42 92 312 
AUSTRIA	0800 72 67 864 (0800-SAMSUNG)
SWITZERLAND	0800 726 786
CZECH	800 - SAMSUNG (800-726786) 
SLOVAKIA	0800 - SAMSUNG (0800-726 786) 
CROATIA	072 726 786
BOSNIA	055 233 999
North Macedonia	023 207 777
MONTENEGRO	020 405 888
SLOVENIA	080 697 267 (brezplačna številka)
SERBIA	011 321 6899
Kosovo	038 40 30 90
ALBANIA	045 620 202

Country/Region	Samsung Service Center ☎
BULGARIA	0800 111 31 - Безплатен за всички оператори *3000 - Цена на един градски разговор или според тарифата на мобилният оператор 09:00 до 18:00 - Понеделник до Петък
ROMANIA	0800872678 - Apel gratuit *8000 - Apel tarifat în rețea Program Call Center Luni - Vineri: 9 AM - 6 PM
CYPRUS	8009 4000 only from landline, toll free
GREECE	80111-SAMSUNG (80111 726 7864) from mobile and land line (+30) 210 6897691 from mobile and land line
LITHUANIA	0-800-77777
LATVIA	8000-7267
ESTONIA	800-7267