

# MDL. UR-WS 1500

- DE BEDIENUNGSANLEITUNG & SICHERHEITSHINWEISE AB SEITE 3**  
 Sie können neben diese gedruckte Version, die Bedienungsanleitung sowie die Sicherheitshinweise auch jederzeit digital unter folgendem Link, oder durch scannen des QR-Codes abrufen:
- EN SAFETY INSTRUCTIONS AB SEITE 15**  
 The safety instructions can be found at the very back in printed form or, like the instruction manual, under the following link or by scanning the QR code:  
**INSTRUCTION MANUAL**  
 To access the instruction manual & safety instructions, scan this code or visit:
- CZ NÁVOD K OBSLUZE & BEZPEČNOSTNÍ POKYNY**  
 Chcete-li získat přístup k uživatelské příručce a bezpečnostním pokynům, naskenujte tento kód nebo navštivte:
- HR PRIRUČNIK ZA RAD & SIGURNOSNE UPUTE**  
 Za pristup korisničkom vodiču i sigurnosnim uputama skenirajte ovaj kod ili posjetite:
- HU HASZNÁLATI UTASÍTÁS & BIZTONSÁGI UTASÍTÁSOK**  
 A felhasználói kézikönyv és a biztonsági utasítások eléréséhez szkennelje be ezt a kódot, vagy látogasson el a következő weboldalra:
- IT ISTRUZIONI PER L'USO & ISTRUZIONI DI SICUREZZA**  
 Per accedere al manuale d'uso e alle istruzioni di sicurezza, scansionare questo codice o visitare il sito:
- SLO NAVODILA ZA UPORABO & VARNOSTNA NAVODILA**  
 Za dostop do uporabniškega priročnika in varnostnih navodil preberite to kodo ali obiščite:

[www.silva-schneider.at/bedienungsanleitungen](http://www.silva-schneider.at/bedienungsanleitungen)









Uhrenradio  
mit Wetteranzeige

Modell: UR-WS 1500



Lesen Sie die Bedienungsanleitung vor Inbetriebnahme sorgfältig durch  
und heben Sie diese für späteren Gebrauch gut auf.

-  Aus Sicherheitsgründen darf das Gehäuse des Gerätes nur von einer Fachkraft entfernt werden. Im Inneren befinden sich keine Bedienelemente.
-  **WARNUNG STROMSCHLAGGEFAHR!** Reparaturen dürfen nur von Elektro-Fachkräften durchgeführt werden. Unsachgemäße Reparaturen können erhebliche Gefahren bedeuten und Schäden am Gerät nach sich ziehen. Das Gehäuse des Gerätes darf nicht geöffnet werden.
- Wenn Sie das Gerät an- oder ausstecken, fassen Sie immer den Netzstecker. Ziehen Sie niemals am Netzkabel – dies kann zu Schäden am Kabel führen.
- Fassen Sie das Gerät oder den Netzstecker niemals mit nassen oder feuchten Händen an.
- Stellen Sie das Gerät auf eine stabile, erschütterungsfreie, ebene Oberfläche.
- Das Gerät darf nicht zu großer Hitze oder direkter Sonneneinstrahlung ausgesetzt oder unmittelbar neben strahlungserzeugenden Geräten und Heizkörpern aufgestellt werden.
- Das Gerät sollte nicht in extremer Kälte verwendet werden.
- Betreiben Sie das Gerät möglichst weit entfernt von anderen Empfängern, Verstärkern, PC-, TV- und Mikrowellengeräten.
- Decken Sie niemals die Belüftungsöffnungen des Gerätes ab (z. B. mit Decken, Vorhänge, Zeitungen, etc.)
- Um die Belüftung des Gerätes nicht zu beeinträchtigen sollte es nicht in zu engen Kästen oder Regalen aufgestellt werden. Es sollte ein Abstand von mindestens 20 cm über dem Gerät und mindestens 5 cm rund um das Gerät eingehalten werden.
- Stecken Sie keine Nägel, Stifte oder andere Gegenstände in das Gitter des Lautsprechers oder in andere Geräteöffnungen.
- Gegenstände, die mit Flüssigkeiten gefüllt sind (Trinkgläser, Blumenvasen, ...) dürfen nicht auf das Gerät gestellt werden.

- Stellen Sie keine brennenden Kerzen auf das Gerät und halten Sie es von offenem Feuer fern.
- Das Gerät darf nicht in Räumen mit hoher Luftfeuchtigkeit betrieben werden. Verwenden Sie das Gerät nicht neben Wasserquellen, z.B. Badewanne, Küchenspüle, Waschbecken usw.
- Das Gerät ist nicht geeignet für den Betrieb in tropischen Ländern mit hoher Luftfeuchtigkeit.
- Setzen Sie das Gerät keinem Schmutz oder Staub aus.
- Schützen Sie das Kabel. Das Kabel darf nicht getreten, gequetscht, zwischen zwei Gegenständen oder einer Türe eingeklemmt werden.
- Überprüfen Sie das Ladekabel von Zeit zu Zeit auf eventuelle Beschädigungen. Sollte das Kabel beschädigt sein, darf das Gerät nicht in Betrieb genommen werden, ersetzen Sie das Kabel durch ein neues, unbeschädigtes Kabel.
- Trennen Sie das Gerät vom Stromnetz
  - bei Gewitter;
  - bei längerem Nichtgebrauch;
  - bevor Sie das Gerät reinigen;
  - wenn Sie Brandgeruch und/oder Rauchentwicklung bemerken; Bringen Sie das Gerät zum Service bevor Sie es wieder benutzen.
- Verwenden Sie ausschließlich mitgeliefertes oder in der Anleitung empfohlenes Zubehör.
- Beachten Sie die Hinweise unter „Reinigung und Pflege“ am Ende der Anleitung.

#### **Kinder:**

---

- Lassen Sie Kinder niemals unbeaufsichtigt elektrische Geräte benutzen, oder damit spielen.
- Geben Sie Kindern vor Bedienung entsprechende Unterweisungen.
- Halten Sie auch die Verpackungsfolien von Kindern fern. Es besteht Erstickungsgefahr.
- Batterien/Akkus können bei Verschlucken lebensgefährlich sein. Bewahren Sie deshalb das Gerät und die Batterien für Kleinkinder unerreichbar auf. Wurde eine Batterie verschluckt, muss sofort medizinische Hilfe in Anspruch genommen werden.

## Gerät auspacken / Lieferumfang:

- Prüfen Sie das Gerät nach dem Auspacken auf Beschädigungen. Sollte das Gerät Beschädigungen aufweisen, darf es nicht in Betrieb genommen werden, wenden Sie sich umgehend an Ihren Fachhändler.
- Lieferumfang:
  - Uhrenradio
  - Kabelloser Außentemperaturmesser
  - Ladeadapter
  - Bedienungsanleitung
- Verpackungsmaterialien wie Plastiktüten oder Styroporsteile sind für Kinder gefährlich (Erstickungsgefahr). Halten Sie diese Teile daher von Kindern fern.
- Viele Verpackungsmaterialien werden einer Wiederverwertung zugeführt – achten Sie daher auf die richtige Entsorgung, Sie leisten dabei einen wichtigen Beitrag für den Umweltschutz.
- Transportsicherungen entfernen: Das Gerät und Teile im Inneren sind für den Transport entsprechend gesichert. Entfernen Sie alle Klebestreifen und Schutzfolien.







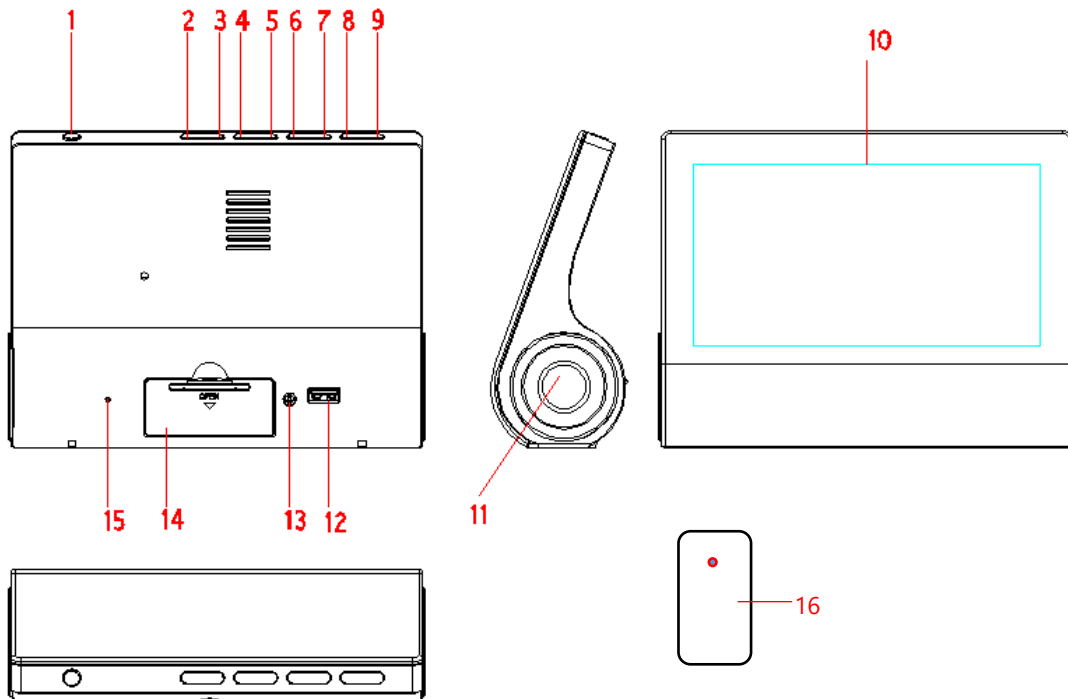

## Bedienelemente

**Oberseite / Rückseite:**

**Seite:**

**Vorderseite:**



1.		Ein/Ausschalttaste Zeit-Einstelltaste	8.		Lautstärke lauter
2.		Alarm-Taste	9.		Lautstärke leiser
3.		Schlummer- / Dimmer- taste / Einchlaftimer	10.		Display
4.	PRESET	Speichertaste	11.		Lautsprecher
5.	ST	Mono-/Stereotaste	12.		USB-Ladebuchse
6.		Vorwärts-Taste	13.	DC 5V 1.5A	Anschluss Netzadapter
7.		Rückwärts-Taste	14.		Batteriefachdeckel
			15.		UKW-Wurfantenne
			16.		Außentemperaturmesser

## Display:

1. Wetteranzeige  
SONNIG  
LEICHT WOLKIG  
BEWÖLKT  
REGNERISCH
2. AL1 Weckzeit 1
3. AL2 Weckzeit 2
4. Z<sup>Z</sup> Weckwiederholung
5. Innentemperatur
6. Luftfeuchtigkeit
7. Außentemperatur
8. Radio-Anzeige
9. Frequenzanzeige
10. Zeitanzeige
11. Datum



## Stromversorgung

### Netzanschluss:

Stecken Sie das runde Ende des Netzadapters an die dafür vorgesehene Anschlussbuchse auf der Rückseite des Gerätes .

Stecken Sie den Stecker des Netzadapters an eine vorschriftsgemäß installierte, frei zugängliche Haushaltssteckdose mit 230V/50Hz an.

Sobald der Netzstecker mit der Steckdose verbunden ist, leuchtet die Anzeige. (= Standby-Modus)

## Stützbatterie:

---

Damit die Uhrzeit und die Weckzeiten auch während eines Stromausfalles erhalten bleibt, können Sie Stützbatterien (nicht im Lieferumfang enthalten) in das Batteriefach des Gerätes einlegen. Die Zeit wird zwar während des Stromausfalles nicht angezeigt, die Zeit- und Alarm-Einstellungen bleiben jedoch gespeichert und funktionieren im Hintergrund weiter. Sobald die Stromunterbrechung beendet ist, erscheint wieder die korrekte Uhrzeit im Display.

1. Öffnen Sie das Batteriefach auf der Unterseite des Uhrenradios mit einem Schraubenzieher.
2. Legen Sie 2 Batterien der Type LR03 (AAA) 1,5 V, (nicht im Lieferumfang enthalten) ein - beachten Sie dabei die Polarität, wie im Batteriefach angezeigt.
3. Schließen Sie das Batteriefach wieder sorgfältig.

## Batterien in Außentemperaturmesser:

---

1. Lösen Sie die beiden Schrauben des Batteriefachdeckels auf der Rückseite des Temperaturmessers.
2. Legen Sie 2 Batterien der Type LR03 (AAA) 1,5 V, (nicht im Lieferumfang enthalten) ein - beachten Sie dabei die Polarität, wie im Batteriefach angezeigt.
3. Schließen Sie das Batteriefach wieder. Achten Sie dabei darauf, dass die Dichtung, die für die Verwendung im Freien notwendig ist, richtig eingelegt ist. Schrauben Sie die beiden Schrauben wieder fest.

## Sicherheitshinweise Batterien:

- Batterie- und Gerätekontakte vor dem Einlegen bei Bedarf reinigen.
- Entfernen Sie verbrauchte Batterien rechtzeitig und umgehend aus dem Gerät! Erhöhte Auslaufgefahr!
- Sollte eine Batterie dennoch auslaufen, wischen Sie die ausgelaufene Flüssigkeit vorsichtig aus und legen Sie neue Batterien ein.
- Legen Sie Batterien immer entsprechend der vorgegebenen Polarität ein, da ansonsten das Gerät beschädigt werden könnte.
- Setzen Sie Batterien niemals übermäßiger Wärme, wie z.B. durch Sonneneinstrahlung, Feuer oder dergleichen aus!
- Tauchen Sie Batterien niemals in Wasser.
- Tauschen Sie immer alle Batterien gleichzeitig aus.
- Verwenden Sie nur Batterien der gleichen Marke und Typ.
- Verwenden Sie nicht neue und alte Batterien gemeinsam.
- Batterien bei längerer Nichtverwendung aus dem Gerät entfernen.
- **Verbrauchte Batterien gehören nicht in den Hausmüll.** Die Batterien müssen bei einer Sammelstelle für Altbatterien abgegeben werden.



## Einstellungen

Die Einstellungen können nur im Standby-Modus (Gerät ausgeschaltet) vorgenommen werden:

### Uhrzeit und Kalender einstellen:

---

Die Einstellungen werden mit den Tasten vor/zurück „▶▶/◀◀“ getätigt und jeweils mit der Zeiteinstelltaste „⌚ ⌚“ bestätigt. Beachten Sie dabei die Anzeige am Display.

1. Verbinden Sie das Gerät mit dem Stromnetz.
2. Drücken Sie die Zeiteinstelltaste „⌚ ⌚“ lange. Die Stundenanzeige blinkt.
3. Wählen Sie mit den Tasten vor/zurück ▶▶/◀◀ die aktuelle Stundenzahl der Uhrzeit und drücken Sie die Zeiteinstelltaste zum Bestätigen.
4. Wiederholen Sie diesen Schritt für die Einstellung  
der Minuten (Zeit) / des Jahres (Datum) / des Monats (Datum) / des Tages (Datum)
5. Sind die Einstellungen fertig getätigt, erscheinen Uhrzeit und Datum, sowie der jeweilige Wochentag am Display.

### Weckzeiten einstellen:

---

Sie haben die Möglichkeit, 2 voneinander unabhängige Weckzeiten einzustellen.



Die Einstellungen werden mit den Tasten vor/zurück „▶▶/◀◀“ getätigt und jeweils mit der Alarm-Taste „⌚ “ bestätigt. Beachten Sie dabei die Anzeige am Display.

1. Verbinden Sie das Gerät mit dem Stromnetz.
2. Drücken Sie die Alarm-Taste „⌚ “ lange. „AL1“ und die Stundenanzeige blinken.
3. Wählen Sie mit den Tasten vor/zurück „▶▶/◀◀“ die Stunden der ersten Weckzeit aus und bestätigen Sie mit der Alarm-Taste.
4. Wiederholen Sie diese Schritte für die Einstellung  
– der Minuten (Weckzeit 1)  
– des Weckmodus:     rAd = Wecken mit Radio  
                          bb = Wecken Alarmton
5. Sind die Einstellungen für Weckzeit 1 abgeschlossen, blinkt die Anzeige „AL2“ und die Einstellungen für Weckzeit 2 können in gleicher Weise eingestellt werden.

#### 6. Alarm aktivieren / deaktivieren:

Um zur eingestellten Zeit geweckt zu werden, muss der Alarm aktiviert werden:

- Drücken Sie die Alarm-Taste „⌚ “ kurz, „AL1“ erscheint am Display und Weckzeit 1 ist somit aktiviert.
  - Drücken Sie die Alarm-Taste nochmals. „AL1“ erlischt, „AL2“ erscheint am Display. Weckzeit 2 ist somit aktiviert.
  - Drücken Sie die Alarm-Taste nochmals, um beide Weckzeiten zu aktivieren. „AL1“ und „AL2“ erscheinen am Display.
  - Drücken Sie die Alarm-Taste nochmals, um beide Weckzeiten zu deaktivieren.
7. Zur Eingestellten Weckzeit werden Sie mit dem gewählten Weckmodus geweckt.

- Um den Alarm zu beenden, drücken Sie die Ein-/Aus-Taste „ “. Der Alarm stoppt und beginnt am nächsten Tag erneut.

#### **9. Schlummerfunktion / Weckwiederholung:**

Wollen Sie den Alarm unterbrechen, drücken Sie die Schlummertaste „Z<sup>Z</sup>“. Nach 9 Minuten beginnt der Alarm erneut. „Z<sup>Z</sup>“ erscheint am Display.

#### **Display-Helligkeit einstellen:**









---

Sie haben die Möglichkeit, zwischen 3 Helligkeitsstufen zu wählen:

Drücken Sie die Taste „Z<sup>Z</sup>:“ im Standby-Modus (Gerät ausgeschaltet), um die gewünschte Helligkeit einzustellen: Hell / mittel / aus.

### Radiobetrieb

---

- Verbinden Sie das Gerät mit dem Stromnetz.
- Schalten Sie den Radio mit der Ein-/Ausschalttaste „ “ ein.  
Die Frequenzanzeige erscheint.
- Stellen Sie mit den Tasten vor/zurück „/“ die Frequenz des gewünschten Senders ein.
- Halten Sie die Taste „“ oder „“ für 2 Sekunden gedrückt, das Gerät sucht automatisch den nächsten Sender mit ausreichendem Empfangssignal.
- Richten Sie die Wurfantenne aus, bis bestmöglicher Empfang erzielt wurde.
- Mono/Stereo-Empfang:**  
Wird ein Stereo-Sender empfangen, erscheint die Anzeige „ST“ am Display. Es kann vorkommen, dass das Stereo-Signal des Senders zu schwach ist und ein Rausch-Geräusch auftritt. In diesem Fall ist es empfehlenswert, auf Mono-Empfang umzuschalten. Drücken Sie dazu die Taste „ST“. Die Anzeige am Display erlischt.
- Lautstärke:**  
Drücken Sie die Taste „“, um die Lautstärke zu erhöhen.  
Drücken Sie die Taste „“, um die Lautstärke zu reduzieren.
- Schalten Sie den Radio mit der Ein-/Ausschalttaste „ “ aus.

#### **Radiosender speichern:**

---

- Suchen Sie den zu speichern gewünschten Sender, wie zuvor beschrieben.
- Drücken Sie die Taste „PRESET“ lange, bis „P01“ am Display blinkt. 01 zeigt den Speicherplatz 1 an.
- Wählen Sie mit den Tasten vor/zurück „/“ den Speicherplatz (P01 – P10) aus, auf welchem Sie den Radiosender speichern möchten. Drücken Sie zum Bestätigen die Speichertaste „PRESET“.
- Wiederholen Sie diesen Schritt, bis Sie alle gewünschten Sender auf den Speicherplätzen abgespeichert haben.

## 5. Gespeicherten Sender aufrufen:

Drücken Sie die Taste „PRESET“ kurz und wählen Sie mit den Tasten vor/zurück „▶▶/◀◀“ die Station aus, auf welcher Sie den gewünschten Sender zuvor gespeichert haben.

## EinschlafTIMER / Sleep

Die Sleep-Funktion ermöglicht Ihnen das Einschlafen bei laufendem Radio, das sich automatisch nach einer eingestellten Zeit zwischen 120 Min. und 10 Min. ausschaltet:

1. Schalten Sie das Radio wie zuvor beschrieben ein.
2. Drücken Sie die Schlummer- / Dimmer-Taste länger als 2 Sek. und wählen Sie Ihre gewünschte Ausschaltzeit in Minuten aus: 10 – 20 .... – 110 – 120 – (OFF), indem Sie die Taste so oft drücken, bis die gewünschten Minuten am Display angezeigt werden.
3. Nach Ablauf dieser Zeit schaltet sich das Radio automatisch aus.
4. Wollen Sie das Radio vor Ablauf der eingegebenen Zeit ausschalten, drücken Sie die Schlummer-Taste so oft, bis die Anzeige am Display erlischt (nach 120).

## Wetteranzeige

### Raumtemperatur:

Der Eingebaute Temperatursensor misst die Raumtemperatur und zeigt diese am Display an.

### Außentemperatur:

Mit diesem Gerät wird ein Außentemperaturmesser mitgeliefert, der kabellos Informationen über die Außentemperatur an das Gerät sendet.

Platzieren Sie den Temperaturmesser an einer geeigneten Stelle im Freien.

Temperatur und Luftfeuchtigkeit werden am Display des Gerätes angezeigt.

### Luftfeuchtigkeit:

Der Außentemperaturmesser misst auch die äußere Luftfeuchtigkeit und zeigt sie im Display an.

### Wetteranzeige:

Im Gerät ist ein eingebauter Feuchtigkeitssensor, der die Wetterkonditionen messen kann. Das Uhrenradio zeigt 4 verschiedene Abbildungen, je nach Wetter: SONNIG / LEICHT WOLKIG / BEWÖLKT / REGNERISCH.

## USB-Ladefunktion

Sie haben die Möglichkeit, externe Geräte (z. B. Smartphone) zum Aufladen an die USB-Ladebuchse „“ auf der Rückseite des Gerätes anzuschließen.

**ACHTUNG:** Diese Buchse ist keine Eingangsbuchse zur Musikübertragung, sondern dient ausschließlich zum Aufladen externer Geräte!

## Zurücksetzen des Gerätes

Wenn das Gerät auf nichts mehr reagiert oder sich einfach nicht mehr bedienen lässt, dann wurde das eventuell durch eine elektrostatische Entladung oder Stromstoß verursacht, der wiederum einen eingebauten Controller auslöst, der das System automatisch herunterfährt.

Passiert das, stecken Sie das Gerät aus und entfernen Sie auch die Batterie, warten Sie ca. 3 Minuten, stecken Sie es wieder an und geben die Batterie wieder hinein.

Nun sollte wieder alles wie gewohnt funktionieren.

## Wartung und Pflege

- Trennen Sie das Gerät vom Stromnetz.
- Verwenden Sie zur Reinigung ein weiches, ev. leicht mit Wasser angefeuchtetes Tuch.
- Verwenden Sie zur Reinigung keinesfalls scharfe Putzmittel, Benzin, Verdünnungsmittel oder andere chemische Reinigungsmittel, verwenden Sie keine scheuernden Reinigungsutensilien, da diese die Oberfläche des Gerätes beschädigen können.
-  Tauche Sie das Gerät und den Netzadapter niemals in Wasser oder andere Flüssigkeiten.  
**STROMSCHLAGGEFAHR!**

## Vereinfachte Konformitätserklärung

Hiermit erklärt Silva-Schneider Handelsges.m.b.H., Karolingerstraße 1, A-5020 Salzburg, dass das Uhrenradio UR-WD 1500 den Richtlinien 2014/53/EU entspricht.

Der vollständige Text der EU-Konformitätserklärung ist unter der folgenden Internetadresse verfügbar: [www.silva-schneider.at](http://www.silva-schneider.at)

## Technische Daten

Netzbetrieb / Netzadapter:	Eingang:	AC 100-240 V ~ 50/60 Hz, 0,3 A
	Ausgang:	DC 5V/1.5A , 7,5 W
	Modell:	ZH012W-0501500VC
	Hersteller:	SHENZHEN ZHUO HAI ELECTRONICS CO., LTD.
DC (Stützbatterie für Uhr – nicht inkludiert):		2 x LR 003 AAA, 1,5 V *)
Batterien Außentemperaturmesser:		2 x LR 003 AAA, 1,5 V *)
Radio Frequenz UKW:		87,5 – 108 MHz
Spritzschutz Außentemperaturmesser:		IPX2
Gerätemaße (B x H x T):		17 x 13,1 x 5,5 cm
Maße Außentemperaturmesser (B x H x T):		5 x 8,5 x 2,5 cm
Gewicht netto:		ca. 490 g

\*) Batterien nicht im Lieferumfang enthalten;



Design, technische Änderungen und Druckfehler vorbehalten!

Im Standby-Zustand hat das Gerät eine Leistungsaufnahme von  $\leq 0,28$  Watt.

## Hinweise zum Umweltschutz



Dieses Produkt darf am Ende seiner Lebensdauer nicht über den normalen Haushaltsabfall entsorgt werden, sondern muss an einem Sammelpunkt für das Recycling von elektrischen und elektronischen Geräten abgegeben werden. Das Symbol auf dem Produkt, in der Gebrauchsanleitung oder auf der Verpackung weist darauf hin.

Die Werkstoffe sind gemäß ihrer Kennzeichnung wieder verwertbar. Mit der Wiederverwendung, der stofflichen Verwertung oder anderen Formen der Verwertung von Altgeräten, leisten Sie einen wichtigen Beitrag zum Schutze unserer Umwelt.

Bitte fragen Sie bei Ihrer Gemeindeverwaltung nach der zuständigen Entsorgungsstelle.

## Gewährleistung / Garantie

Neben der gesetzlichen Gewährleistung gewähren wir auf dieses Gerät 24 Monate Garantie, gerechnet ab Ausstellungsdatum der Rechnung bzw. des Lieferscheines. Innerhalb dieser Garantiezeit werden bei Vorlage der Rechnung bzw. des Lieferscheines alle auftretenden Herstellungs- und/oder Materialfehler kostenlos durch Instandsetzung und/oder Austausch der defekten Teile, bzw. (nach unserer Wahl) durch Umtausch in einen gleichwertigen, einwandfreien Artikel reguliert. Voraussetzung für eine derartige Garantieleistung ist, dass das Gerät sachgemäß behandelt und gepflegt wurde. Über unsere Garantieleistungen hinausgehende Ansprüche sind ausgeschlossen. Die Garantie schließt im berechtigten Fall nur die Reparatur des Gerätes ein. Weitergehende Ansprüche sowie eine Haftung für eventuelle Folgeschäden sind grundsätzlich ausgeschlossen. Keine Garantie kann übernommen werden für Teile, die einer natürlichen Abnutzung unterliegen bzw. bei Schäden, die auf Stoß, fehlerhafte Bedienung, Einwirkung von Feuchtigkeit oder durch andere äußere Einwirkungen oder auch auf Eingriff nicht autorisierter Dritter zurückzuführen sind. Im Garantiefall ist das Gerät mit Rechnung oder Lieferschein, bei Ihrem Fachhändler zu reklamieren.

**Silva-Schneider Handelsges.m.b.H.**  
**Karolingerstraße 1**  
**A-5020 Salzburg**  
**office@silva-schneider.at**

### **Gewährleistung:**

---



Die Gewährleistung ist ausdrücklich im Gesetz festgelegt und betrifft nur Mängel, die zum Zeitpunkt der Übergabe der Waren bestanden haben. Der Anspruch richtet sich immer gegen den Vertragspartner (Händler), der die Behebung des Mangels kostenlos (für den Konsumenten) durchführen beziehungsweise veranlassen muss.

### **Garantie:**

---

Die Garantie ist eine freiwillige, vertragliche Zusage des Herstellers (Generalimporteurs), für die es weder inhaltliche noch formale Mindestanforderungen gibt. Viele Garantien umfassen aber nur einen Teil der Kosten, die bei Mängelbehebung entstehen, dafür gelten sie aber in der Regel für alle Mängel, die innerhalb einer bestimmten Frist auftreten.

## EN Safety instructions

-  For safety reasons, the housing of the appliance may only be removed by a qualified technician. There are no controls inside.
-  Repairs may only be carried out by qualified electricians. Improper repairs can pose significant risks and cause damage to the appliance. The housing of the appliance must not be opened - **RISK OF ELECTRIC SHOCK!**
- When plugging or unplugging the appliance, never pull on the cable – this may cause damage to the cable.
- Never touch the appliance or the cable with wet or damp hands.
- Place the appliance on a stable, vibration-free, flat surface.
- The appliance must not be exposed to excessive heat or direct sunlight and must not be placed directly next to appliances or radiators that generate radiation.
- The appliance must not be used in extreme cold.
- Operate the appliance as far away as possible from other receivers, amplifiers, PCs, TVs and microwaves.
- Never cover the ventilation openings of the appliance (e.g. with blankets, curtains, newspapers, etc.)
- To avoid impairing the ventilation of the appliance, do not install it in cramped boxes or shelves. A clearance of at least 20 cm above the appliance and at least 5 cm around the appliance should be maintained.
- Objects filled with liquids (drinking glasses, flower vases, etc.) must not be placed on the appliance.
- Do not place burning candles on the appliance and keep it away from open flames.
- The appliance should only be operated in dry rooms. Do not use the appliance near water sources, e.g. bathtub, kitchen sink, washbasin, etc.
- The appliance is not suitable for use in tropical countries with high humidity.
- Do not expose the appliance to dirt or dust.
- Protect the cable. The cable must not be stepped on, crushed, or trapped between two objects or a door.
- Check the charging cable from time to time for any damage. If the charging cable is damaged, the appliance must not be used and the cable must be replaced with a new one.
- During thunderstorms or if unused for long periods, unplug the appliance from the power supply.
- Disconnect the appliance from the power supply before cleaning. Do not use cleaning agents containing petrol, thinner or anti-static sprays. Use a damp cloth for cleaning.
- Do not push nails, pins or other objects into the speaker grille or any other openings in the appliance.
- If you notice a burning smell and/or smoke, unplug the appliance from the power supply. Take the appliance in for service before using it again.
- Only use accessories supplied or recommended in the instructions.

### Children:

---

- Never let children use or play with electrical appliances unsupervised.
- Give children appropriate instructions before operating the appliance.
- Also keep the packaging foil away from children. There is a risk of suffocation.

## Warranty / Guarantee

In addition to the statutory warranty, we provide a 24-month guarantee on this appliance, calculated from the date of issue of the invoice or delivery note. Within this guarantee period, upon presentation of the invoice or delivery note, all manufacturing and/or material defects that occur will be rectified free of charge by repairing and/or replacing the defective parts, or (at our discretion) by exchanging it for an equivalent, flawless item. The prerequisite for such a guarantee is that the appliance has been handled and cared for properly. Claims beyond our guarantee are excluded. The guarantee only includes the repair of the appliance in justified cases. Further claims and liability for any consequential damage are fundamentally excluded. No guarantee can be given for parts that are subject to natural wear and tear or for damage that is due to impact, incorrect operation, exposure to moisture or other external influences or intervention by unauthorized third parties. In the event of a guarantee claim, the appliance must be reported to your specialist dealer with the invoice or delivery note.

**Silva-Schneider Handelsges.mbH**  
**Karolingerstraße 1**  
**A-5020 Salzburg**  
[office@silva-schneider.at](mailto:office@silva-schneider.at)

### **Warranty:**

---

The warranty is expressly stipulated in the law and only applies to defects that existed at the time the goods were handed over. The claim is always directed against the contractual partner (dealer), who must carry out or arrange for the defect to be remedied free of charge (for the consumer).

### **Guarantee:**

---

The guarantee is a voluntary, contractual promise from the manufacturer (general importer) for which there are no minimum requirements in terms of content or form. Many guarantees only cover part of the costs incurred in remedying defects, but they usually apply to all defects that occur within a certain period of time.