



**Sage™**

# the Oracle™ Dual Boiler

SES995

- 
- EN Safety Guide
  - DE Sicherheitsleitfaden
  - FR Instructions de Sécurité
  - NL Veiligheidsgids
  - IT Istruzioni di sicurezza
  - ES Guía de seguridad
  - PT Manual de segurança
  - PL Instrukcja bezpieczeństwa
  - SV Säkerhetsinstruktioner
  - NO Sikkerhetsveiledning
  - FI Turvallisuusopas
  - DA Sikkerhedsvejledning
  - CS Bezpečnostní příručka
  - HU Biztonsági útmutató
  - SK Bezpečnostná príručka
  - ET Ohutusjuhend
  - RU руководство по безопасности
  - LT Saugos vadovas
  - LV Drošības rokasgrāmata
  - TR Güvenlik Kılavuzu
  - AR دليل السلامة

## EN CONTENTS

- 02. Guarantee
- 02. Sage™ recommends safety first
- 92. Components
- 100. Accessories
- 109. Unboxing
- 109. Care and cleaning
- 110. Connectivity
- 110. Hopper assembly
- 111. Water filter assembly
- 112. Setting water hardness
- 112. First use flush cycle
- 113. Make a coffee
- 115. Grind coarser or finer
- 115. Texture milk
- 117. QR code web access

## GUARANTEE

### 2 YEAR LIMITED

Sage Appliances guarantees this product for domestic use in specified territories for 2 years from the date of purchase against defects caused by faulty workmanship and materials. During this guarantee period Sage Appliances will repair, replace, or refund any defective product (at the sole discretion of Sage Appliances).

All legal warranty rights under applicable national legislation will be respected and will not be impaired by our guarantee. For full terms and conditions on the guarantee, as well as instructions on how to make a claim, please visit [www.sageappliances.com](http://www.sageappliances.com)

## SAGE™ RECOMMENDS SAFETY FIRST

**At Sage™ we are very safety conscious. We design and manufacture appliances with your safety foremost in mind. We also ask that you exercise a degree of care when using any electrical appliance and adhere to the following precautions.**

## IMPORTANT SAFEGUARDS

**Read all instructions before use and save for future reference.**

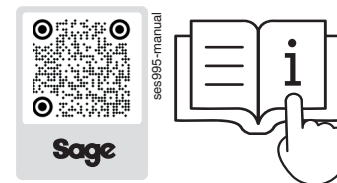

- A downloadable PDF full user guide is available at [sageappliances.com](http://sageappliances.com)
- Remove and discard any packaging materials safely before use.
- Ensure the product is properly assembled before use and fully unwind the power cord before operating.
- Before using for the first time, please ensure that your electricity supply is the same as shown on the rating label on the underside of the appliance. If you have any concerns, please contact your local electricity company.

- The installation of a residual current safety switch is recommended to provide additional safety when using all electrical appliances. Safety switches with a rated operating current not more than 30mA are recommended. Consult an electrician for professional advice.
- Regularly inspect the power cord, plug and appliance for any damage. If found to be damaged in any way, immediately cease use of the appliance, and return the entire appliance to the nearest authorised Sage Service Centre for examination, replacement, or repair.
- Do not let the power cord hang over the edge of a counter or table. Do not let the power cord touch hot surfaces or become knotted.
- Do not touch hot surfaces. Always ensure the appliance has been allowed to cool; if the appliance is to be left unattended, cleaned, moved, assembled, or stored, always switch off the espresso machine by pressing the POWER button to OFF. Switch off and unplug from the power outlet.
- Children must not play with the appliance. Do not leave the appliance unattended when in use. Do not move the appliance whilst in operation.
- This appliance can be used by children aged from 8 years and above if they have been given supervision or instruction concerning use of the appliance in a safe way and if they understand the hazards involved. Cleaning and maintenance tasks must not be carried out by children unless they are older than 8 and supervised. Keep the appliance and its cord out of reach of children aged less than 8 years.
- Appliances can be used by persons with reduced physical, sensory or mental capabilities or lack of experience and knowledge if they have been given supervision or instruction concerning use of the appliance in a safe way and understand the hazards involved.
- To eliminate a choking hazard for young children, discard the protective cover fitted to the power plug safely.
- Position the appliance on a stable, heat resistant, level, dry surface away from the counter edge, and do not operate on or near a heat source such as a hot plate, oven, or gas hob.

- Do not operate the appliance in an enclosed space, or inside a cupboard.
- Do not use attachments other than those provided with the appliances. The use of attachments not sold or recommended by Sage may cause fire, electric shock, or injury.
- This appliance is for household use only. Do not use the appliance for anything other than its intended purpose. Do not use in moving vehicles or boats. Do not use outdoors. Misuse may cause injury.
- Improper use of the appliance, incorrectly operated or unprofessionally repaired will void any warranty claim. No warranty for any damages can be accepted.
- The appliance is not intended to be operated by means of an external timer or separate remote-control system.
- Use caution when operating machine as metal surfaces are liable to get hot during use. Heating element is subject to residual heat after use.
- Do not operate the grinder without the hopper lid in position. Keep fingers, hands, hair, clothing, and utensils away from the hopper during operation.
- Ensure the portafilter is firmly inserted and secured into the rightmost position of the group head before starting an extraction. Never remove the portafilter during the extraction process. Failure to follow this instruction may lead to scalding by hot steam or hot coffee.
- The front top fill is not for milk. Do not pour milk in the front top fill.
- Do not use the appliance without water in the water tank.
- Do not fill water tank with hot water or milk.
- Use caution after milk texturing, as the 'Auto Purge' function may purge hot steam when steam wand is lowered.
- Wipe the outer surface with a soft dry cloth. Keep the appliance and accessories clean.
- Servicing other than cleaning should only be performed by an authorised service representative or at an authorised Sage Service Centre.

## NOTICE TO CUSTOMERS REGARDING MEMORY STORAGE

Please note that in order to better serve our customers, internal memory storage has been embedded into your appliance. This memory storage consists of a small chip to collect certain information about your appliance including the frequency of use of the appliance and the manner in which your appliance is being used. In the event your appliance is returned for service, the information collected from the chip enables us to quickly and efficiently service your appliance. The information collected also serves as a valuable resource in developing future appliances to better serve the needs of our

consumers. The chip does not collect any information regarding the individuals who use the product or the household where the product is used.

If you have any questions regarding the memory storage chip please contact us at [privacy@sageappliances.com](mailto:privacy@sageappliances.com)



### WARNING

To avoid the risk of injury, do not open the brew chamber during the brew process.



To protect against, fire, electric shock; do not immerse the power cord, power plug or appliance in water or any other liquid.



The symbol shown indicates that this appliance should not be disposed of in normal household waste. It should be taken to a local authority waste collection centre designated for this purpose or to a dealer providing this service. For more information, please contact your local council office.



### NOTE

To prevent damage to the appliance, do not use alkaline cleaning agents. Use a clean soft cloth instead.



**NOT DISHWASHER SAFE**



**CAUTION**



**CAUTION HOT SURFACE**

# SAVE THESE INSTRUCTIONS FOR HOUSEHOLD USE ONLY

## DE INHALT

- 06. Garantie
- 06. Bei Sage™ steht Sicherheit an erster stelle
- 92. Komponenten
- 100. Zubehör
- 109. Auspacken
- 109. Pflege und Reinigung
- 110. Konnektivität
- 110. Zusammenbau des bohnenbehälters
- 111. Zusammenbau des wasserfilters
- 112. Einstellung der wasserhärte
- 112. Erste inbetriebnahme des spülvorgangs
- 113. Kaffee zubereiten
- 115. Gröber oder feiner mahlen
- 115. Aufschäumen der milch
- 117. QR-Code-Webzugriff

## GARANTIE

### AUF 2 JAHRE BESCHRÄNKT

Sage Appliances bietet für dieses Produkt für den häuslichen Gebrauch in bestimmten Bereichen ab Kaufdatum eine 2-jährige Garantie gegen Mängel, die durch fehlerhafte Verarbeitung und Materialien verursacht wurden. Während dieser Garantiezeit repariert, ersetzt oder erstattet Sage Appliances ein defektes Produkt (nach eigenem Ermessen von Sage Appliances).

Sämtliche gesetzlichen Gewährleistungsrechte nach geltendem nationalem Recht werden beachtet und durch unsere Garantie nicht beeinträchtigt. Vollständige Bedingungen für die Garantie sowie Anweisungen zur Geltendmachung von Ansprüchen finden Sie unter [www.sageappliances.com](http://www.sageappliances.com)

## BEI SAGE™ STEHT SICHERHEIT AN ERSTER STELLE

**Für Sage™ ist Sicherheit eine Priorität. Beim Design und der Herstellung unserer Geräte denken wir zuallererst an Ihre Sicherheit. Wir bitten Sie, bei der Verwendung aller Elektrogeräte angemessene Sorgfalt walten zu lassen und sich an die folgenden Vorsichtsmaßnahmen zu halten.**

## WICHTIGE VORSICHTSMASSNAHMEN

**Bitte alle Anweisungen vor Gebrauch lesen und zum späteren Nachschlagen aufbewahren.**

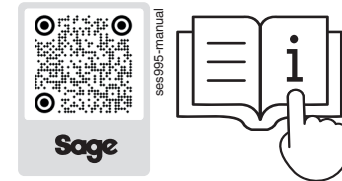

- Eine PDF-Bedienungsanleitung zum Herunterladen finden Sie unter [sageappliances.com](http://sageappliances.com)
- Entfernen und entsorgen Sie sämtliches Verpackungsmaterial, bevor Sie das Gerät zum ersten Mal in Gebrauch nehmen.
- Vergewissern Sie sich vor dem ersten Gebrauch, dass das Gerät ordnungsgemäß zusammengesetzt wurde und wickeln Sie das Netzkabel vor der Inbetriebnahme vollständig aus.
- Bitte vergewissern Sie sich vor dem ersten Gebrauch, dass die Netzspannung der Angabe auf der Unterseite des Gerätes entspricht. Wenden Sie sich im Zweifelsfall an Ihren örtlichen Stromversorger.

- Als zusätzliche Schutzmaßnahme bei der Verwendung von Elektrogeräten wird der Einbau eines Schutz- oder Sicherheitsschalters empfohlen. Ideal sind Sicherheitsschalter mit einer Nennleistung von maximal 30 mA. Fachgerechte Beratung erhalten Sie von Ihrem Elektriker.
- Überprüfen Sie das Netzkabel, den Stecker und das Gerät regelmäßig auf Schäden. Wenn das Gerät in irgendeiner Weise beschädigt ist, verwenden Sie es nicht und senden Sie es an das nächstgelegene Sage Service Center zur Überprüfung, Reparatur oder um einen Ersatz zu erhalten.
- Lassen Sie das Netzkabel nicht über die Kante einer Arbeitsfläche oder eines Tisches hängen. Das Netzkabel darf nicht mit heißen Oberflächen in Berührung kommen oder sich verknoten.
- Fassen Sie heiße Oberflächen nicht an. Vergewissern Sie sich, dass das Gerät abgekühlt ist, bevor Sie es: - unbeaufsichtigt lassen, reinigen, umstellen, zusammenbauen oder lagern. Schalten Sie die Espressomaschine immer durch Drücken auf die POWER-Taste aus. Schalten Sie das Gerät aus und ziehen Sie den Netzstecker aus der Steckdose.
- Kinder dürfen nicht mit dem Gerät spielen. Lassen Sie das Gerät während des Gebrauchs nicht unbeaufsichtigt. Bewegen Sie das Gerät nicht, während es in Betrieb ist.
- Dieses Gerät kann von Kindern ab 8 Jahren benutzt werden, wenn sie beaufsichtigt werden oder Anweisungen zum sicheren Gebrauch des Geräts erhalten haben und sich der damit verbundenen Gefahren bewusst sind. Die Reinigung und Wartung darf nicht von Kindern durchgeführt werden, es sei denn, sie sind älter als 8 Jahre und werden beaufsichtigt. Halten Sie das Gerät und dessen Kabel außerhalb der Reichweite von Kindern unter 8 Jahren.
- Geräte können von Personen mit eingeschränkten körperlichen, sensorischen oder geistigen Fähigkeiten oder mangelnder Erfahrung und Wissen benutzt werden, wenn sie beaufsichtigt werden oder in die sichere Verwendung des Geräts eingewiesen wurden und sich der damit verbundenen Gefahren bewusst sind.
- Das Gerät ist kein Spielzeug für Kinder. Lassen Sie das Gerät nicht unbeaufsichtigt, während es in Gebrauch ist. Bewegen Sie das Gerät nicht, während es in Betrieb ist.
- Entsorgen Sie die Schutzhülle des Netzsteckers, da diese

eine Erstickungsgefahr für Kleinkinder darstellt.

- Stellen Sie das Gerät auf eine stabile, hitzebeständige, ebene und trockene Fläche in einem sicheren Abstand zur Kante und betreiben Sie es nicht in der Nähe einer Hitzequelle, wie Kochplatten, Backöfen oder Gaskochfelder.
- Betreiben Sie das Gerät nicht in einem geschlossenen Bereich oder in einem Schrank.
- Verwenden Sie keine anderen als die mit den Geräten gelieferten Zubehörteile. Die Verwendung von Zubehörteilen, die nicht von Sage vertrieben oder empfohlen werden, kann zu Bränden, Stromschlägen oder Verletzungen führen.
- Bei Schäden, die durch unsachgemäßen Gebrauch, falsche Bedienung oder nicht fachmännische Reparaturen verursacht werden, erlischt jeglicher Garantieanspruch.

Für jegliche Schäden können keine Garantieansprüche geltend gemacht werden.

- Dieses Gerät ist nicht dafür gedacht, über einen externen Zeitschalter oder eine separate Fernbedienung bedient zu werden.
- Seien Sie vorsichtig, wenn Sie die Maschine betreiben, da die Metalloberflächen während des Betriebs heiß werden können. Die Oberfläche des Heizelements gibt nach dem Gebrauch noch Restwärme ab.
- Das Mahlwerk nicht betreiben, wenn der Behälterdeckel nicht angebracht ist. Während des Betriebs Finger, Hände, Haare, Kleidung und Utensilien vom Bohnenbehälter fernhalten.
- Sicherstellen, dass der Siebträger fest in den Gruppenkopf eingesetzt und gesichert ist, bevor mit

dem Extraktionsvorgang begonnen wird. Den Siebträger niemals während des Extraktionsvorgangs abnehmen. Bei Nichtbeachtung besteht die Gefahr von Verbrühungen durch heißen Dampf oder heißen Kaffee.

- Die vordere obere Einfüllöffnung ist nicht für Milch vorgesehen. Schütten Sie keine Milch in die vordere obere Einfüllöffnung.
- Verwenden Sie das Gerät nicht mit leerem Wassertank.
- Befüllen Sie den Wassertank nicht mit heißem Wasser oder Milch.
- Vorsicht nach dem Aufschäumen von Milch, da die automatische Spülung heißen Dampf ausstoßen kann, wenn der Dampfstab abgesenkt wird.
- Die Außenfläche mit einem weichen, trockenen Tuch abwischen. Gerät und Zubehör stets sauber halten.

- Wartungsarbeiten außer der Reinigung sollten nur von einem autorisierten Servicemitarbeiter oder in einem autorisierten Sage-Servicecenter durchgeführt werden.

## HINWEIS BEZÜGLICH DES SPEICHERCHIPS

Das Gerät enthält einen internen Speicherchip, der unseren Kunden die Bedienung des Geräts erleichtern soll. Dabei handelt es sich um einen kleinen Chip, der bestimmte Geräteinformationen aufzeichnet, beispielsweise wie häufig und auf welche Art das Gerät verwendet wird. Falls Ihr Gerät gewartet werden muss, können wir mögliche Problemquellen dank der Informationen auf diesem Chip schnell und effizient

beheben. Zudem helfen uns die gesammelten Informationen, unsere Geräte in Zukunft noch besser an die Wünsche und Bedürfnisse unserer Kunden anzupassen. Informationen über die Personen, die ein Gerät verwenden, oder den Haushalt, in dem es genutzt wird, werden nicht gesammelt. Falls Sie Fragen zum Speicherchip haben, kontaktieren Sie uns bitte unter [privacy@sageappliances.com](mailto:privacy@sageappliances.com)



### WARNUNG

Um Verletzungsgefahr zu vermeiden, darf die Brühkammer während des Brühvorgangs nicht geöffnet werden.



Schützen Sie sich vor Feuer und Stromschlägen, indem

Sie das Netzkabel, den Netzstecker und das Gerät nicht in Wasser oder andere Flüssigkeiten eintauchen.



Dieses Symbol signalisiert, dass das Gerät nicht im gewöhnlichen Haushaltsmüll entsorgt werden darf. Stattdessen sollte es bei einem entsprechenden kommunalen Wertstoffhof oder Fachhändler zur Entsorgung abgegeben werden. Weitere Informationen erhalten Sie von Ihrer Kommunalbehörde.



### HINWEIS

Um Schäden am Gerät zu vermeiden, verwenden Sie keine alkalischen Reinigungsmittel. Benutzen Sie stattdessen ein sauberes, weiches Tuch.



**SPÜLMASCHINENFEST**



**VORSICHT**



**VORSICHT: HEISSE OBERFLÄCHE**

**BEWAHREN SIE DIESE ANLEITUNG AUF.  
NUR FÜR DEN HAUSGEBRAUCH BESTIMMT.**



## TABLE DES MATIÈRES

- 10. Garantie
- 10. Sage™ recommande la sécurité avant tout
- 92. Composants
- 100. Accessoires
- 109. Déballage
- 109. Entretien et nettoyage
- 110. Connectivité
- 110. Assemblage de la trémie
- 111. Assemblage du filtre
- 112. Réglage de la dureté de l'eau
- 112. Cycle de rinçage pour première utilisation
- 113. Préparation du café
- 115. Moudre gros ou fin
- 115. Préparation de la mousse de lait
- 117. Accès web avec code QR

## GARANTIE

### 2 ANS LIMITÉE

Sage Appliances garantit ce produit pour un usage domestique sur les territoires spécifiés pendant 2 ans à compter de la date d'achat, contre les défauts de fabrication et de matériaux. Au cours de cette période de garantie, Sage Appliances s'engage à réparer, remplacer ou rembourser tout produit défectueux (à sa seule discrétion).

Tous les droits de garantie légaux en vertu de la législation nationale applicable seront respectés et ne seront pas compromis par notre garantie. Pour connaître les conditions générales complètes relatives à la garantie ou pour obtenir des instructions sur la manière de déposer une réclamation, rendez-vous sur [www.sageappliances.com](http://www.sageappliances.com).

# SAGE™ RECOMMANDE LA SÉCURITÉ AVANT TOUT

**Chez Sage™, la sécurité est une priorité. Nous concevons et fabriquons des appareils en mettant votre sécurité au premier plan. Nous vous demandons également de faire attention lorsque vous utilisez un appareil électrique et de respecter les consignes suivantes.**

## CONSIGNES DE SÉCURITÉ IMPORTANTES

**Lisez toutes les instructions avant utilisation et conservez le manuel pour référence ultérieure.**



sage906-manual

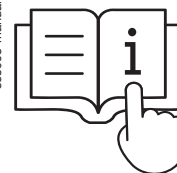

- Un guide d'utilisation complet en version PDF téléchargeable est disponible sur [sageappliances.com](http://sageappliances.com).
- Retirez et éliminez de façon sûre tout emballage avant la première utilisation.
- Assurez-vous toujours que l'appareil est correctement assemblé et le cordon d'alimentation complètement déroulé avant utilisation.
- Avant une première utilisation, assurez-vous que votre alimentation électrique est identique à celle illustrée sur l'étiquette située en dessous de l'appareil). Si vous avez des questions, veuillez contacter votre fournisseur d'électricité.
- L'installation d'un commutateur de sécurité

de courant résiduel est recommandée pour fournir une sécurité supplémentaire lors de l'utilisation de tous les appareils électriques. Les interrupteurs différentiels avec un courant de fonctionnement nominal maximal de 30 mA sont recommandés. Consultez un électricien pour obtenir des conseils professionnels.

- Inspectez régulièrement le cordon d'alimentation, la fiche et l'appareil et vérifiez qu'ils ne sont pas endommagés. S'ils sont endommagés de quelque façon que ce soit, cessez immédiatement d'utiliser l'appareil et renvoyez-le au centre de réparation Sage agréé le plus proche pour qu'il soit vérifié, remplacé ou réparé.
- Ne laissez pas le cordon d'alimentation suspendu au bord d'un plan de travail ou d'une table. Ne laissez pas le cordon d'alimentation entrer en contact avec des surfaces chaudes ou se nouer.

- Ne touchez pas les surfaces chaudes. Assurez-vous toujours que l'appareil a eu le temps de refroidir. Si des accessoires doivent être remplacés, ou si l'appareil doit être laissé sans surveillance, nettoyé, déplacé, assemblé ou rangé, éteignez-le toujours en appuyant sur le bouton d'alimentation. Débranchez-le ensuite de la prise de courant.
- Les enfants ne doivent pas jouer avec l'appareil. Ne laissez pas l'appareil sans surveillance lorsqu'il est en fonctionnement. Ne déplacez pas l'appareil pendant son utilisation.
- Cet appareil peut être utilisé par des enfants âgés de 8 ans et plus s'ils sont sous surveillance ou ont reçu des instructions concernant l'utilisation de l'appareil de manière sûre et s'ils comprennent les risques encourus. Le nettoyage et l'entretien de l'appareil ne

doivent pas être effectués par des enfants, à moins qu'ils aient plus de 8 ans et soient sous surveillance. Gardez l'appareil et son cordon hors de portée des enfants de moins de 8 ans.

- Les appareils peuvent être utilisés par des personnes ayant des capacités physiques, sensorielles ou mentales réduites ou manquant d'expérience et de connaissances si elles sont sous surveillance ou des instructions concernant l'utilisation de l'appareil de manière sûre et comprennent les dangers encourus.
- Les enfants ne doivent pas jouer avec l'appareil. Ne laissez pas l'appareil sans surveillance lorsqu'il est en marche. Ne déplacez pas l'appareil en cours de fonctionnement.
- Pour éviter tout risque d'étouffement pour les jeunes enfants, éliminez de manière sûre le capot de protection sur la prise d'alimentation.

- Placez l'appareil sur une surface stable, résistante à la chaleur, plane et sèche, loin du bord. Ne l'utilisez pas sur ou à proximité d'une source de chaleur (plaque chauffante, four ou cuisinière au gaz).
- N'utilisez pas l'appareil dans un espace clos ou dans un placard.
- N'utilisez pas d'accessoires autres que ceux fournis avec les appareils. L'utilisation d'accessoires non fabriqués ou non indiqués par Sage peut provoquer des incendies, des chocs électriques ou des blessures.
- Cet appareil est destiné à un usage domestique uniquement. N'utilisez pas l'appareil pour toute autre fin que son utilisation prévue. Ne l'utilisez pas sur un bateau ou dans des véhicules en mouvement. Ne l'utilisez pas en plein air. Une mauvaise utilisation peut engendrer des blessures.
- Utilisation inadéquate de l'appareil ; utilisation incorrecte ou réparation non professionnelle. Dans ce cas, toute garantie est nulle. Aucune réclamation de garantie pour les dommages éventuels ne peut être acceptée.
- L'appareil ne doit pas être utilisé avec une minuterie externe ou un système de commande à distance séparé.
- Soyez prudent lorsque vous utilisez la machine, car les surfaces métalliques risquent de chauffer pendant l'utilisation. La surface de l'élément chauffant est sujette à la chaleur résiduelle après utilisation.
- N'utilisez pas le broyeur sans le couvercle de la trémie en position. Gardez les doigts, les mains, les cheveux, les vêtements et les ustensiles éloignés de la trémie pendant le fonctionnement.
- Assurez-vous que le porte-filtre est fermement inséré et fixé dans la tête du groupe avant de commencer une extraction. Ne retirez jamais le porte-filtre pendant le processus d'extraction. Le non-respect de cette instruction peut entraîner des brûlures par vapeur chaude ou café chaud.
- L'orifice de remplissage avant supérieur n'est pas destiné au lait. Ne versez pas de lait dans l'orifice de remplissage avant supérieur.
- N'utilisez jamais l'appareil lorsque le réservoir d'eau est vide.
- Ne remplissez pas le réservoir d'eau avec de l'eau chaude ou du lait.
- Soyez prudent après la texturation du lait, car la fonction « Purge automatique » peut purger la vapeur chaude lorsque la buse à vapeur est abaissée.
- Essuyez la surface extérieure avec un chiffon doux et sec. Gardez l'appareil et les accessoires propres.
- L'entretien autre que le nettoyage ne doit être effectué que par

un représentant de service agréé ou dans un centre de service Sage agréé.

## AVIS AUX CLIENTS CONCERNANT LE STOCKAGE DE LA MÉMOIRE

Veillez noter qu'une mémoire interne a été intégrée à votre appareil pour nous aider à fournir le meilleur service à nos clients. Cette mémoire se compose d'une petite puce recueillant certaines informations sur votre appareil, dont sa fréquence d'utilisation et la façon dont il est utilisé. Dans l'éventualité où votre appareil serait renvoyé pour réparation, les renseignements recueillis à partir de la puce nous permettront de le réparer rapidement et efficacement. Les informations recueillies constituent également

une ressource précieuse pour le développement de futurs appareils électroménagers afin de mieux répondre aux besoins de nos clients. La puce ne recueille aucune information concernant les personnes qui utilisent le produit ou le foyer dans lequel il est utilisé. Si vous avez des questions sur la puce de stockage de mémoire, veuillez nous contacter à l'adresse [privacy@sageappliances.com](mailto:privacy@sageappliances.com).



### AVERTISSEMENT

Pour éviter tout risque de blessure, n'ouvrez pas la chambre à infusion lorsque l'infusion est en cours.



Afin d'éviter tout risque de décharge électrique, n'immergez pas le cordon

électrique, la prise électrique ou l'appareil dans l'eau ou dans tout autre liquide.



Le symbole illustré indique que cet appareil ne doit pas être jeté aux ordures ménagères. Elle doit être confiée à un centre de collecte de déchets des autorités locales désigné à cette fin ou à un revendeur proposant ce service. Pour en savoir plus, veuillez contacter le bureau de votre municipalité.



### REMARQUE

Pour éviter d'endommager l'appareil, n'utilisez pas de produits de nettoyage alcalins. Utilisez plutôt un chiffon doux et propre.



**PASSE AU  
LAVE-VAISSELLE**



**ATTENTION**



**ATTENTION  
SURFACE CHAUDE**

# CONSERVEZ CES INSTRUCTIONS POUR UN USAGE DOMESTIQUE UNIQUEMENT

# Déclaration à l'intention du consommateur

## SAGE FRANCE - GARANTIE LIMITÉE

Sage Appliances garantit ce produit pour un usage domestique sur les territoires spécifiés pendant 2 ans à compter de la date d'achat initiale du produit contre les défauts de fabrication et de matériaux. La période de garantie peut-être supérieure pour certains produits ou pour certaines pièces de produits. Au cours de cette période de garantie, Sage Appliances s'engage à réparer, remplacer ou rembourser tout produit défectueux (à sa seule discrétion).

Tous les droits de garantie légaux en vertu de la législation nationale applicable seront respectés et ne seront pas compromis par notre garantie. Pour connaître les conditions générales complètes relatives à la garantie ou pour obtenir des instructions sur la manière de déposer une réclamation, rendez-vous sur [www.sageappliances.com](http://www.sageappliances.com).

Les dispositions de la présente garantie ne sont pas exclusives du bénéfice, au profit de l'acheteur, de la garantie légale de conformité prévue par les articles L. 217-4 et suivants du Code de la consommation, ainsi que de la garantie des vices cachés prévue par les articles 1641 et suivants du Code civil, qui sont en tout état de cause applicables et ce même en l'absence d'application ou en cas d'exclusion de la garantie conventionnelle.



Lorsqu'il agit en garantie légale de conformité, le consommateur :

- bénéficie d'un délai de deux ans à compter de la délivrance du bien pour agir ;
- peut choisir entre la réparation ou le remplacement du bien, sous réserve des conditions de coût prévues par l'article L. 217-9 du code de la consommation ;
- est dispensé de rapporter la preuve de l'existence du défaut de conformité du bien durant les vingt-quatre mois suivant la délivrance du bien.

La garantie légale de conformité s'applique indépendamment de la garantie commerciale éventuellement consentie.

Le consommateur peut décider de mettre en œuvre la garantie contre les défauts cachés de la chose vendue au sens de l'article 1641 du Code civil ; dans cette hypothèse, il peut choisir entre la résolution de la vente ou une réduction du prix de vente conformément à l'article 1644 du Code civil.

Article L. 217-4 du Code de la consommation :

« Le vendeur livre un bien conforme au contrat et répond des défauts de conformité existant lors de la délivrance. Il répond également des défauts de conformité résultant de l'emballage, des instructions de montage ou de l'installation lorsque celle-ci a été mise à sa charge par le contrat ou a été réalisée sous sa responsabilité. »

Article L. 217-5 du Code de la consommation :

« Le bien est conforme au contrat : 1° S'il est propre à l'usage habituellement attendu d'un bien semblable et, le cas échéant :

- s'il correspond à la description donnée par le vendeur et possède les qualités que celui-ci a présentées à l'acheteur sous forme d'échantillon ou de modèle ;

- s'il présente les qualités qu'un acheteur peut légitimement attendre eu égard aux déclarations publiques faites par le vendeur, par le producteur ou par son représentant, notamment dans la publicité ou l'étiquetage;

2° Ou s'il présente les caractéristiques définies d'un commun accord par les parties ou est propre à tout usage spécial recherché par l'acheteur, porté à la connaissance du vendeur et que ce dernier a accepté. »

Article L 217-12 du Code de la consommation :

« L'action résultant du défaut de conformité se prescrit par deux ans à compter de la délivrance du bien. »

Article L 217-16 du Code de la consommation :

« Lorsque l'acheteur demande au vendeur, pendant le cours de la garantie commerciale qui lui a été consentie lors de l'acquisition ou de la réparation d'un bien meuble, une remise en état couverte par la garantie, toute période d'immobilisation d'au moins sept jours vient s'ajouter à la durée de la garantie qui restait à courir. Cette période court à compter de la demande d'intervention de l'acheteur ou de la mise à disposition pour réparation du bien en cause, si cette mise à disposition est postérieure à la demande d'intervention. »

Article 1641 du Code de la consommation :

« Le vendeur est tenu de la garantie à raison des défauts cachés de la chose vendue qui la rendent impropre à l'usage auquel on la destine, ou qui diminuent tellement cet usage que l'acheteur ne l'aurait pas acquise, ou n'en aurait donné qu'un moindre prix, s'il les avait connus. »

Article 1648, al.1er du Code civil :

« L'action résultant des vices rédhibitoires doit être intentée par l'acquéreur dans un délai de deux ans à compter de la découverte du vice. »

# REMARQUE

## INHOUD

- 16. Garantie
- 16. Sage™ stelt veiligheid voorop
- 92. Onderdelen
- 100. Accessoires
- 109. Uitpakken
- 109. Onderhoud en reiniging
- 110. Connectiviteit
- 110. Montage van bonencontainer
- 111. Montage van waterfilter
- 112. Waterhardheid instellen
- 113. Spoelcyclus voor eerste gebruik
- 113. Een kopje koffie maken
- 115. Grover of fijner malen
- 116. Melk opschuimen
- 117. Webtoegang via QR-code

## GARANTIE 2 JAAR BEPERKT

Sage Appliances biedt een garantie op dit product voor huishoudelijk gebruik in de genoemde gebieden gedurende 2 jaar vanaf de datum van aankoop. De garantie geldt voor defecten die zijn veroorzaakt door gebrekkige afwerking en materialen. Gedurende deze garantieperiode zal Sage Appliances defecte producten repareren, vervangen of terugbetalen (naar eigen goeddunken van Sage Appliances).

Alle wettelijke garantierechten onder de toepasselijke nationale wetgeving worden gerespecteerd en onze garantie doet geen afbreuk aan deze rechten. Voor de algemene voorwaarden van de garantie, evenals instructies over hoe u aanspraak maakt op de garantie, gaat u naar

[www.sageappliances.com](http://www.sageappliances.com)

## SAGE™ STELT VEILIGHEID VOOROP

**Bij Sage™ nemen we veiligheid uiterst serieus. Bij het ontwerpen en produceren van onze apparaten staat uw veiligheid voorop. Wij vragen u ook voorzichtig om te gaan met elektrische apparaten en de volgende voorzorgsmaatregelen in acht te nemen.**

## BELANGRIJKE VEILIGHEIDS- MAATREGELEN

**Lees alle instructies vóór het gebruik en bewaar deze voor toekomstige naslag.**

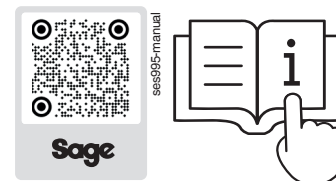

- Op [sageappliances.com](http://sageappliances.com) vindt u een volledige handleiding in pdf-formaat om te downloaden.
- Verwijder het verpakkingsmateriaal en gooi het veilig weg vóór het eerste gebruik.
- Controleer vóór het eerste gebruik of het product goed in elkaar is gezet en wikkel het netsnoer volledig af.
- Zorg er vóór het eerste gebruik voor dat uw elektriciteitsvoorziening overeenkomt met de specificaties op het label aan de onderkant van het apparaat. Als u zich zorgen maakt,

neem dan contact op met uw plaatselijke elektriciteitsbedrijf.

- Het wordt aanbevolen een aardlekschakelaar te installeren voor extra veiligheid bij het gebruik van alle elektrische apparaten. Veiligheidsschakelaars met een nominale bedrijfsstroom van niet meer dan 30 mA worden aanbevolen. Raadpleeg een elektricien voor professioneel advies.
- Controleer het netsnoer, de stekker en het apparaat zelf regelmatig op eventuele schade. Als het apparaat op enige wijze is beschadigd, stop dan onmiddellijk met het gebruik van het apparaat en breng het in zijn geheel naar het dichtstbijzijnde bevoegde Sage-servicecentrum voor onderzoek, vervanging of reparatie.
- Zorg dat het netsnoer niet over de rand van een aanrecht

of tafel hangt. Zorg dat het netsnoer niet in aanraking komt met hete oppervlakken of in de knoop raakt.

- Raak hete oppervlakken niet aan. Laat het apparaat altijd eerst afkoelen; als het apparaat moet worden:
  - achtergelaten zonder toezicht, schoongemaakt, gewijzigd met accessoires, verplaatst, gemonteerd of opgeborgen, schakel het espressoapparaat dan altijd uit door de aan/uit-knop op UIT te zetten. Schakel het apparaat uit en haal de stekker uit het stopcontact.
- Kinderen mogen niet met het apparaat spelen. Laat het apparaat niet onbeheerd achter wanneer het in gebruik is. Verplaats het apparaat niet terwijl het in bedrijf is.
- Dit apparaat kan worden gebruikt door kinderen van 8 jaar en ouder, mits ze toezicht

of instructies hebben gekregen over het veilig gebruik van het apparaat en de gevaren begrijpen. Reiniging en onderhoud mogen niet door kinderen worden uitgevoerd, tenzij ze ouder zijn dan 8 jaar en onder toezicht staan. Houd het apparaat en het snoer buiten bereik van kinderen jonger dan 8 jaar.

- Apparaten kunnen worden gebruikt door personen met beperkte fysieke, sensorische of mentale capaciteiten, of met een gebrek aan ervaring en kennis, mits zij onder toezicht staan of instructies hebben gekregen over het veilige gebruik van het apparaat en zij de gevaren begrijpen die ermee gepaard gaan.
- Gooi het beschermkapje op de stekker op een veilige manier weg om verstikkingsgevaar bij jonge kinderen te voorkomen.

- Plaats het apparaat op een stabiele, hittebestendige, vlakke, droge ondergrond, uit de buurt van de rand van het aanrecht en werk niet op of in de buurt van een warmtebron zoals een kookplaat, oven of gaskookplaat.
- Gebruik het apparaat niet in een afgesloten ruimte of een kast.
- Gebruik alleen hulpstukken die bij de apparaten zijn meegeleverd. Het gebruik van accessoires die niet door Sage zijn verkocht of aangeraden, kan risico op brand, elektrische schokken of letsel met zich meebrengen.
- Dit apparaat is alleen voor huishoudelijk gebruik. Gebruik het apparaat alleen voor het beoogde gebruik. Gebruik het niet in bewegende voertuigen of boten. Gebruik het niet buitenshuis. Verkeerd gebruik kan tot letsel leiden.
- Onjuist gebruik van het apparaat, onjuiste bediening of onvakkundige reparatie. In dergelijke gevallen vervalt elke aanspraak op garantie. Voor schade wordt geen garantie geaccepteerd.
- Dit apparaat is niet ontworpen voor bediening met behulp van een externe timer of een afzonderlijk afstandsbedieningssysteem.
- Wees voorzichtig bij het gebruik van het apparaat, omdat metalen oppervlakken tijdens het gebruik heet kunnen worden. Het oppervlak van het verwarmingselement blijft na gebruik warm.
- Do not operate the grinder. Open de programmeerpoort niet; deze is uitsluitend bestemd voor bevoegd onderhoudspersoneel.
- Gebruik de molen niet zonder dat het deksel van de vuilvergaarbak op zijn plaats zit. Houd vingers, handen, haar, kleding en keukengerei uit de buurt van de vuilvergaarbak tijdens gebruik.
- De voorste vulopening is niet bedoeld voor melk. Giet geen melk in de voorste vulopening.
- Gebruik het apparaat niet zonder water in het waterreservoir.
- Vul de watertank niet met heet water of melk.
- Wees voorzichtig na het opschuimen van melk, aangezien de functie 'Auto Purge' hete stoom kan verwijderen wanneer het stoompijpje omlaag staat.
- Veeg het buitenoppervlak af met een zachte, droge doek. Houd het apparaat en de accessoires schoon.
- Onderhoud anders dan schoonmaken mag

alleen worden uitgevoerd door een erkende servicevertegenwoordiger of bij een erkend Sage-Service Center.

## KENNISGEVING AAN KLANTEN OVER GEHEUGENOPSLAG

Houd er rekening mee dat het apparaat een interne geheugenopslag heeft om onze klanten beter van dienst te kunnen zijn. Deze geheugenopslag bestaat uit een kleine chip waarmee bepaalde informatie over uw apparaat wordt verzameld, zoals hoe vaak en hoe uw apparaat wordt gebruikt. Als uw apparaat wordt geretourneerd voor onderhoud, kunnen we uw apparaat op basis van de informatie op de chip snel

en efficiënt herstellen. Deze informatie is ook belangrijk voor de ontwikkeling van nieuwe apparaten om beter tegemoet te komen aan de behoeften van onze klanten.

De chip verzamelt geen informatie over de personen die het product gebruiken of het huishouden waarin het product wordt gebruikt. Neem bij vragen over de geheugenchip contact met ons op via [privacy@sageappliances.com](mailto:privacy@sageappliances.com)



### WAARSCHUWING

Open de bereidingskamer niet tijdens de bereiding om het risico op verwondingen te vermijden.



Dompel het netsnoer, de stekker of het apparaat niet onder in water of andere

vloeistoffen om brand en elektrische schokken te vermijden.



Het weergegeven symbool geeft aan dat dit apparaat niet met het normale huishoudelijk afval mag worden weggegooid. Het moet naar een geschikt plaatselijk afvalverwerkingscentrum worden gebracht of naar een provider die deze service biedt. Neem voor meer informatie contact op met uw gemeente.



### OPMERKING

Om schade aan het apparaat te voorkomen, gebruik geen alkalische reinigingsmiddelen. Gebruik in plaats daarvan een schone, zachte doek.



**VAATWASSERBESTENDIG**



**LET OP**



**LET OP HEET OPPERVLAK**

# BEWAAR DEZE INSTRUCTIES ALLEEN VOOR HUISHOUDELIJK GEBRUIK

## IT **SOMMARIO**

- 20. Garanzia
- 20. Sage™ consiglia: la sicurezza prima di tutto
- 92. Componenti
- 100. Accessori
- 109. Rimozione dell'imballaggio
- 109. Manutenzione e pulizia
- 110. Connettività
- 110. Montaggio del portacicchi
- 111. Montaggio del filtro dell'acqua
- 112. Impostazione della durezza dell'acqua
- 112. Ciclo di lavaggio al primo utilizzo
- 113. Preparare un caffè
- 115. Macinatura più grossa o più fine
- 115. Montatura del latte
- 117. Codice QR per accedere a consigli da veri professionisti online

## **GARANZIA**

### **LIMITATA DI 2 ANNI**

Sage Appliances offre una garanzia per l'utilizzo domestico di questo prodotto in specifiche aree geografiche; la copertura è di 2 anni a partire dalla data di acquisto. La garanzia copre eventuali malfunzionamenti causati da difetti di fabbricazione o dei materiali. Durante il periodo coperto dalla garanzia, Sage Appliances sarà tenuta a riparare o sostituire i prodotti difettosi o a rimborsare l'importo a essi corrispondente (a sola discrezione di Sage Appliances).

Tutti i diritti di garanzia previsti dalla legislazione nazionale applicabile verranno rispettati e non possono essere annullati dalla presente garanzia. Per tutti i termini e le condizioni della garanzia e per istruzioni su come inviare un reclamo, visitare il sito [www.sageappliances.com](http://www.sageappliances.com)

# **SAGE™ CONSIGLIA: LA SICUREZZA PRIMA DI TUTTO**

**In Sage™ abbiamo molto a cuore la sicurezza. In fase di progettazione e realizzazione dei nostri apparecchi diamo assoluta priorità alla sicurezza dei clienti. Invitiamo inoltre i clienti a prestare molta attenzione durante l'utilizzo degli apparecchi elettrici e a osservare le seguenti precauzioni.**

## **NORME DI SICUREZZA IMPORTANTI**

**Leggere tutte le istruzioni prima dell'uso e conservarle per consultarle in futuro.**

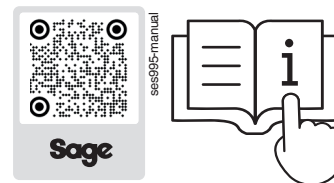

- Una guida utente completa in formato PDF è disponibile e scaricabile da [sageappliances.com](http://sageappliances.com)
- Rimuovere e smaltire in sicurezza tutti i materiali di imballaggio prima di utilizzare l'apparecchio per la prima volta.
- Prima dell'uso, verificare sempre che l'apparecchio sia montato correttamente e svolgere completamente il cavo di alimentazione.
- Prima di usare l'apparecchio per la prima volta, verificare che la tensione della rete corrisponda a quella indicata sull'etichetta dei valori nominali sotto il dispositivo. In caso di dubbi, contattare l'azienda fornitrice di elettricità locale.

- Si consiglia l'installazione di un interruttore salvavita per una maggiore sicurezza durante l'utilizzo di tutti i dispositivi elettrici. Si consiglia l'uso di un salvavita con corrente operativa nominale non superiore a 30 mA. Rivolgersi a un elettricista per un parere professionale.
- Ispezionare regolarmente il cavo di alimentazione e l'apparecchio stesso per verificare la presenza di eventuali danni. Se vengono rilevati danni di qualsiasi tipo, smettere immediatamente di usare l'apparecchio e portarlo con tutti i componenti al centro assistenza Sage autorizzato più vicino affinché venga esaminato, sostituito o riparato.
- Evitare che il cavo di alimentazione rimanga sospeso oltre il bordo di un tavolo o del piano cucina. Evitare che il cavo di alimentazione tocchi superfici calde o forni nodi.
- Evitare di toccare le superfici calde. Assicurarsi sempre che l'apparecchio si sia raffreddato a sufficienza; se l'apparecchio deve essere:
  - lasciato incustodito, pulito, spostato, montato, riposto o si desidera cambiare accessori, spegnere sempre la macchina per espresso premendo il pulsante POWER e impostandolo su OFF. Spegnere e scollegare l'apparecchio dalla presa di alimentazione.
- I bambini non devono giocare con l'apparecchio. Non lasciare mai l'apparecchio incustodito quando è in uso. Non spostare l'apparecchio mentre è in funzione.
- Questo apparecchio può essere utilizzato da bambini di età pari o superiore a 8 anni solo sotto la supervisione di un adulto o se hanno ricevuto istruzioni sull'uso sicuro dell'apparecchio e se comprendono i pericoli inerenti. La pulizia e la manutenzione da parte dell'utente non devono essere eseguite da bambini a meno che non abbiano più di 8 anni e agiscano sotto la supervisione di un adulto. Tenere l'apparecchio e il suo cavo fuori dalla portata dei bambini di età inferiore a 8 anni.
- Gli apparecchi possono essere utilizzati da persone con capacità fisiche, sensoriali o mentali ridotte o prive di esperienza e conoscenza, solo se supervisionate o istruite sull'uso sicuro dell'apparecchio e se comprendono i pericoli connessi.
- Per eliminare il rischio di soffocamento per i bambini, smaltire in sicurezza la copertura protettiva della spina.
- Posizionare l'elettrodomestico su una superficie stabile,

resistente al calore, piana e asciutta, lontano dal bordo del piano di lavoro. Utilizzare l'apparecchio lontano da fonti di calore come piastre elettriche, fornelli a gas o forni.

- Non utilizzare l'elettrodomestico in uno spazio chiuso o all'interno di una credenza.
- Utilizzare esclusivamente gli accessori forniti con gli elettrodomestici. L'utilizzo di prolunghe o accessori non venduti o consigliati da Sage può provocare incendi, scosse elettriche o lesioni.
- Questo apparecchio è destinato esclusivamente all'uso domestico. Non utilizzare per usi diversi da quello previsto. Non utilizzare su veicoli in movimento o barche. Non utilizzare all'aperto. L'uso non corretto potrebbe provocare lesioni.
- Improper use of the appliance, so improprio dell'apparecchio,

utilizzato in modo scorretto, o riparazione non professionale. In questi casi, la garanzia non è valida. La garanzia non copre eventuali danni.

- Questo elettrodomestico non deve essere utilizzato per mezzo di un timer esterno o di un sistema di controllo remoto separato.
- Fare attenzione durante l'utilizzo, poiché le superfici metalliche possono diventare molto calde durante il funzionamento. La superficie dell'elemento riscaldante può trattenere calore residuo dopo l'uso.
- Non utilizzare il macinacaffè senza aver prima messo il coperchio della tramoggia in posizione. Tenere dita, mani, capelli, indumenti e utensili lontani dalla tramoggia durante il funzionamento.
- Assicurarsi che il portafiltro sia saldamente inserito e fissato nella testina del

gruppo prima di iniziare l'estrazione. Non rimuovere mai il portafiltro durante il processo di estrazione. La mancata osservanza di questa istruzione può provocare ustioni dovute alla fuoriuscita di vapore caldo o di caffè caldo.

- Il riempimento frontale superiore non serve per il latte. Non versare il latte nel riempimento frontale superiore.
- Non utilizzare l'elettrodomestico se il serbatoio dell'acqua è vuoto.
- Non riempire il serbatoio dell'acqua con acqua calda o latte.
- Prestare attenzione dopo aver schiumato il latte, poiché la funzione "Auto Purge (Pulizia automatica)" potrebbe far uscire del vapore caldo quando l'asticella del vapore è abbassata.
- Pulire la superficie esterna con un panno morbido e asciutto.

Mantenere l'apparecchio e gli accessori puliti.

- Gli interventi di manutenzione diversi dalla pulizia devono essere eseguiti solo da un rappresentante dell'assistenza autorizzato o presso un centro di assistenza Sage autorizzato.

### AVVISO AI CLIENTI IN MERITO AI DISPOSITIVI DI ARCHIVIAZIONE

Al fine di offrire un servizio migliore ai nostri clienti, nei nostri prodotti è stato inserito un dispositivo di archiviazione interno. Questo dispositivo di archiviazione è costituito da un piccolo chip che raccoglie determinate informazioni sul tuo apparecchio, tra cui la frequenza e il modo in cui lo utilizzi. Se il prodotto necessita di assistenza, le informazioni

raccolte dal chip ci permetteranno di ripararlo in modo rapido ed efficiente. Le informazioni raccolte costituiscono inoltre una risorsa preziosa per lo sviluppo di futuri elettrodomestici che ci consentiranno di soddisfare al meglio le esigenze dei nostri consumatori. Il chip non raccoglie alcuna informazione riguardante le persone che utilizzano il prodotto o il nucleo familiare in cui viene utilizzato. In caso di domande relative al chip del dispositivo di archiviazione, è possibile contattarci all'indirizzo [privacy@sageappliances.com](mailto:privacy@sageappliances.com)



### ATTENZIONE

Per evitare il rischio di lesioni, non aprire la camera di estrazione durante il processo di estrazione.



Per proteggersi da incendi e scosse elettriche, non immergere la spina, il cavo di alimentazione o l'elettrodomestico in acqua o in qualsiasi altro liquido.



Questo simbolo indica che l'apparecchio non può essere smaltito con i rifiuti domestici comuni. Deve essere conferito presso un centro di smaltimento locale specializzato o presso un rivenditore che fornisce questo servizio. Per ulteriori informazioni, contattare l'ufficio comunale locale.



### NOTA

Per evitare danni all'apparecchio, non utilizzare detergenti alcalini. Utilizzare invece un panno morbido e pulito.



**LAVABILE IN LAVASTOVIGLIE**



**ATTENZIONE**



**ATTENZIONE SUPERFICIE CALDA**

## CONSERVARE QUESTE ISTRUZIONI ESCLUSIVAMENTE PER USO DOMESTICO

## ES ÍNDICE

- 24. Garantía
- 24. Sage™ recomienda seguridad ante todo
- 92. Componentes
- 100. Accesorios
- 109. Desembalaje
- 109. Cuidado y limpieza
- 110. Conectividad
- 110. Montaje de la tolva
- 111. Montaje del filtro de agua
- 112. Ajuste de la dureza del agua
- 112. Ciclo de limpieza antes del primer uso
- 113. Preparación de café
- 115. Molido más grueso o fino
- 115. Espumado de la leche
- 117. Código QR para consejos profesionales

## GARANTÍA

### LIMITADA DE 2 AÑOS

La garantía de Sage Appliances cubre este producto para uso doméstico en territorios específicos durante 2 años a partir de la fecha de compra contra fallos causados por mano de obra y materiales defectuosos. Durante el plazo de la garantía, Sage Appliances reparará, sustituirá o reembolsará productos defectuosos (a entera discreción de Sage Appliances).

Todos los derechos de garantía en virtud de la legislación nacional vigente serán respetados y no se verán afectados por nuestra garantía. Para consultar los términos y condiciones completos de la garantía, así como instrucciones para hacer una reclamación, visita [www.sageappliances.com](http://www.sageappliances.com)

## SAGE™ RECOMIENDA SEGURIDAD ANTE TODO

**En Sage™ nos preocupa mucho la seguridad. Diseñamos y fabricamos nuestros aparatos teniendo en cuenta tu seguridad antes que nada. Te rogamos que actúes con cuidado al usar cualquier electrodoméstico y que tomes las siguientes precauciones.**

## MEDIDAS DE SEGURIDAD IMPORTANTES

**Lee todas las instrucciones antes de usar el aparato por primera vez y guárdalas.**

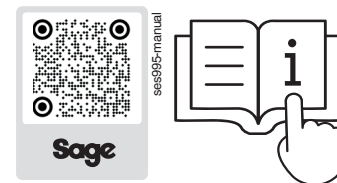

- Puedes descargar una versión completa en PDF de la guía de usuario en [sageappliances.com](http://sageappliances.com)
- Retira y desecha cualquier material de embalaje de forma segura, antes del primer uso.
- Antes de utilizarlo por primera vez, desenrolla el cable de alimentación y asegúrate de que el producto esté correctamente montado.
- Antes de usar el producto por primera vez, asegúrate de que la tensión de la toma de corriente coincida con la que figura en la etiqueta en la base del aparato. Si tienes alguna duda, ponte en contacto con tu compañía eléctrica local.
- Se recomienda la instalación de un interruptor diferencial

como medida de seguridad adicional para utilizar cualquier aparato eléctrico. Se recomienda usar interruptores de seguridad con una corriente de funcionamiento nominal de no más de 30 mA. Solicita asesoramiento profesional a un electricista.

- Inspecciona regularmente el cable de alimentación, el enchufe y el aparato para detectar cualquier daño. Si encuentras algún daño, deja de usar el aparato inmediatamente y devuélvelo al Centro de servicio autorizado de Sage más cercano para que lo examinen, reemplacen o reparen.
- Evita que el cable de alimentación sobresalga del borde de una encimera o de una mesa. No permitas que el cable de alimentación toque superficies calientes ni que se anude o enrede.
- No toques las superficies calientes. Apaga la cafetera

espresso desde el botón de encendido y espera a que se enfríe antes de dejarla sin supervisión, limpiarla, cambiarle los accesorios, moverla, montarla o guardarla. Apaga y desenchufa de la toma de corriente.

- Los niños no deben jugar con el aparato. No deje el mismo sin supervisión cuando esté en uso. No lo mueva mientras esté en funcionamiento.
- Este aparato puede ser usado por niños mayores de 8 años si están bajo supervisión o han recibido instrucciones sobre el uso del mismo de forma segura y si comprenden los peligros que conlleva. La limpieza y el mantenimiento no deben ser realizados por niños a menos que sean mayores de 8 años y estén bajo supervisión. Mantenga el aparato y su cable fuera del alcance de los niños menores de 8 años.

- Los aparatos pueden ser usados por personas con capacidades físicas, sensoriales o mentales reducidas o con falta de experiencia y conocimientos si han recibido supervisión o instrucciones sobre el uso del mismo de forma segura y comprenden los peligros que conlleva.
- Para evitar riesgos de asfixia de niños pequeños, desecha correctamente la cubierta protectora del enchufe.
- Coloca el aparato sobre una superficie estable, resistente al calor, nivelada y seca. No lo pongas muy cerca del borde de la encimera ni cerca de una fuente de calor (por ejemplo, un hornillo, un horno o una placa de cocina de gas).
- No utilices el aparato en un espacio cerrado o dentro de un armario.

- No utilices accesorios que no sean los suministrados con este aparato. El uso de accesorios no vendidos o recomendados por Sage puede provocar incendios, descargas eléctricas o lesiones.
- Este aparato es solo para uso doméstico. No se debe utilizar el aparato para propósitos distintos del establecido. No se debe utilizar en vehículos o embarcaciones en movimiento. No se debe utilizar al aire libre. El uso inapropiado podría causar lesiones.
- Si se hace un uso inapropiado del aparato, se usa incorrectamente o si no lo repara un profesional, todas las reclamaciones de garantía por daños serán nulas y no se aceptarán.
- Este aparato no está diseñado para utilizarse mediante un temporizador externo ni otros sistemas de control remoto.
- Ten cuidado al operar la máquina, ya que las

superficies metálicas pueden calentarse durante el funcionamiento. La superficie de la resistencia conserva calor residual después del uso.

- No opere el molinillo sin la tapa de seguridad esté en su posición. Mantenga los dedos, las manos, el cabello, la ropa y los utensilios alejados de las aspas molinillo durante el funcionamiento.
- Asegúrese de que el portafiltro esté firmemente insertado y asegurado en el cabezal del grupo antes de comenzar la extracción. Nunca retire el portafiltro durante el proceso de extracción. El incumplimiento de estas instrucciones puede provocar quemaduras con vapor o café caliente.
- El surtidor superior frontal no es para leche. No vierta leche en el mismo.
- No utilice el aparato sin agua en el depósito.

- No llene el tanque de agua con agua caliente o leche.
- Tenga cuidado después de texturizar la leche, ya que la función 'Limpiado Automático' puede expulsar vapor caliente cuando se baja la varilla de vapor.
- Limpie la superficie exterior con un paño suave y seco. Mantenga limpios tanto el dispositivo así como los accesorios.
- El mantenimiento especializado (más allá de la limpieza general) solo debe ser realizado por un representante de servicio autorizado o en un centro de servicio autorizado de Sage.

### **AVISO A LOS CLIENTES SOBRE EL ALMACENAMIENTO DE MEMORIA**

Con el objetivo de prestar un mejor servicio a nuestros clientes, el aparato contiene una memoria interna. Esta memoria consta de

un pequeño chip que recopila cierta Información sobre tu aparato, incluidas la frecuencia y la forma de uso. En el caso de ser devuelto para su reparación, la información recopilada del chip nos permite brindar a tu aparato un mantenimiento rápido y eficiente. La información recopilada también nos ayuda a desarrollar futuros aparatos que satisfagan mejor las necesidades de nuestros clientes. El chip no recopila ninguna información sobre los usuarios o la vivienda donde se usa el producto. Si tienes alguna pregunta sobre el chip de almacenamiento de memoria, contáctanos escribiendo a [privacy@sageappliances.com](mailto:privacy@sageappliances.com)



## ADVERTENCIA

Para evitar el riesgo de lesiones, no abras la cámara de café durante el proceso de elaboración.



Para evitar incendios o descargas eléctricas, no sumerjas el enchufe, el cable de alimentación ni el aparato en agua ni otros líquidos.



Este símbolo indica que el aparato no debe desecharse con la basura doméstica normal. Debe llevarse a un punto limpio designado por las autoridades locales o a una empresa que preste dicho servicio. Para obtener más información, ponte en contacto con los servicios municipales.



## NOTA

Para evitar dañar el aparato, no use agentes de limpieza alcalinos. En su lugar, use un paño suave y limpio.



**APTO PARA LAVAVAJILLAS**



**PRECAUCIÓN**



**PRECAUCIÓN  
SUPERFICIE CALIENTE**

**GUARDA ESTAS INSTRUCCIONES  
SOLO PARA USO DOMÉSTICO**



## ÍNDICE

- 28. Garantia
- 28. A Sage™ recomenda a segurança como máxima prioridade
- 92. Componentes
- 100. Acessórios
- 109. Desembalagem
- 109. Cuidados e limpeza
- 110. Conetividade
- 110. Montagem do depósito
- 111. Montagem do filtro de água
- 112. Configuração da dureza da água
- 112. Ciclo de limpeza na primeira utilização
- 113. Fazer um café
- 115. Moagem grossa ou fina
- 115. Texturizar leite
- 117. Acesso web com código QR

## GARANTIA

### LIMITADA DE 2 ANOS

A Sage Appliances fornece uma garantia para este produto para uso doméstico nos territórios especificados de 2 anos a partir da data de compra contra avarias provocadas por defeitos na mão-de-obra e de materiais. Durante esse período da garantia, a Sage Appliances irá reparar, substituir ou reembolsar qualquer produto defeituoso (sob o critério exclusivo da Sage Appliances).

Todos os direitos legais da garantia ao abrigo da legislação nacional aplicável serão respeitados e não serão afetados pela nossa garantia. Para consultar os termos e condições completos da garantia, bem como as instruções sobre como efetuar uma reclamação, visite [www.sageappliances.com](http://www.sageappliances.com)

# A SAGE™ RECOMENDA A SEGURANÇA COMO MÁXIMA PRIORIDADE

Na Sage™, temos a máxima preocupação com a segurança. Desenhamos e fabricamos eletrodomésticos com a sua segurança como máxima prioridade. Além disso, pedimos que tenha cuidado quando utilizar qualquer aparelho elétrico e que cumpra as precauções seguintes.

## CUIDADOS IMPORTANTES

Leia todas as instruções antes de utilizar e guarde-as para consulta futura.



sage995-manual

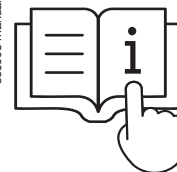

- O PDF do manual do utilizador completo está disponível para transferência em [sageappliances.com](http://sageappliances.com)
- Remova e elimine todos os materiais da embalagem em segurança, antes da primeira utilização.
- Antes da primeira utilização, certifique-se de que o produto foi montado corretamente e desenrole completamente o cabo de alimentação antes de utilizar.
- Antes de utilizar pela primeira vez, certifique-se de que a sua fonte de alimentação corresponde à indicada na etiqueta de classificação na parte inferior do aparelho.

- Contacte o seu fornecedor de eletricidade se tiver dúvidas.
- Recomendamos a instalação de um comutador de segurança da corrente residual para fornecer segurança adicional ao utilizar todos os aparelhos elétricos. Recomendamos o uso de comutadores de segurança com uma corrente operacional nominal não superior a 30 mA. Consulte um eletricista para obter aconselhamento profissional.
  - Inspeccione regularmente o cabo de alimentação, a ficha e o próprio aparelho para detetar quaisquer sinais de danos. Se verificar que o aparelho está de alguma forma danificado, interrompa imediatamente a utilização e devolva-o na íntegra ao centro de assistência autorizado da Sage mais próximo para inspeção, substituição ou reparação.
  - Não deixe o cabo de alimentação pendurado sobre a extremidade de uma bancada ou mesa. Não permita que o cabo de alimentação entre em contacto com superfícies quentes ou se enrosque.
  - Não toque nas superfícies quentes. Certifique-se sempre de que deixa o aparelho arrefecer se as seguintes situações forem aplicáveis: se ficar sem supervisão, durante a limpeza, durante a troca de acessórios, se for movido, montado ou armazenado. Desligue sempre a máquina de café espresso premindo o botão POWER (Alimentação) para a posição OFF (Desligar). Desligue e remova a ficha da tomada elétrica.
  - As crianças não devem brincar com o aparelho.
- Não deixe o aparelho sem supervisão quando estiver a ser utilizado. Não mova o aparelho durante a utilização.
- Este aparelho pode ser usado por crianças de 8 anos ou mais se tiverem recebido supervisão ou instruções sobre o uso do aparelho de forma segura e se entenderem os perigos envolvidos. A limpeza e a manutenção feitas pelo utilizador não devem ser realizadas por crianças, a menos que tenham mais de 8 anos e sejam supervisionadas. Mantenha o aparelho e o seu cabo fora do alcance de crianças com menos de 8 anos.
  - Os aparelhos podem ser usados por pessoas com capacidades físicas, sensoriais ou mentais reduzidas ou com falta de experiência e conhecimento, desde que tenham recebido

- supervisão ou instruções sobre o uso do aparelho de forma segura e entendam os perigos envolvidos.
- Para eliminar o risco de asfixia para as crianças, elimine de forma segura a cobertura de proteção instalada na ficha de alimentação.
  - Coloque o aparelho numa superfície plana, estável, resistente ao calor e seca, afastado da extremidade da bancada, e não utilize próximo de uma fonte de calor, como uma placa térmica, forno ou bico de gás.
  - Não utilize o aparelho num espaço fechado ou dentro de um armário.
  - Nunca use acessórios que não os fornecidos com o aparelho. O uso de acessórios não vendidos ou recomendados pela Sage pode provocar incêndios, choque elétrico ou lesões.
  - Este aparelho destina-se apenas para uso doméstico. Não utilize o aparelho para outra função diferente do objetivo a que se destina. Não utilize em veículos em movimento ou barcos. Não utilize no exterior. A utilização incorreta pode causar ferimentos.
  - Utilização inadequada do aparelho, operado incorretamente ou reparado de forma não-profissional. Em tal caso, qualquer reivindicação da garantia é nula. A garantia não é aceite se existirem quaisquer danos.
  - O aparelho não se destina a ser operado através de um temporizador externo ou sistema de control remoto separado.
  - Exerça os devidos cuidados ao operar a máquina, visto que é possível que as superfícies metálicas aqueçam durante o uso. A superfície do elemento de aquecimento está sujeita a calor residual após o uso.
  - Não utilize o moinho sem a tampa respetiva na posição devida. Mantenha dedos, mãos, cabelos, roupas e utensílios longe do funil dos grãos durante o funcionamento.
  - Certifique-se de que o manípulo de café está firmemente inserido e fixo na respetiva unidade antes de iniciar uma extração. Nunca remova o manípulo de café durante o processo de extração. O não cumprimento desta instrução pode causar queimaduras por vapor quente ou café quente.
  - O enchimento superior frontal não é para leite. Não despeje leite no enchimento superior frontal.

- Não utilize o aparelho com o depósito de água vazio.
- Não encha o depósito de água com água quente ou leite.
- Tenha cuidado após a texturização do leite, pois a função “Auto Purge” (Purga automática) pode purgar o vapor quente quando a varinha de vapor estiver para baixo.
- Limpe a superfície externa com um pano macio e seco. Mantenha o aparelho e os acessórios limpos.
- Outros serviços para além da limpeza devem ser realizados apenas por um representante de serviço autorizado ou num Centro de Serviço autorizado da Sage.

## **AVISO AOS CLIENTES EM RELAÇÃO AO ARMAZENAMENTO NA MEMÓRIA**

Tenha em atenção que, para melhor servirmos os nossos clientes, o armazenamento de memória interno foi integrado no seu aparelho. O armazenamento de memória é constituído por um pequeno chip para recolher determinadas informações sobre o seu aparelho, incluindo a frequência de utilização e o modo como utiliza o aparelho. Em caso de entregar o seu aparelho para reparação, as informações recolhidas do chip permitem-nos reparar o seu aparelho de forma rápida e eficiente. As informações recolhidas também servem como um recurso valioso para desenvolver futuros aparelhos e servir melhor as necessidades dos nossos clientes. O chip não

recolhe quaisquer informações relativas às pessoas que utilizam o produto ou a casa onde o produto é utilizado. Se tiver alguma pergunta sobre o chip de armazenamento de memória, contacte-nos em [privacy@sageappliances.com](mailto:privacy@sageappliances.com)



### **AVISO**

Para evitar o risco de ferimentos, não abra a câmara de infusão durante o processo de infusão.



Para evitar incêndios e choques elétricos, jamais submerja o cabo de alimentação, a ficha ou o aparelho em água ou em qualquer outro líquido.



O símbolo apresentado indica que este aparelho não deve ser eliminado juntamente com os resíduos domésticos normais.

Deve ser encaminhado para um centro de recolha de resíduos da autoridade local designado para este fim ou um revendedor que forneça este serviço. Contacte a Câmara Municipal local para obter mais informações.



## NOTA

Para evitar danos ao aparelho, não use agentes de limpeza alcalinos. Em vez disso, use um pano macio e limpo.



**LAVÁVEL NA MÁQUINA  
DE LAVAR LOIÇA**



**CUIDADO**



**CUIDADO COM A  
SUPERFÍCIE QUENTE**

**GUARDE ESTAS INSTRUÇÕES  
APENAS PARA USO DOMÉSTICO**



## PL SPIS TREŚCI

- 34. Gwarancja
- 34. Sage™ stawia na bezpieczeństwo
- 92. Części
- 100. Akcesoria
- 109. Rozpakowywanie
- 109. Konserwacja i czyszczenie
- 110. Łączność
- 110. Montaż zasobnika
- 111. Montaż filtra wody
- 112. Waterhardheid instellen
- 112. Cykl płukania przy pierwszym użyciu
- 113. Przygotowanie kawy
- 115. Regulacja grubości mielenia
- 115. Spienianie mleka
- 117. Dostęp do fachowych porad za pomocą kodu QR

## GWARANCJA

### OGRANICZONA GWARANCJA NA 2 LATA

Firma Sage Appliances obejmuje niniejszy produkt gwarancją na wady produkcyjne i materiałowe pod warunkiem korzystania z niego w warunkach domowych. Gwarancja obowiązuje w ciągu dwóch lat od zakupu i w określonych regionach. W okresie gwarancji firma Sage Appliances naprawi lub wymieni wadliwe produkty bądź zwróci ich koszt (według wyłączonego uznania firmy Sage Appliances).

Obowiązują wszelkie prawa dotyczące gwarancji zawarte w prawodawstwie danego kraju, a niniejsza gwarancja nie ma na nie wpływu. Pełne warunki gwarancji oraz instrukcje dotyczące przekazywania zgłoszeń można znaleźć w witrynie [www.sageappliances.com](http://www.sageappliances.com)

## SAGE™ STAWIA NA BEZPIECZEŃSTWO

**W Sage™ bezpieczeństwo jest dla nas bardzo ważne. Projektujemy i produkujemy urządzenia przede wszystkim z myślą o Twoim bezpieczeństwie. Prosimy jednak o zachowanie ostrożności podczas korzystania z jakiegokolwiek urządzenia elektrycznego i przestrzeganie poniższych zaleceń dotyczących bezpieczeństwa.**

## WAŻNE INFORMACJE DOTYCZĄCE BEZPIECZEŃSTWA

**Przed użyciem przeczytaj wszystkie instrukcje i zachowaj je na przyszłość.**

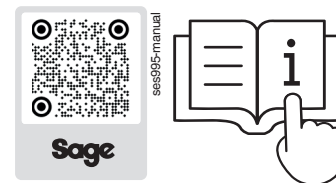

- Pełna instrukcja obsługi w formacie PDF jest dostępna do pobrania na stronie [sageappliances.com](http://sageappliances.com)
- Przed pierwszym użyciem urządzenia usuń materiały, które posłużyły do opakowania produktu, i oddaj je do utylizacji w bezpieczny sposób.
- Przed rozpoczęciem korzystania upewnij się, że produkt jest prawidłowo zmontowany i całkowicie rozwiń przewód zasilania.
- Przed pierwszym użyciem upewnij się, że źródło zasilania ma takie same parametry, jak te podane na etykiecie znamionowej na spodzie urządzenia.

W razie wątpliwości skontaktuj się z lokalnym dostawcą energii.

- Zaleca się instalację wyłącznika różnicoprądowego w celu zapewnienia dodatkowego zabezpieczenia podczas korzystania ze wszystkich urządzeń elektrycznych. Wskazane jest zastosowanie wyłącznika bezpieczeństwa, dla którego znamionowe napięcie robocze wynosi nie więcej niż 30 mA. Aby uzyskać fachową poradę, skonsultuj się z elektrykiem.
- Regularnie sprawdzaj przewód zasilania, wtyczkę i urządzenie pod kątem uszkodzeń. Jeśli znajdziesz jakiegokolwiek uszkodzenia, natychmiast przestań używać urządzenia i zwróć je w całości do najbliższego autoryzowanego Centrum

serwisowego Sage® w celu przeprowadzenia kontroli, dokonania wymiany lub naprawy.

- Nie wolno dopuszczać, aby przewód zasilania zwisał z krawędzi blatu albo stołu. Nie wolno dopuszczać, aby przewód zasilania dotykał gorących powierzchni bądź zaplątał się.
- Nie dotykaj gorących powierzchni. Zawsze pozwól urządzeniu ostygnąć. Jeśli ekspres ma być: pozostawiony bez nadzoru, czyszczony, przenoszony, montowany, przechowywany lub mają być w nim wymieniane akcesoria, należy go zawsze wyłączyć, naciskając przycisk zasilania. Wyłącz urządzenie i wyjmij wtyczkę z gniazdka elektrycznego.

- Dzieci nie mogą bawić się urządzeniem. Nie można pozostawiać włączonego urządzenia bez nadzoru. Nie przenoś urządzenia, gdy jest włączone.
- To urządzenie może być używane przez dzieci w wieku od 8 lat wzwyż, pod nadzorem osoby dorosłej lub jeśli zostaną poinstruowane w zakresie bezpiecznego korzystania z urządzenia i rozumieją związane z tym zagrożenia. Czyszczenie i konserwacja nie powinny być wykonywane przez dzieci, chyba że mają więcej niż 8 lat i odbywa się to pod nadzorem osoby dorosłej. Urządzenie i jego przewód należy umieścić poza zasięgiem dzieci w wieku poniżej 8 lat.
- Urządzenia mogą być obsługiwane przez osoby o ograniczonej sprawności

- fizycznej, sensorycznej lub umysłowej, a także przez osoby nieposiadające odpowiedniego doświadczenia lub wiedzy, pod warunkiem, że jest to nadzorowane lub jeśli zostały poinstruowane w zakresie bezpiecznego korzystania z urządzenia i rozumieją związane z tym zagrożenia.
- Aby wyeliminować ryzyko zadławienia się przez małe dzieci, zutylizuj w bezpieczny sposób osłonę chroniącą wtyczkę zasilającą.
  - Umieść urządzenie na stabilnej, odpornej na działanie wysokich temperatur, równej i suchej powierzchni z dala od jej krawędzi i źródeł ciepła, takich jak gorące płyty grzejne na kuchence elektrycznej lub gazowej czy piekarniki.
  - Nie uruchamiaj urządzenia, jeśli znajduje się w zamkniętej przestrzeni bądź szafce.
  - Nie używaj z urządzeniami innych przystawek niż te, które zostały dostarczone w zestawie. Używanie przystawek, których nie sprzedaje ani nie zaleca firma Sage może spowodować pożar, porażenie prądem elektrycznym lub obrażenia.
  - Urządzenie jest przeznaczone wyłącznie do użytku domowego. Nie używaj go do celów niezgodnych z jego przeznaczeniem. Nie używaj go w poruszających się pojazdach lub na łodziach. Nie używaj go na zewnątrz. Niewłaściwe użycie może spowodować obrażenia.
  - Nie dotykaj gorących powierzchni. Zawsze pozwól urządzeniu ostygnąć. Jeśli ekspres ma być: pozostawiony bez nadzoru, czyszczony, przenoszony, montowany, przechowywany lub mają być w nim wymieniane akcesoria, należy go zawsze wyłączyć, naciskając przycisk zasilania. Wyłącz urządzenie i wyjmij wtyczkę z gniazdka elektrycznego.
  - Nieprawidłowe użytkowanie urządzenia wynikające z niewłaściwego użycia bądź niefachowej naprawy. W takich przypadkach roszczenia w ramach gwarancji są nieważne. W wypadku uszkodzeń nie będą akceptowane roszczenia w ramach gwarancji.
  - Urządzenie nie zostało zaprojektowane do użytku z zewnętrznym czasomierzem ani oddzielnym systemem kontroli zdalnej.

- Nie używaj młynka, jeśli pokrywa zbiornika nie jest założona. Podczas pracy trzymaj palce, dłonie, włosy, ubranie i przybory kuchenne z dala od zbiornika.
- Przed rozpoczęciem ekstrakcji upewnij się, że kolba jest dobrze włożona i zabezpieczona w głowicy grupy. Nigdy nie wyjmuj kolby podczas procesu ekstrakcji. Niezastosowanie się do tej instrukcji może spowodować oparzenia gorącą parą lub gorącą kawą.
- Przedni górny wlew nie jest przeznaczony do mleka. Nie należy wlewać mleka do przedniego górnego wlewu.
- Nie używaj urządzenia, jeśli w zbiorniku nie ma wody.
- Zbiornika na wodę nie można napełniać gorącą wodą ani mlekiem.

- Zachowaj ostrożność po przygotowaniu mlecznej piany, ponieważ funkcja „Auto Purge” może usuwać gorącą parę po opuszczeniu rurki parowej.
- Wytrzyj zewnętrzną powierzchnię miękką, suchą szmatką. Utrzymuj urządzenie i akcesoria w czystości.
- Serwisowanie inne niż czyszczenie powinno być wykonywane wyłącznie przez autoryzowanego przedstawiciela serwisu lub w autoryzowanym centrum serwisowym Sage.

### **INFORMACJE DLA KLIENTÓW DOTYCZĄCE PAMIĘCI MASOWEJ**

Chcielibyśmy zwrócić uwagę na to, że dla efektywniejszej obsługi naszych klientów urządzenie wyposażono w wewnętrzną pamięć masową. Pamięć ta składa się z małego

chipa gromadzącego pewne informacje o urządzeniu, w tym o częstotliwości jego użytkowania oraz sposobie pracy. W przypadku zwrotu urządzenia do serwisu informacje uzyskane z chipa pozwolą nam szybko i sprawnie przeprowadzić serwis urządzenia. Zgromadzone dane stanowią również cenne źródło informacji przy projektowaniu przyszłych urządzeń, aby lepiej zaspokajać potrzeby naszych konsumentów. Chip nie zbiera żadnych informacji dotyczących osób używających produktu ani gospodarstwa domowego, w którym produkt jest używany. W przypadku jakichkolwiek pytań dotyczących chipa pamięci masowej należy kontaktować się z nami pod adresem [privacy@sageappliances.com](mailto:privacy@sageappliances.com)

## OSTRZEŻENIE

Aby uniknąć ryzyka obrażeń, nie należy otwierać komory zaparzania w trakcie parzenia.



Aby uniknąć pożaru bądź porażenia prądem elektrycznym, nie zanurzaj przewodu zasilania, wtyczki zasilającej ani urządzenia w wodzie bądź innych cieczach.



Przedstawiony symbol oznacza, że tego urządzenia nie wolno wyrzucać razem z normalnymi odpadami z gospodarstwa domowego. Należy przekazać je do

wyznaczonego do tego celu lokalnego punktu zbiórki odpadów lub do sprzedawcy świadczącego taką usługę. Aby uzyskać więcej informacji, skontaktuj się z lokalnym biurem administracji samorządowej.



## OPMERKING

Aby zapobiec uszkodzeniu urządzenia, nie należy używać alkalicznych środków czyszczących. Zamiast tego należy używać czystej, miękkiej ściereczki.



**MOŻNA MYĆ  
W ZMYWARCE**



**UWAGA**



**UWAGA: GORĄCA  
POWIERZCHNIA**

**ZACHOWAJ TE INSTRUKCJE  
WYŁĄCZNIE DO UŻYTKU DOMOWEGO**

# OPMERKING

## SV INNEHÅLL

- 40. Garanti
- 40. Sage™ sätter alltid säkerheten först
- 92. Komponenter
- 100. Tillbehör
- 109. Uppackning
- 109. Skötsel och rengöring
- 110. Anslutningsmöjligheter
- 110. Montering av bönbehållaren
- 111. Montering av vattenfiltret
- 112. Ställa in vattenhårdhet
- 112. Spolningscykel vid första användningen
- 113. Gör en kaffe
- 115. Mal grövre eller finare
- 115. Skumma mjölk
- 117. Webbåtkomst med QR-kod

## GARANTI

### 2 ÅRS BEGRÄNSAD

Sage Appliances garanterar denna produkt för hushållsbruk i specificerade områden i 2 år från inköpsdatum mot fel som orsakats av bristande utförande och material. Under denna garantitid kommer Sage Appliances att reparera, ersätta eller återbetala defekta produkter (enligt Sage Appliances eget gottfinnande).

Alla juridiska garantier enligt gällande nationell lagstiftning respekteras och kommer inte att försämrats av vår garanti. Se [www.sageappliances.com](http://www.sageappliances.com) för fullständiga villkor för garantin, samt anvisningar om hur man framställer ett krav.

# SAGE™ SÄTTER ALLTID SÄKERHETEN FÖRST

**På Sage™ tar vi säkerheten på allvar. Vi utformar och tillverkar apparater med din säkerhet som högsta prioritet. Vi ber dig också att vara försiktig när du använder elektriska hushållsmaskiner och hålla dig till följande försiktighetsåtgärder.**

## VIKTIGA SÄKERHETSÅTGÄRDER

**Läs alla instruktioner innan du använder apparaten och spara dem för framtida behov.**

- Ta bort och kassera allt förpackningsmaterial på ett säkert sätt innan du använder apparaten för första gången.
- Se till att produkten är korrekt monterad före första användningen och veckla alltid ut strömsladden helt innan du använder den.
- Se till att elförsörjningen är densamma som visas på etiketten på apparatens undersida innan du använder den för första gången. Kontakta ditt elbolag om du har några funderingar.
- Vi rekommenderar installation av en säkerhetsbrytare för restström för ytterligare säkerhet vid användning av alla elektriska apparater. Jordfelsbrytare på högst 30 mA rekommenderas. Kontakta en elektriker för professionell rådgivning.

- Kontrollera regelbundet strömsladden, kontakten och själva apparaten efter eventuella skador. Om du hittar någon skada ska du omedelbart sluta använda apparaten och returnera hela apparaten till närmaste auktoriserade Sage Service Center för undersökning, byte eller reparation.
- Låt inte strömsladden hänga över en bords- eller bänkkant. Låt inte strömsladden röra vid heta ytor eller bli tilltrasslad.
- Vidrör inte heta ytor. Försäkra dig alltid om att apparaten har fått tid att svalna; om apparaten ska:
  - lämnas utan uppsikt – rengöras – byta tillbehör
  - flyttas – sättas ihop eller förvaras ska du alltid stänga av den genom att trycka på knappen POWER till OFF. Stäng av och dra ur nätkontakten ur vägguttaget.
- Barn får inte leka med apparaten. Lämna inte apparaten utan uppsikt när den används. Flytta inte apparaten när den är i drift.
- Denna apparat kan användas av barn från 8 år och uppåt om de har fått övervakning eller instruktioner angående användning av apparaten på ett säkert sätt och om de förstår riskerna. Rengöring och användarunderhåll får inte utföras av barn om de inte är äldre än 8 år och övervakas. Förvara apparaten och dess sladd utom räckhåll för barn under 8 år.
- Apparater kan användas av personer med reducerad fysisk, sensorisk eller mental förmåga eller bristande erfarenhet och kunskap om de har fått övervakning eller instruktioner om hur apparaten används på ett säkert sätt och förstår de risker som är involverade.
- Låt inte barn leka med apparaten. Lämna inte apparaten utan uppsikt när den används. Flytta inte apparaten när den är i drift.
- Släng transportskyddet som sitter på nätkontakten för att undvika kvävningsrisk för små barn.
- Använd inte apparaten i ett slutet utrymme eller i ett skåp.
- Placera apparaten på en stabil, värmebeständig, jämn, torr yta en bit från bordets eller bänkens kant och använd inte på eller nära en värmekälla, exempelvis en spisplatta, ugn eller gasspis.
- Använd inte andra tillbehör än de som medföljer apparaterna. Användning av tillbehör som inte säljs eller rekommenderas

av Sage kan ge upphov till brand, elektriska stötar eller personskador.

- Apparaten är endast avsedd för hushållsbruk. Apparaten får inte användas för något annat ändamål än vad den är avsedd för. Använd inte i fordon eller båt i rörelse. Använd inte apparaten utomhus. Felanvändning kan orsaka skada.
- Felaktig användning av apparaten, felaktig drift eller reparation som inte utförts på ett fackmannamässigt sätt. I ett sådant fall är alla garantianspråk ogiltiga. Inga garantianspråk för eventuella skador kan accepteras.
- Apparaten är inte avsedd att användas med hjälp av en extern timer eller ett separat fjärrstyrningssystem.

- Var försiktig när du använder apparaten eftersom metallytorna blir heta. Värmeelementets yta utsätts för restvärme efter användning.
- Använd inte kvarnen utan att locket är på plats. Håll fingrar, händer, hår, kläder och redskap borta från behållaren under drift.
- Se till att portafiltret är ordentligt insatt och fastsatt i grupphuvudet innan du startar en extraktion. Ta aldrig bort portafiltret under extraktionsprocessen. Underlåtenhet att följa denna instruktion kan leda till skällning av het ånga eller hett kaffe.
- Den främre toppfyllningen är inte för mjölk. Håll inte mjölk i den främre toppfyllningen.

- Använd inte apparaten utan vatten i vattentanken.
- Fyll inte vattenbehållaren med varmt vatten eller mjölk.
- Var försiktig efter mjölkstrukturering, eftersom "Auto Purge"-funktionen kan tömma ut het ånga när ångröret sänks.
- Torka av den yttre ytan med en mjuk torr trasa. Håll apparaten och tillbehören rena.
- Annan service än rengöring bör endast utföras av en auktoriserad servicerepresentant eller på ett auktoriserat Sage-servicecenter.

## KUNDMEDDELANDE ANGÅENDE MINNESLAGRING

Observera att intern minneslagring har byggts in i apparaten för att underlätta för våra kunder. Minneslagringen består av ett litet chipp som samlar in särskild information om apparaten, inklusive hur ofta och på vilket sätt apparaten används. I händelse av att apparaten lämnas in på service hjälper informationen som finns lagrad på chippet oss att snabbt och effektivt serva din apparat. Informationen som samlas in är också en värdefull resurs när vi utvecklar framtida apparater som bättre uppfyller våra

kunders behov. Chippet samlar inte in någon information om de personer som använder produkten eller om det hushåll där produkten används. Om du har några frågor om chippet för minneslagring kan du kontakta oss på [privacy@sageappliances.com](mailto:privacy@sageappliances.com)

### VARNING

Bryggkammaren ska inte öppnas under bryggningen eftersom det medför risk för skador.

 Strömsladden, nätkontakten och apparaten får inte nedsänkas i vatten eller annan vätska

eftersom det medför risk för brand och elektriska stötar.



Denna symbol visar att apparaten inte får kastas i hushållssoporna.

Den ska tas till en återvinningscentral, eller till en återförsäljare som ger sådan service. Kontakta kommunen för ytterligare information.



### OBS

För att förhindra skador på apparaten, använd inte alkaliska rengöringsmedel. Använd en ren mjuk trasa istället.



**DISKMASKINSSÄKER**



**VARNING**



**FÖRSIKTIGHET –  
HET YTA**

# SPARA DESSA ANVISNINGAR ENDAST FÖR HUSHÅLLSANVÄNDNING

## INNHOLD

- 44. Garanti
- 44. Sage™ setter sikkerheten først
- 92. Komponenter
- 100. Tilbehør
- 109. Utpakking
- 109. Pleie og rengjøring
- 110. Tilkobling
- 110. Montering av bønnebeholder
- 111. Montering av vannfilter
- 112. Stille inn vannhardhet
- 112. Første bruk av spylesyklus
- 113. Lage en kaffe
- 115. Mal grovere eller finere
- 115. Melkeskumming
- 117. QR-kode for nettilgang

## GARANTI

### 2 ÅRS BEGRENSET

Sage Appliances garanterer dette produktet for husholdningsbruk i bestemte regioner og områder i 2 år fra kjøpsdatoen, mot defekter som skyldes feil i utførelse og materialer. Under denne garantiperioden skal Sage Appliances reparere, erstatte eller refundere eventuelle defekte produkter (etter Sage Appliances' eget skjønn).

Alle juridiske garantirettigheter i henhold til gjeldende nasjonal lovgivning skal respekteres, og de svekkes ikke av garantien vår. Du finner fullstendige vilkår og betingelser for garantien, samt instruksjoner om hvordan du fremlegger krav, på [www.sageappliances.com](http://www.sageappliances.com).

# SAGE™ SETTER SIKKERHETEN FØRST

**Hos Sage™ er vi svært sikkerhetsbevisste. Vi utvikler og produserer apparater med din sikkerhet som førsteprioritet. Vi ber deg også om å være forsiktig når du bruker elektriske apparater, og om å overholde følgende forholdsregler.**

## VIKTIGE SIKKERHETS- ANVISNINGER

**Les hele veiledningen før bruk, og ta vare på den for fremtidig bruk.**

- Fjern og avhend all emballasje på sikkert vis før førstegangsbruk.
- Kontroller at produktet er riktig montert, og at strømledningen er viklet helt ut, før bruk.
- Før du bruker apparatet for første gang, må du sørge for at strømforsyningen er den samme som vist på etiketten på undersiden av apparatet. Hvis du har spørsmål om dette, tar du kontakt med strømleverandøren.
- Installasjon av en jordfeilbryter anbefales for ekstra sikkerhet ved bruk av elektriske apparater. Jordfeilbrytere med en nominell driftsstrøm på maks 30 mA anbefales. Kontakt en elektriker for å få profesjonelle råd.

- Inspiser strømledningen, støpselet og apparatet for skade regelmessig. Hvis du oppdager at apparatet er skadet på noen måte, må du umiddelbart slutte å bruke det og returnere hele apparatet til nærmeste autoriserte Sage-servicesenter for inspeksjon, utskifting eller reparasjon.
- Ikke la strømledningen henge over kanten på benken eller bordet. Ikke la strømledningen berøre varme overflater eller få knuter.
- Barn skal ikke leke med apparatet. Ikke la apparatet være uten tilsyn når det er i bruk. Ikke flytt på apparatet mens det er i bruk.
- Ikke berør varme overflater. Pass på at apparatet er helt avkjølt hvis det skal stå uten tilsyn, rengjøres, flyttes på, monteres eller settes til oppbevaring. Slå alltid AV espressomaskinen ved å trykke på POWER-knappen. Slå av apparatet og koble fra stikkontakten.
- Barn må ikke leke med apparatet. Ikke la apparatet være uten tilsyn når det er i bruk. Ikke flytt apparatet mens det er i drift.
- Dette apparatet kan brukes av barn fra 8 år og oppover hvis de har fått tilsyn eller instruksjoner om bruk av apparatet på en sikker måte og hvis de forstår farene involvert. Rengjøring og brukervedlikehold skal ikke utføres av barn med mindre de er eldre enn 8 år og under tilsyn. Oppbevar apparatet og ledningen utilgjengelig for barn under 8 år.
- Apparater kan brukes av personer med reduserte fysiske, sensoriske eller mentale evner eller mangel på erfaring og kunnskap dersom de har fått tilsyn eller instruksjoner om bruk av apparatet på en sikker måte og forstår farene involvert.
- Barn skal ikke leke med apparatet. Ikke la apparatet være uten tilsyn når det er i bruk. Ikke flytt på apparatet mens det er i bruk.
- For å unngå kvelningsfare for små barn avhender du beskyttelsesdekslet på stikkontakten på en sikker måte.
- Apparatet må ikke brukes i et lukket rom eller inne i et skap.
- Ikke bruk annet tilbehør enn det som ble levert

- med apparatet. Bruk av tilbehør som ikke selges eller anbefales av Sage, kan forårsake brann, elektrisk støt, eller skade.
- Dette apparatet er kun til husholdningsbruk. Ikke bruk apparatet til noe annet enn dets tiltenkte formål. Skal ikke brukes i kjøretøy eller båter som er i bevegelse. Skal ikke brukes utendørs. Feil bruk kan føre til personskade.
  - Feil bruk av apparatet, feilbetjening eller uprofesjonell reparasjon. I slike tilfeller er ethvert garantikrav ugyldig. Ingen garantikrav for eventuelle skader kan godtas.
  - Apparatet er ikke ment å betjenes ved hjelp av et eksternt tidsur eller et separat fjernkontrollsystem.
  - Vær forsiktig når du bruker maskinen da metalloverflater kan bli varme under bruk. Varmeelementets overflate kan fremdeles være varmt etter bruk.
  - Ikke bruk kvernen uten at lokket på bønnebeholderen er på plass. Hold fingre, hender, hår, klær og redskaper borte fra bønnebeholderen under drift.
  - Sørg for at portafilteret er satt ordentlig inn og festet i bryggehodet før du starter en ekstraksjon. Fjern aldri portafilteret under ekstraksjonsprosessen. Unnlattelse av å følge denne instruksjonen kan føre til skålding av varm damp eller varm kaffe.
  - Den fremre toppfyllingen er ikke for melk. Ikke hell melk i den fremre toppfyllingen.
  - Apparatet må aldri brukes uten vann i vanntanken.
  - Ikke fyll vanntanken med varmt vann eller melk.
  - Vær forsiktig etter melkeskumming, siden «Auto Purge»-funksjonen kan rense ut varm damp når melkeskummen senkes.
  - Tørk av den ytre overflaten med en myk, tørr klut. Hold apparatet og tilbehøret rent.
  - Annen service enn rengjøring skal kun utføres av en autorisert servicerepresentant eller et autorisert Sage-servicesenter.

## MERKNAD OM MINNEBRIKKE TIL KUNDER

Merk: Apparatet har et internt minne for å gi en bedre opplevelse til kundene våre. Minnet består av en liten brikke som samler inn bestemt informasjon om apparatet, inkludert hvor ofte og hvordan apparatet brukes. Hvis apparatet returneres for reparasjon, vil informasjonen på brikken hjelpe oss så vi kan utføre reparasjoner og service raskere og mer effektivt.

Vi bruker også den innsamlede informasjonen når vi utvikler fremtidige apparater, slik at de dekker

kundenes behov bedre. Brikken samler ikke inn informasjon om de som bruker produktet, eller om husholdningene der produktet brukes. Hvis du har spørsmål om minnebrikken, kan du kontakte oss på [privacy@sageappliances.com](mailto:privacy@sageappliances.com)



### ADVARSEL

For å unngå skade må du ikke åpne bryggekommeret under bryggeprosessen.



For å unngå brann og elektrisk støt må du ikke senke strømledningen, stikkkontakten eller apparatet ned i vann eller annen væske.



Symbolet som vises, angir at dette apparatet ikke skal avhendes i vanlig husholdningsavfall. Det bør leveres på et kommunalt avfallsanlegg som er ment til dette formålet eller til en forhandler som tilbyr denne tjenesten. Kontakt kommunekontoret for mer informasjon.



### MERK

For å unngå skade på apparatet, bruk ikke alkaliske rengjøringsmidler. Bruk en ren, myk klut i stedet.



**TÅLER OPPVASKMASKIN**



**FORSIKTIG**



**FORSIKTIG!  
VARM OVERFLATE**

# KUN TIL HUSHOLDNINGSBRUK TA VARE PÅ DISSE ANVISNINGENE



## SISÄLTÖ

- 48. Garantie
- 48. Sage™ stelt veiligheid voorop
- 92. Osat
- 100. Lisäosat
- 109. Pakkauksen avaaminen
- 109. Hoito ja puhdistus
- 110. Yhteydet
- 110. Papusäiliön kokoaminen
- 111. Vedensuodattimen kokoaminen
- 112. Veden kovuuden määrittäminen
- 112. Ensimmäisen käyttökerran huuhtelusykli
- 113. Valmista kahvi
- 115. Karkeampi tai hienempi jauhatus
- 115. Maidon vaahdotus
- 117. QR-koodilla nähtävissä ammattilaisten vinkkejä verkossa

## TAKUU

### 2 VUODEN RAJOITETTU

Sage Appliances myöntää tälle tuotteelle kotitalouskäytössä määritetyillä alueilla 2 vuoden takuun ostopäivästä lukien. Takuu kattaa viat, jotka aiheutuvat valmistus- ja materiaalivirheistä. Takuuaikana Sage Appliances korjaa, vaihtaa tai hyvittää vialliset tuotteet (Sage Appliancesin harkinnan mukaan).

Kaikki lakisääteiset virhevastuuoikeudet ovat voimassa, eikä valmistajan myöntämä takuu vaikuta niihin. Täydelliset takuehdot ja lisätietoja takuupyynnön tekemisestä on osoitteessa [www.sageappliances.com](http://www.sageappliances.com).

# SAGE™ SUOSITTELEE: TURVALLISUUS ENSIN

**Sage™ suhtautuu turvallisuuteen erittäin vakavasti. Suunnittelemme ja valmistamme laitteemme ajatellen ensisijaisesti asiakkaidemme turvallisuutta. Pyydämme myös, että käytät sähkölaitteita varoen ja noudatat seuraavia varotoimenpiteitä.**

## TÄRKEÄT VARO- TOIMENPITEET

**Lue kaikki ohjeet ennen käyttöä ja säästä ne myöhempää tarvetta varten.**

- Poista ja hävitä kaikki pakkausmateriaalit turvallisesti ennen ensimmäistä käyttöä.
- Varmista, että tuote on koottu kunnolla ennen ensimmäistä käyttöä ja kelaa virtajohto kokonaan auki ennen käyttöä.
- Varmista ennen ensimmäistä käyttöä, että laitteen pohjaan merkityt tiedot vastaavat alueella käytettyä verkkojännitettä. Jos tarvitset lisätietoja, ota yhteyttä paikalliseen sähköyhtiöön.
- Vikavirtasuojakytkimen asennus on suositeltavaa, sillä se antaa lisäsuojaa aina sähkölaitteita käytettäessä. Suosittelemme käyttämään suojakytkimiä, joiden nimellisvirta on enintään 30 mA. Pyydä sähköasentajalta ammattiapua.

- Tarkista virtajohto, pistoke ja laite säännöllisesti vioittumisen varalta. Jos huomaat, että laite on vioittunut, lopeta sen käyttö välittömästi ja palauta laite kokonaisuudessaan lähimpään valtuutettuun Sage-huoltopisteeseen tutkimusta, vaihtamista tai korjausta varten.
- Älä anna virtajohdon riippua työtason tai pöydän reunan yli. Älä anna virtajohdon koskettaa kuumia pintoja tai mennä solmuun.
- Lapset eivät saa leikkiä laitteella. Älä jätä laitetta käyttön aikana. Älä siirrä laitetta käyttön aikana.
- Tätä laitetta voivat käyttää 8-vuotiaat ja sitä vanhemmat lapset, jos heitä valvotaan tai heille on annettu ohjeita laitteen turvallisesta käytöstä ja jos he ymmärtävät siihen liittyvät vaarat. Lapset eivät saa puhdistaa tai huoltaa laitetta, elleivät he ole yli 8-vuotiaita ja aikuinen valvoo heitä. Pidä laite ja sen johto poissa alle 8-vuotiaiden lasten ulottuvilta.
- Laitteita voivat käyttää henkilöt, joiden fyysiset, sensoriset tai henkiset kyvyt ovat heikentyneet tai joilla ei ole kokemusta ja tietoa, jos heitä valvotaan tai heitä on opastettu laitteen turvallisesta käytöstä ja he ymmärtävät niihin liittyvät vaarat.
- Lapset eivät saa leikkiä laitteella. Älä jätä laitetta vahtimatta käyttön aikana. Älä siirrä laitetta käyttön aikana.
- Hävitä pistokkeen suojus turvallisesti pienten lasten tukehtumisvaaran välttämiseksi.
- Älä käytä laitetta, jos se on suljetussa tilassa tai kaapissa.

- Älä käytä muita kuin laitteen mukana toimitettuja lisäosia. Muiden kuin Sagen myymien tai suosittelmien lisäosien käyttö voi aiheuttaa tulipalon, sähköiskun tai loukkaantumisen.
- Laite on tarkoitettu ainoastaan kotikäyttöön. Älä käytä laitetta muuhun kuin sen oletettuun käyttötarkoitukseen. Älä käytä liikkuvissa kulkuvälineissä tai veneissä. Älä käytä ulkona. Väärinkäyttö voi aiheuttaa henkilövahingon.
- Jos laitetta käytetään sopimattomasti tai väärin tai joku muu kuin ammattilainen on sen korjannut, takuu ei ole voimassa. Silloin ei voida hyväksyä mitään korvausvaatimuksia vahingoista.
- Laitetta ei ole tarkoitettu käytettäväksi ulkoisella ajastuksella tai erillisellä kauko-ohjausjärjestelmällä.
- Käytä laitetta varovasti, sillä metallipinnat saattavat kuumentua käytön aikana. Lämmityselementin pinnalla saattaa käytön jälkeen olla jälkilämpöä.
- Älä käytä jauhainta ilman, että pappusäiliön kansi on paikallaan. Pidä sormet, kädet, hiukset, vaatteet ja ruokailuvälineet loitolla pappusäiliöstä käytön aikana.
- Varmista, että suodatinkahva on tiukasti paikallaan ja kiinnitetty suodatinpäähän ennen poistamista. Älä koskaan poista suodatinkahvaa poiston aikana. Tämän ohjeen noudattamatta jättäminen voi johtaa kuuman höyryn tai kuuman kahvin aiheuttamaan palovammaan.
- Etuosan ylätäyttö ei ole maitoa varten. Älä kaada maitoa etuosan ylätäyttöön.
- Älä käytä laitetta ilman vettä vesisäiliössä.
- Älä täytä vesisäiliötä kuumalla vedellä tai maidolla.
- Use caution after milk texturing, Ole varovainen maidon vaahdotuksen jälkeen, koska 'Auto Purge' -toiminto voi poistaa kuumaa höyryä, kun höyrysuutin lasketaan alas.
- Pyyhi ulkopinta pehmeällä kuivalla liinalla. Pidä laite ja lisävarusteet puhtaina.
- Muun huollon kuin puhdistuksen saa suorittaa vain valtuutettu huoltoedustaja tai valtuutettu Sage-huoltokeskus.

## ILMOITUS ASIAKKAILLE MUISTIN TALLENNUSTILASTA

Jotta voisimme palvella asiakkaitamme paremmin, olemme lisänneet laitteeseen sisäisen muistin tallennustilan. Muistin tallennustila on pieni siru, joka kerää laitteesta tietoja esimerkiksi käyttöiheydestä ja käyttötavoista. Jos laite palautetaan huoltoon, laitteesi saadaan huollettua nopeasti ja tehokkaasti sirusta kerättyjen tietojen avulla. Kerätyt tiedot ovat myös laitteita kehitettäessä arvokasta aineistoa, jonka avulla asiakkaiden tarpeisiin voidaan vastata paremmin. Siru ei kerää mitään tietoja laitteen käyttäjistä tai käyttöympäristöstä.

Jos sinulla on kysyttävää muistintallennussirusta, lähetä meille sähköpostia osoitteeseen [privacy@sageappliances.com](mailto:privacy@sageappliances.com).



### VAROITUS

Loukkaantumisriskin välttämiseksi älä avaa suodatinkammiota suodatusprosessin aikana.



Tulipalon ja sähköiskujen välttämiseksi älä upota virtajohtoa, pistoketta tai itse laitetta veteen tai muuhun nesteeseen.



Tämä symboli tarkoittaa, ettei laitetta saa hävittää normaalin kotitalousjätteen mukana. Laitte täytyy viedä

asianmukaiselle elektroniikkajätteen keräyspaikalle tai sähkölaitteita vastaanottavaan liikkeeseen. Kysy lisätietoja omasta kunnastasi.



### HUOM

Älä käytä emäksisiä puhdistusaineita, koska ne voivat vahingoittaa laitteen. Käytä sen sijaan puhdasta pehmeää liinaa.



**KONEPESTÄVÄ**



**VAROITUS**



**VAROITUS: KUUMA PINTA**

# SÄÄSTÄ NÄMÄ OHJEET AINOASTAAN KOTIKÄYTTÖÖN

## DA INDHOLD

- 52. Garanti
- 52. Hos Sage™ har sikkerhed den højeste prioritet
- 92. Komponenter
- 100. Tilbehør
- 109. Udpakning
- 109. Pleje og rengøring
- 110. Forbindelse
- 110. Samling af beholder
- 111. Samling af vandfilter
- 112. Indstilling af vandets hårdhed
- 112. Skyllecycklus ved første brug
- 113. Brygning af kaffe
- 115. Finere eller grovere maling
- 115. Skumning af mælk
- 117. QR-kode til onlinetips

## GARANTI

### 2 ÅRS BEGRÆNSET

Sage Appliances stiller garanti på dette produkt til brug i hjemmet i de angivne lande og geografiske områder i 2 år fra købsdato, hvor garantien dækker fejl, der skyldes fabrikations- eller materialefejl. Under denne garantiperiode vil Sage Appliances reparere, udskifte eller refundere alle defekte produkter (efter skøn fra Sage Appliances).

Alle juridiske garantirettigheder underlagt national lovgivning bliver respekteret og vil ikke blive svækket af vores garanti. De komplette vilkår og betingelser samt instruktioner om, hvordan du indgiver en skadesanmeldelse, findes på [www.sageappliances.com](http://www.sageappliances.com)

**HOS SAGE™  
HAR SIKKERHED  
DEN HØJESTE  
PRIORITET**  
**Hos Sage™ er vi meget  
sikkerhedsbevidste.  
Vi designer og fremstiller  
vores produkter med  
vægt på sikkerheden.  
Derudover beder vi om,  
at du udviser varsomhed,  
når du bruger elektriske  
apparater, samt at du  
overholder følgende  
forholdsregler.**

**VIGTIGE  
SIKKERHEDS-  
OPLYSNINGER**  
**Læs hele brugsanvis-  
ningen, før apparatet  
tages i brug, og gem  
brugsanvisningen.**

- Fjern al emballage og indpakning, før du bruger apparatet for første gang.
- Sørg for, at apparatet er korrekt samlet, og sørg for, at ledningen er viklet helt ud, før apparatet tages i brug.
- Før apparatet tages i brug, skal du sikre, at din elforsyning er den samme som vist på mærkaten på undersiden af apparatet. Hvis du har spørgsmål i den forbindelse, skal du kontakte dit lokale elselskab.
- Ved brug af alle elektriske apparater anbefales det, at elinstallationen i hjemmet har en automatisk HPFI-afbryder. Det anbefales at bruge automatsikringer på højst 30 mA. Kontakt en elektriker for at få professionel hjælp.

- Efterse jævnligt ledningen, stikket og selve apparatet for eventuelle skader. Hvis du opdager skader, skal du øjeblikkeligt stoppe med at bruge apparatet og returnere det til det nærmeste autoriserede Sage Service Centre til undersøgelse, udskiftning eller reparation.
  - Sørg for, at ledningen ikke hænger ud over bordkanten. Lad ikke ledningen berøre varme overflader eller blive viklet sammen.
  - Rør ikke ved varme overflader. Sørg altid for, at apparatet er kølet helt af, og sluk altid for apparatet ved at slå tænd/sluk-knappen over på OFF (sluk), hvis apparatet skal:
    - efterlades uden opsyn, rengøres, have skiftet tilbehør, flyttes, samles eller stilles til opbevaring.
- Sluk for strømmen, og tag stikket ud af stikkontakten.
- Børn må ikke lege med apparatet. Efterlad ikke apparatet uden opsyn, når det er i brug. Flyt ikke apparatet, mens det er i drift.
  - Dette apparat kan bruges af børn fra 8 år og derover, hvis de har fået opsyn eller instruktion i brugen af apparatet på en sikker måde, og hvis de forstår de involverede farer. Rengøring og brugervedligeholdelse må ikke udføres af børn, medmindre de er ældre end 8 år og er under opsyn. Hold apparatet og dets ledning utilgængeligt for børn under 8 år.
  - Apparater kan bruges af personer med reducerede fysiske, sensoriske eller mentale evner eller mangel på erfaring og viden, hvis de har fået opsyn eller instruktion
- i brugen af apparatet på en sikker måde og forstår de involverede farer.
- Bortskaf beskyttelsesindpakningen omkring stikket på forsvarlig vis, da børn risikerer at blive kvalt, hvis de putter det i munden.
  - Placer apparatet på en stabil, varmefast, tør flade væk fra bordkanten, og brug den ikke nær en varmekilde som f.eks. en varmeplade eller et gasblus.
  - Brug ikke apparatet, hvis det befinder sig i et lukket rum, f.eks. et skab.
  - Brug ikke andet tilbehør end det, som følger med maskinen. Brug af tilbehør, som ikke sælges eller anbefales af Sage, kan forårsage brand, elektrisk stød eller anden skade.

- Dette apparat er kun til brug i hjemmet. Brug ikke apparatet til andet end det tiltænkte formål. Brug ikke apparatet i køretøjer eller både i bevægelse. Brug den ikke udendørs. Forkert brug kan medføre personskader.
- Ukorrekt brug af apparatet eller brug af apparatet, der er blevet repareret uden om en autoriseret servicetekniker, resulterer i bortfald af garantien, og der kan ikke længere stilles noget garantikrav for eventuelle skader.
- Apparatet er ikke beregnet til betjening ved hjælp af en ekstern timer eller separat fjernbetjening.
- Vær forsigtig, når du bruger apparatet, da metaloverfladerne kan blive varme under brug. Varmeelementets overflade er stadig varmt et stykke tid efter brug.
- Betjen ikke kværnen uden at beholderlåget er på plads. Hold fingre, hænder, hår, tøj og redskaber væk fra beholderen under drift.
- Sørg for, at portafilteret er korrekt indsat og fastgjort i gruppehovedet, før du starter en brygning. Fjern aldrig portafilteret under brygning. Hvis ikke du følger denne vejledning, kan det føre til skoldning af varm damp eller varm kaffe.
- Den forreste topfyldning er ikke til mælk. Hæld ikke mælk i den forreste topfyldning.
- Brug ikke apparatet uden vand i vandbeholderen.
- Fyld ikke vandtanken med varmt vand eller mælk.
- Vær forsigtig efter mælketeksturering, da "Auto Purge"-funktionen kan udlede varm damp, når dampstaven sænkes.
- Tør den udvendige overflade af med en blød, tør klud. Hold apparatet og tilbehøret rent.
- Anden service end rengøring bør kun udføres af en autoriseret servicerepræsentant eller på et autoriseret Sage-servicecenter.

## DEN INTERNE HUKOMMELSE

en bedre service til vores kunder, er der indbygget intern hukommelse i apparatet. Den interne hukommelse består af en lille chip, der indsamler visse oplysninger om apparatet, herunder hvor ofte og hvordan det bruges. Når apparatet skal serviceres, kan vi bruge de oplysninger, der er gemt på chippen, til bedre at kunne løse evt. problemer med apparatet. Derudover gør de indsamlede oplysninger det muligt for os at udvikle nye produkter, som dækker kundernes behov endnu bedre.

Chippen indsamler ingen oplysninger om de personer, der bruger produktet eller den husstand, hvor produktet anvendes. Hvis du har yderligere spørgsmål vedrørende hukommelseschippen, kan du kontakte os på [privacy@sageappliances.com](mailto:privacy@sageappliances.com)



### ADVARSEL

For at undgå, at apparatet beskadiges, må du ikke åbne bryggekommeret under brygningsprocessen.



For at undgå brand og elektrisk stød må hverken ledningen, stikket eller selve apparatet nedsænkes i vand eller andre væsker.



Det viste symbol angiver, at dette apparat ikke må bortskaffes sammen med almindeligt husholdningsaffald. Apparatet skal afleveres på en lokal genbrugsstation eller hos en forhandler, som tilbyder denne service. Kontakt de lokale myndigheder for at få yderligere oplysninger.



### BEMÆRK

Brug ikke alkaliske rengøringsmidler for at undgå beskadigelse af apparatet. Brug i stedet en ren blød klud.



**TÅLER  
OPVASKEMASKINE**



**FORSIGTIG**



**FORSIGTIG!  
VARM OVERFLADE**

# GEM DISSE INSTRUKTIONER. KUN TIL BRUG I HJEMMET

## CS OBSAH

- 56. Záruka
- 56. Sage™ Nejdůležitější je bezpečnost
- 92. Součásti
- 100. Příslušenství
- 109. Vybalení z krabice
- 109. Péče a čištění
- 110. Konektivita
- 110. Sestava násypky
- 111. Sestava vodního filtru
- 112. Nastavení tvrdosti vody
- 112. Cyklus vyplachování při prvním použití
- 113. Příprava kávy
- 115. Hrubší nebo jemnější mletí
- 115. Texturování mléka
- 117. Přístup na web pomocí QR kódu

## ZÁRUKA

### OMEZENÁ DVOULETÁ

Společnost Sage Appliances poskytuje u tohoto výrobku pro domácí použití ve specifických oblastech záruku po dobu dvou let od data nákupu na závady způsobené špatným zpracováním a materiály. Během tohoto garančního období Sage Appliances opraví, nahradí nebo vrátí peníze za jakýkoli vadný výrobek (podle uvážení Sage Appliances).

Veškerá zákonná záruční práva podle platné národní legislativy budou respektována a nebudou zhoršena naší zárukou. Plné znění smluvních podmínek týkajících se záruky a pokyny pro reklamace naleznete na webu [www.sageappliances.com](http://www.sageappliances.com).

# SAGE™ NEJDŮLEŽITĚJŠÍ JE BEZPEČNOST

**Ve společnosti Sage™ dbáme na bezpečnost. Naše spotřebiče navrhujeme a vyrábíme tak, aby byly v první řadě bezpečné. Také vás žádáme, abyste při používání jakéhokoli elektrického spotřebiče postupovali opatrně a dodržovali následující bezpečnostní opatření.**

## DŮLEŽITÁ BEZPEČNOSTNÍ OPATŘENÍ

**Před použitím si přečtěte všechny pokyny a uložte si je pro budoucí využití.**

- Před prvním použitím odstraňte a bezpečně zlikvidujte obalové materiály.
- Před prvním použitím se ujistěte, že je produkt správně sestaven, a před zahájením provozu zcela roztáhněte napájecí kabel.
- Před prvním použitím zkontrolujte, zda je hodnota elektrického příkonu stejná jako hodnota uvedená na štítku na spodní straně spotřebiče. V případě jakýchkoli pochybností se obraťte na místní energetickou společnost.
- Při používání elektrických spotřebičů je doporučena instalace bezpečnostního spínače zbytkového proudu. Doporučují se bezpečnostní spínače s maximálním jmenovitým provozním proudem 30 mA. Požádejte elektrikáře o profesionální radu.

- Pravidelně kontrolujte, zda není poškozen napájecí kabel, zástrčka a aktuální zařízení. Pokud se zjistí jakékoli poškození, okamžitě přestaňte spotřebič používat a vraťte celý přístroj do nejbližšího autorizovaného servisního střediska Sage ke kontrole, výměně nebo opravě.
- Nenechávejte napájecí kabel viset přes okraj pultu nebo stolu. Nedovolte, aby se napájecí kabel dotýkal horkých povrchů nebo aby se zdeformoval.
- Nesprávné používání nesprávně provozovaného nebo neodborně opraveného spotřebiče. V takovém případě je jakýkoli nárok na záruku neplatný. Žádnou záruku na poškození nelze uznat.
- Děti si se spotřebičem nesmí hrát. Při používání nenechávejte spotřebič bez dozoru. Nepřemísťujte spotřebič, pokud je spuštěný.
- Tento spotřebič mohou používat děti ve věku od 8 let a starší, pokud jsou dohledem nebo byly poučeny o používání spotřebiče bezpečným způsobem a pokud chápou související nebezpečí. Čištění a uživatelskou údržbu nesmějí provádět děti, pokud nejsou starší 8 let a pod dozorem. Udržujte spotřebič a jeho kabel mimo dosah dětí mladších 8 let.
- Spotřebiče mohou používat osoby se sníženými fyzickými, smyslovými nebo duševními schopnostmi nebo s nedostatkem zkušeností a znalostí, pokud jsou pod dohledem nebo byly poučeny o používání spotřebiče bezpečným způsobem a rozumí souvisejícím nebezpečím.
- Abyste eliminovali nebezpečí udušení pro malé děti, bezpečně zlikvidujte ochranný kryt připevněný k zástrčce.
- Umístěte spotřebič na stabilní, tepelně odolný, rovný a suchý povrch mimo okraj pultu; nepoužívejte spotřebič v blízkosti zdroje tepla, například u varné desky trouby nebo plynového sporáku.
- Nepoužívejte spotřebič v uzavřeném prostoru ani ve skříni.
- Nepoužívejte jiné doplňky než ty, které byly dodány se spotřebičem. Použití doplňků, které společnost Sage neprodává nebo nedoporučuje, může způsobit požár, úraz elektrickým proudem nebo zranění.
- Tento spotřebič je určen pouze pro použití v domácnosti.

- Spotřebič používejte pouze v souladu s určeným používáním. Nepoužívejte spotřebič na pohybujiících se vozidlech nebo na lodi. Nepoužívejte spotřebič ve venkovním prostředí. Nesprávné použití může způsobit zranění.
- Nesprávné používání nesprávně provozovaného nebo neodborně opraveného spotřebiče. V takovém případě je jakýkoli nárok na záruku neplatný. Žádnou záruku na poškození nelze uznat.
  - Spotřebič není určen k ovládání pomocí externího časovače nebo samostatného systému dálkového ovládání
  - Při provozu spotřebiče dbejte zvýšené opatrnosti, protože kovové povrchy se mohou během používání zahřát. Povrch topného tělesa je po použití vystaven zbytkovému teplu.
  - Nepoužívejte mlýnek bez nasazeného víka zásobníku. Během provozu udržujte prsty, ruce, vlasy, oděv a náčiní mimo dosah zásobníku.
  - Před zahájením extrakce se ujistěte, že je portafiltr pevně vložen a zajištěn ve skupinové hlavě. Během extrakce nikdy neodstraňujte portafiltr. Nedodržení tohoto pokynu může vést k opaření horkou párou nebo horkou kávou.
  - Přední horní náplň není na mléko. Nenalévejte mléko do přední horní náplně.
  - Nepoužívejte přístroj bez vody v nádrži.
  - Neplňte nádržku na vodu horkou vodou nebo mlékem.
  - Po napuštění mléka buďte opatrní, protože funkce „Auto Purge“ může při spuštění parní tyče vypustit horkou páru.
  - Vnější povrch otřete měkkým suchým hadříkem. Udržujte spotřebič a příslušenství v čistotě.
  - Jiné servisní úkony než čištění smí provádět pouze autorizovaný servisní zástupce nebo autorizované servisní středisko společnosti Sage.

### **UPOZORNĚNÍ PRO ZÁKAZNÍKY TÝKAJÍCÍ SE PAMĚŤOVÉHO ÚLOŽIŠTĚ**

Upozorňujeme, že z důvodu vylepšování služeb pro naše zákazníky bylo do spotřebiče vloženo úložiště s interní pamětí. Toto paměťové úložiště obsahuje malý čip, který shromažďuje určité informace o vašem spotřebiči, včetně informací o frekvenci používání

a způsobu používání. Pokud spotřebič pošlete do servisu, budou informace získané z čipu sloužit k rychlé a efektivní opravě vašeho spotřebiče. Shromážděné informace jsou také cenným zdrojem při vývoji budoucích spotřebičů, které pak mohou lépe sloužit potřebám našich spotřebitelů. Čip neshromažďuje jakékoli informace týkající se osob, které výrobek používají, nebo domácností, ve kterých se výrobek používá. Pokud máte nějaké dotazy týkající se paměťového čipu, kontaktujte nás prosím na adrese [privacy@sageappliances.com](mailto:privacy@sageappliances.com)

## VAROVÁNÍ

Abyste se vyhnuli nebezpečí zranění, neotevírejte během přípravy nápoje spařovací komoru.

 Aby nedošlo k požáru nebo úrazu elektrickým proudem, neponořujte síťový kabel, zástrčku ani spotřebič do vody ani do jiné kapaliny.

 Zobrazený symbol označuje, že tento přístroj by se neměl likvidovat s běžným odpadem domácnosti. Musí být odvezen do místního střediska pro sběr odpadu určeného pro tento účel nebo k prodejci, který tuto službu poskytuje. Pro více informací se prosím obraťte na místní úřad.

## POZNÁMKA

Aby nedošlo k poškození spotřebiče, nepoužívejte alkalické čisticí prostředky. Místo toho použijte čistý měkký hadřík.



**LZE MÝT V MYČCE**



**POZOR**



**POZOR, HORKÝ POVRCH**

# UCHOVEJTE TYTO POKYNY POUZE PRO DOMÁCÍ POUŽITÍ



## TARTALOMJEGYZÉK A SAGE™ SZEMÉBEN A BIZTONSÁG AZ ELSŐ

- 60. Garancia
- 60. A Sage™ szemében a biztonság az első
- 92. Részegységek
- 100. Tartozékok
- 109. Kicsomagolás
- 109. Karbantartás és tisztítás
- 110. Csatlakoztathatóság
- 110. Garatszerelvény
- 111. Vízszűrőszervelvény
- 112. A vízkeménység beállítása
- 112. Első használat előtti öblítési ciklus
- 113. Kávékészítés
- 115. Durvább vagy finomabb őrlés
- 115. Tejhabosítás
- 117. QR-kódos webes elérés

## GARANCIA

### 2 ÉVES KORLÁTOZOTT GARANCIA

A Sage Appliances garanciát vállal a termék adott területeken történő háztartási használatára a vásárlás dátumától számított 2 évig a szakszerűtlen kivitelezés és anyaghibák okozta problémák esetén. A garancia időtartama alatt a Sage Appliances megjavítja és kicseréli a hibás terméket, vagy visszatéríti annak árát (a Sage Appliances saját belátása szerint).

A Sage Appliances tiszteletben tartja a vonatkozó helyi törvények által biztosított jótállási jogokat, amelyeket ez a garancia semmilyen módon nem korlátoz.

A garanciára vonatkozó összes feltételért és a felmerülő kárigények érvényesítésére vonatkozó útmutatásért látogasson el a [www.sageappliances.com](http://www.sageappliances.com) oldalra.

**A Sage™ kiemelt fontossággal kezeli a biztonságot. A készülékek tervezése és gyártása során az Ön biztonságát tartjuk szem előtt. Emellett bizonyos fokú óvatosságra és az alábbi óvintézkedések betartására kérjük, amikor elektromos berendezéseket használ.**

## FONTOS BIZTONSÁGI ÓVINTÉZKEDÉSEK

**Használat előtt olvassa el az összes utasítást, és őrizze meg a dokumentumot későbbi hivatkozás céljából.**

- Az első használat előtt biztonságos módon távolítsa el és dobja ki a csomagolóanyagokat.
- Használat előtt győződjön meg arról, hogy a termék megfelelően össze van szerelve, és csévélje le teljesen a tápkábel.
- Az első használat előtt ellenőrizze, hogy az áramellátás megfelelő-e a készülék alján található címkén feltüntetett értéknek. Ha bármilyen aggálya van, kérjük, forduljon a helyi áramszolgáltatóhoz.
- Ajánlott egy maradékáram-megszakító beszerelése, amely az elektromos berendezések használatakor további biztonságot nyújt. Legfeljebb 30 mA névleges üzemi áramra hitelesített védőkapcsolók ajánlottak. Szakmai tanácsért forduljon villanyszerelőhöz.

- Rendszeresen ellenőrizze a tápkábelt, a csatlakozót és a berendezést, hogy nem látható-e rajtuk károsodás jele. Ha a berendezés bármilyen módon károsodott, akkor azonnal hagyja abba a használatát, majd az összes tartozékával együtt küldje vissza a legközelebbi hivatalos Sage-szervizközpontba ellenőrzés, csere vagy javítás céljából.
- Ne hagyja, hogy a tápkábel lelógjon a pultról vagy asztalról. Ne hagyja, hogy a tápkábel forró felülettel érintkezzen vagy összegabalyodjon.
- Ne érintse meg a forró felületeket. A berendezést minden esetben hagyja lehűlni, mielőtt a készüléket:
  - felügyelet nélkül hagyja, megtisztítja, áthelyezi, összeszereli vagy eltávolja, vagy tartozékot cserél rajta, mindig kapcsolja ki a készülékét a POWER (be/ki) gomb OFF (ki) helyzetbe állításával. Kapcsolja ki és húzza ki a konnektorból.
- Gyermek nem játszhat a készülékkel. Használat közben ne hagyja felügyelet nélkül a készüléket. Működés közben ne mozgassa a készüléket.
- Ezt a készüléket 8 évesnél idősebb gyermekek használhatják, felügyelet mellett, vagy ha a készülék biztonságos használatára vonatkozó utasításokat kaptak, és ha megértik az ezzel járó veszélyeket. A tisztítást és a felhasználói karbantartást nem végezhetik gyermekek, kivéve, ha 8 évesnél idősebbek és felügyelik őket. A készüléket és annak kábelét tartsa távol a 8 évnél fiatalabb gyermekektől.
- A készülékeket csökkent fizikai, érzékszervi vagy mentális képességekkel rendelkező, illetve tapasztalattal és tudással nem rendelkező személyek használhatják, ha felügyeletet kaptak, vagy ha a készülék biztonságos használatára vonatkozó utasításokat kaptak, és megértik az ezzel járó veszélyeket.
- A kisgyermek fulladásveszélyének kiküszöbölése érdekében körültekintően dobja ki a tápcsatlakozó védőborítását.
- Helyezze a készüléket stabil, hőálló, vízszintes, száraz felületre a pult szélétől távol, és ne használja hőforrás, például főzőlap, sütő vagy gáztűzhely felületén vagy annak közelében.
- Ne használja a készüléket zárt helyen vagy szekrényben.
- Ne használjon a készülékhez mellékelt tartozékokon kívül más tartozékokat. A Sage

- által nem forgalmazott vagy nem ajánlott tartozékok használata tüzet, áramütést vagy sérülést okozhat.
- A berendezés csak háztartási használatra készült. A berendezést mindig rendeltetésszerűen használja. Ne használja a berendezést mozgó járművön vagy hajón. Ne használja a berendezést kültéren. A helytelen használhat sérüléseket okozhat.
  - A készülék helytelen használata, helytelenül működtetése vagy szakszerűtlen javítása. Ilyen esetben minden jótállási igény érvényét veszti. Sérülés esetén semmilyen jótállási igény nem fogadható el.
  - A készülék nem arra lett tervezve, hogy külső időzítővel vagy külön távvezérlő rendszerrel működtessék.
  - A gép működtetésekor legyen óvatos, mivel a fémfelületek használat közben felforrósodhatnak. A fűtőelem felülete a használat után meleg maradhat.
  - A darálót csak akkor működtesse, ha a tölcsér fedele a helyén van. Működés közben tartsa távol az ujjait, a kezét, a haját, a ruházatát és az edényeket a tölcsértől.
  - Az extrakció megkezdése előtt győződjön meg arról, hogy a szűrőtartó szilárdan a helyén van, és rögzítve van a csoportfejben. Az extrakciós folyamat során soha ne távolítsa el a szűrőtartót. Az utasítás be nem tartása a forró gőz vagy a forró kávé általi sérüléseket eredményezhet.
  - Az elülső felső tartály nem tejhez való. Ne öntsön tejet az elülső felső tartályba.
  - Ne használja a készüléket víz nélkül a víztartályban.
  - Ne töltsse meg a víztartályt forró vízzel vagy tejjel.
  - Az Auto Purge funkciónak köszönhetően a gőzpálca a leeresztéskor forró gőzt bocsáthat ki, a tejhabosítás után legyen óvatos.
  - A külső felületet puha, száraz ruhával törölje át. Tartsa tisztán a készüléket és a tartozékokat.
  - A tisztítástól eltérő szervizelést csak engedéllyel rendelkező szerviz vagy a Sage hivatalos szervizközpontjának munkatársai végezhetik.

## VÁSÁRLÓKNAK SZÓLÓ FIGYELMEZTETÉS A MEMÓRIATÁRRÁ VONATKOZÓAN

Felhívjuk figyelmét, hogy ügyfeleink jobb kiszolgálása érdekében a készüléket beépített memóriatárral láttuk el.

A memóriatár egy kisméretű chipből áll, amely bizonyos információkat gyűjt a készülékről, többek között a készülék használatának gyakoriságára, valamint módjára vonatkozóan. Amennyiben a készülék szervizelésére van szükség, úgy a chip segítségével gyorsan és hatékonyan el tudjuk végezni a szükséges szervizelési feladatokat. Az összegyűjtött információkat továbbá felhasználjuk a jövőbeli

készülékek fejlesztéséhez, hogy jobban ki tudjuk szolgálni ügyfeleink igényeit. A chip semmilyen információt nem gyűjt a készüléket használó személyekről, illetve a háztartásról, ahol azt használják. Ha a memóriatároló chippel kapcsolatban kérdése merülne fel, kérjük, forduljon hozzánk a [privacy@sageappliances.com](mailto:privacy@sageappliances.com) e-mail-címen

### FIGYELEM

A sérülésveszély elkerülése érdekében kávékészítés közben ne nyissa ki a készüléket.

 A tűz és áramütés megelőzése érdekében ne merítse a tápkábelt,

a csatlakozót vagy a berendezést vízbe vagy bármilyen folyadékba.



A feltüntetett szimbólum azt jelöli, hogy a berendezést nem lehet rendes háztartási

hulladékként kidobni. El kell szállítani egy illetékes helyi hulladéklerakóba, vagy egy ilyen berendezésekkel foglalkozó kereskedőhöz. További információért lépjen kapcsolatba a helyi önkormányzattal.



### MEGJEGYZÉS

A készülék károsodásának elkerülése érdekében ne használjon lúgos tisztítószeret. Ehelyett használjon tiszta puha rongyot.



**MOSOGATÓGÉP  
BEN  
MOSHATÓ**



**VIGYÁZAT**



**VIGYÁZAT!  
FORRÓ FELÜLET**

# ŐRIZZE MEG EZT AZ ÚTMUTATÓT KIZÁRÓLAG HÁZTARTÁSI HASZNÁLATRA

## SK OBSAH

- 64. Záruka
- 64. Sage™ odporúča predovšetkým bezpečnosť
- 92. Komponenty
- 100. Príslušenstvo
- 109. Vybalenie
- 109. Starostlivosť a čistenie
- 110. Prípojenie
- 110. Zostavenie náস্যpyk
- 111. Zostavenie vodného filtra
- 112. Nastavenie tvrdosti vody
- 112. Cyklus prepláchnutia pri prvom použití
- 113. Príprava kávy
- 115. Nastavenie hrúbky mletia
- 115. Napenenie mlieka
- 117. Webový prístup s QR kódom

## ZÁRUKA

### DOVROČNÁ OBMEDZENÁ ZÁRUKA

Spoločnosť Sage Appliances v určitých oblastiach poskytuje na tento výrobok na domáce použitie dvojročnú záruku na chyby spôsobené chybným spracovaním a materiálmi. Záruka sa uplatňuje od dátumu zakúpenia produktu. Počas záručnej lehoty spoločnosť Sage Appliances opraví alebo vymení chybný produkt, prípadne vráti peniaze (podľa uváženia spoločnosti Sage Appliances).

Uplatnia sa všetky zákonné záručné práva podľa platných vnútroštátnych právnych predpisov a nebudú v rozpore s našimi záručnými podmienkami. Úplne záručné podmienky a pokyny na uplatnenie nároku nájdete na lokalite [www.sageappliances.com](http://www.sageappliances.com)

# SAGE™ DBÁME NA BEZPEČNOSŤ

**V spoločnosti Sage™ v prvom rade dbáme na bezpečnosť. Pri navrhovaní a výrobe spotrebičov myslíme predovšetkým na vašu bezpečnosť. Okrem toho vás žiadame, aby ste pri používaní elektrických spotrebičov postupovali opatrne a dodržiavali nasledujúce bezpečnostné opatrenia.**

## DÔLEŽITÉ OCHRANNÉ OPATRENIA

**Pred použitím spotrebiča si prečítajte všetky pokyny a uchovajte ich.**

- Pred prvým použitím bezpečne odstráňte všetky obalové materiály a zlikvidujte ich.
- Pred použitím vždy skontrolujte, či je spotrebič správne zostavený, a úplne rozviňte napájací kábel.
- Pred prvým použitím sa ubezpečte, že vaše elektrické napájacie napätie je rovnaké ako na výkonovom štítku na spodnej strane spotrebiča. Ak si niečím nie ste istí, obráťte sa na miestnu elektrárenskú spoločnosť.
- Odporúča sa nainštalovať prúdový chránič, aby sa zaistila dodatočná bezpečnosť pri používaní všetkých elektrických spotrebičov. Odporúčajú sa prúdové chrániče, ktorých menovitý prevádzkový prúd nepresahuje 30 mA. Obráťte sa na elektrikára a požiadajte ho o profesionálnu radu.
- Pravidelne kontrolujte, či napájací kábel, zástrčka a samotný spotrebič nie sú

poškodené. Ak zistíte, že sú akýmkoľvek spôsobom poškodené, okamžite prestaňte spotrebič používať a vráťte celý spotrebič do najbližšieho autorizovaného servisného strediska Sage na kontrolu, výmenu alebo opravu.

- Nenechajte napájací kábel visieť cez okraj pultu alebo stola. Zabráňte, aby sa napájací kábel dotýkal horúcich povrchov alebo sa zauzčil.
- Nedotýkajte sa horúcich povrchov. Vždy sa uistite, že sa spotrebič nechal vychladnúť. Ak spotrebič:  
– nepoužívate, čistíte, presúvate, skladáte alebo odkladáte, alebo keď vymieňate príslušenstvo, kávovar vždy vypnite stlačením tlačidla POWER (Napájanie) do polohy VYPNUTE. Zariadenie vypnite a odpojte zo sieťovej zásuvky.
- Deti sa so spotrebičom nesmú hrať. Počas

používania nenechávajte spotrebič v prevádzke bez dozoru. Počas prevádzky spotrebič nepremiestňujte.

- Tento spotrebič môžu používať deti vo veku od 8 rokov, ak boli pod dohľadom alebo boli poučené o používaní spotrebiča spôsobom, ktorý je bezpečný, a ak porozumeli nebezpečenstvám, ktoré s ním súvisia. Čistenie a užívateľskú údržbu nesmú vykonávať deti, pokiaľ nie sú staršie ako 8 rokov a nie sú pod dohľadom. Spotrebič a jeho kábel uchovávajú mimo dosahu detí mladších ako 8 rokov.
- Spotrebiče môžu používať osoby so zníženými fyzickými, zmyslovými alebo duševnými schopnosťami alebo osoby s nedostatočnými skúsenosťami a znalosťami, ak boli pod dohľadom alebo boli poučené o používaní spotrebiča

v bezpečnej prevádzke a rozumejú príslušným nebezpečenstvám.

- Aby ste predišli nebezpečenstvu udusení detí, bezpečne zlikvidujte ochranný kryt pripevnený k zástrčke.
- Postavte spotrebič na stabilný, tepelne odolný, vodorovný a suchý povrch ďalej od okraja pultu a nepracujte s ním na zdroji tepla, ako je varná platnička, rúra alebo plynový sporák, ani v jeho blízkosti.
- Nepoužívajte spotrebič, ak je v uzavretom priestore alebo vo vnútri skrinky.
- Nepoužívajte iné príslušenstvo, ako to, ktoré bolo dodané spolu so spotrebičmi. Používanie príslušenstva iného ako odporúčaného spoločnosťou Sage môže viesť k požiaru, zásahu elektrickým prúdom alebo úrazu.

- Tento spotrebič je určený iba na použitie v domácnosti. Nepoužívajte spotrebič na iné účely, než na ktoré je určený. Nepoužívajte v pohybujúcich sa vozidlách alebo na lodiach. Nepoužívajte v exteriéri. Nesprávnym používaním môže dôjsť k úrazu.
- K nesprávnemu používaniu spotrebiča dochádza, keď sa nesprávne prevádzkuje alebo neprofesionálne opraví. V takom prípade nemožno uplatniť žiadne reklamácie zo záruky. Nemožno akceptovať žiadne reklamácie zo záruky v súvislosti s poškodením.
- Spotrebič nie je určený na ovládanie prostredníctvom externého časovača alebo osobitného systému diaľkového ovládania.
- Pri používaní zariadenia buďte opatrní, pretože kovové povrchy sa počas používania ľahko zahrejú. Vyhrievacie prvky po použití vykazujú zvyškové teplo.
- Nepoužívajte mlynček bez nasadeného veka násypky. Počas prevádzky chráňte prsty, ruky, vlasy, odev a náradie pred prístupom do zásobníka.
- Pred začatím odstred'ovania sa uistite, že je portafilter pevne vložený a zaistený v hlave prístroja. Počas procesu odstred'ovania nikdy neodstraňujte portafilter. Ak nedodržíte tento pokyn, môže dôjsť k obareniu horúcou parou alebo horúcou kávou.
- Predná horná nádoba nie je určená na mlieko. Nenalievajte mlieko do predného horného plniaceho otvoru.
- Nepoužívajte prístroj bez vody v nádržke na vodu.
- Nádržku na vodu nenapĺňajte horúcou vodou alebo mliekom.
- Po napnení mlieka dbajte na bezpečnosť, pretože funkcia “Auto Purge” môže po spustení parnej tyče vypustiť horúcu paru.
- Vonkajší povrch utrite mäkkou suchou handričkou. Spotrebič a príslušenstvo udržiavajte v čistote.
- Údržbu okrem čistenia môže vykonávať len autorizovaný servisný zástupca alebo autorizované servisné stredisko spoločnosti Sage.

## UPOZORNENIE TÝKAJÚCE SA PAMÄTE SPOTREBIČA

S cieľom poskytovať našim zákazníkom lepšie služby sme do spotrebiča vložili internú pamäť.

Táto pamäť sa skladá z malého čipu, ktorý zhromažďuje určité údaje týkajúce sa spotrebiča vrátane frekvencie používania spotrebiča a spôsobu, akým sa spotrebič používa. V prípade, že je spotrebič v oprave, údaje v čipe nám umožňujú spotrebič rýchlo a jednoducho opraviť. Uložené údaje nám poskytnú hodnotné informácie pre budúci vývoj zariadení, aby sme lepšie

uspokojili potreby našich zákazníkov. Čip nezhrmažďuje údaje týkajúce sa jednotlivcov, ktorí výrobok používajú, ani domácností, v ktorých sa výrobok používa. V prípade otázok v súvislosti s pamäťovým čipom, sa obráťte na adresu [privacy@sageappliances.com](mailto:privacy@sageappliances.com)



### VAROVANIE

Aby ste predišli riziku poranenia, neotvárajte komoru na prípravu kávy počas prevádzky kávovaru.



Aby ste zabránili požiaru alebo úrazu elektrickým prúdom, neponárajte napájací kábel, zástrčku ani spotrebič do vody alebo inej tekutiny.



Znázornený symbol znamená, že tento spotrebič sa nesmie vyhadzovať do bežného odpadu z domácnosti. Spotrebič sa musí odniešť na zberný dvor určený na tento účel alebo predajcovi, ktorý túto službu poskytuje. Pre viac informácií kontaktujte miestny úrad.



### POZNÁMKA

Aby sa zabránilo poškodeniu spotrebiča, nepoužívajte alkalické čistiace prostriedky. Namiesto toho použite čistú mäkkú handričku.



**VHODNÉ DO  
UMÝVAČKY RIADU**



**UPOZORNENIE**



**POZOR!  
HORÚCI POVRCH**

# TIETO POKYNY UCHOVAJTE LEN NA POUŽITIE V DOMÁCNOSTI

## ET SISUKORD

- 68. Garantii
- 68. Sage™i esimene soovitus on ohutus
- 92. Komponendid
- 100. Tarvikud
- 109. Lahtipakkimine
- 109. Hooldus ja puhastamine
- 110. Ühenduvus
- 110. Kohvioapunkri-sõlm
- 111. Veefiltri-sõlm
- 112. Vee kareduse seadmine
- 112. Esmakasutuselevõtu loputustsükkel
- 113. Kohvivalmistamine
- 115. Jahvatamine jämedamalt või peenemalt
- 115. Piima tekstuur
- 117. QR-koodiga veebijuurdepääs profinõuannetele

## GARANTII

### 2-AASTANE PIIRATUD

Sage Appliances annab sellele kodukasutuseks mõeldud tootele teatavates piirkondades alates ostukuupäevast 2-aastase garantii materjali- ja tootmisdefektide osas. Sellel garantiiperioodil Sage Appliances kas parandab või asendab defektse toote või maksab raha tagasi (omal äranägemisel).

Järgime kõiki kohalduvate riiklike seadustega ette nähtud garantiioigusi ega vähenda neid oma garantiiga. Kõik garantiitingimused ja garantiinõude esitamise juhised leiate veebilehelt [www.sageappliances.com](http://www.sageappliances.com)

## SAGE™ SOOVI- TAB: OHUTUS ENNEKOIKE!

**Ettevõttes Sage™ on turvalisus väga tähtsal kohal. Projekteerime ja valmistame seadmeid eelkõige kasutaja ohutust silmas pidades. Samuti palume teil olla elektriseadmete kasutamisel ettevaatlik ja järgida järgmisi ettevaatusabinõusid.**

## OLULISED KAITSEMEETMED

**Lugege kõik juhised enne kasutamist läbi ja hoidke need edasiseks kasutamiseks alles.**

- Enne esmakordset kasutamist eemaldage ja kõrvaldage pakendid ohutult.
- Enne esimest kasutamist veenduge, et toode oleks õigesti kokku monteeritud, ja kerige toitejuhe täielikult lahti.
- Enne esmakordset kasutuselevõttu kontrollige, et voolutoide hoones oleks sama kui seadme alumisel küljel oleval tüübisildil. Kui teil on kahtlusi, pöörduge kohaliku elektriettevõtte poole.
- Elektriseadmete kasutamisel on lisaohutuse tagamiseks soovitatav paigaldada rikkevoolukaitselüliti. Soovitatav on kaitselüliti nimitöövooluga mitte üle

30 mA. Professionaalset nõu saate elektrikult.

- Kontrollige toitejuhet, pistikut ja seadet korrapäraselt kahjustuste suhtes. Kui leiate kahjustuse, lõpetage kohe seadme kasutamine ja toimetage kogu seade läbivaatuseks, asendamiseks või parandamiseks lähimasse volitatud Sage'i teeninduskeskusse.
- Ärge laske toitejuhtmel üle laua või tööpinna serva rippuda. Toitejuhe ei tohi puudutada kuumi pindu ega sõlme minna.
- Ärge puudutage kuumi pindu. Kontrollige alati, et seade oleks jahtunud; enne seadme järelevalveta jätmist, puhastamist, tarvikute vahetamist, teiseldamist, kokkupanekut või hoiustamist

lülitage espressomasin alati toitenupust (POWER) välja (OFF). Lülitage välja ning tõmmake toitejuhe pistikupesast välja.

- Lapsed ei tohi seadmega mängida. Ärge jätke seadet kasutamise ajal järelevalveta. Ärge liigutage seadet töötamise ajal.
- Seda seadet võivad kasutada 8-aastased ja vanemad lapsed, kui neile on kohandatud järelevalve või neid on juhendatud seadme ohutu kasutamise osas ning nad mõistavad kaasnevaid ohte. Lapsed ei tohi puhastada ega hooldada, välja arvatud juhul, kui nad on vanemad kui 8 aastat ja nad teevad seda järelevalve all. Hoidke seadet ja selle juhet alla 8-aastastele lastele kättesaamatus kohas.

- Seadmeid võivad kasutada piiratud füüsiliste, sensoorsete või vaimsete võimetega või kogemuste ja teadmiste puudumisega inimesed, kui neile on kohandatud järelevalve või neid on juhendatud seadme ohutu kasutamise kohta ja nad mõistavad kaasnevaid ohte.
- Väikeste laste lämbumisohu vältimiseks kõrvaldage toitepistiku kaitsekate ohutult.
- Asetage seade stabiilsele, kuumakindlale, tasasele ja kuivale tööpinnale servast kaugemale; ärge kasutage seadet kuumusallika (nt elektri- või gaasipliidiplaat, ahi) peal ega lähedal.
- Ärge kasutage seadet suletud pinnal või kapis.
- Ärge kasutage muid tarvikuid peale seadmega

- kaasapandute. Tarvikute kasutamine, mida Sage ei müü või ei ole soovitanud, võib põhjustada tulekahju, elektrilöögi või vigastusi.
- See seade on mõeldud kasutamiseks ainult kodumajapidamises. Ärge kasutage seadet muuks kui ettenähtud otstarbeks. Ärge kasutage seadet liikuvates sõidukites või paatides. Ärge kasutage seadet õues. Vale kasutus võib põhjustada vigastusi.
  - Seadme vale kasutamine või ebaprofessionaalne parandamine. Sel juhul garantiid ei kehti. Garantiinõudeid kahjustuste kohta ei rahuldata.
  - Seade ei ole mõeldud kasutamiseks välise taimeri või eraldi kaugjuhtimissüsteemiga.
  - Olge masinat kasutades ettevaatlik, kuna metallpinnad kalduvad kuumenema. Kütteelemendi pinnal on pärast kasutamist jääsoojus.
  - Ärge kasutage veskit, kui punkrikate ei ole paigas. Hoidke sõrmed, käed, juuksed, riided ja töövahendid kasutamise ajal punkrist eemal.
  - Enne ekstraheerimise alustamist veenduge, et portafilter on kindlalt rühmapeasse sisestatud ja kinnitatud. Ärge kunagi eemaldage portafiltrit ekstraheerimise ajal. Selle juhise eiramise võib põhjustada kuuma auru või kuuma kohvi põhjustatud põletusi.
  - Eesmine ülemine täiteava ei ole mõeldud piima jaoks.
  - Ärge valage piima eesmisse ülemisse täiteavasse.
  - Ärge kasutage masinat tühja veepaagiga.
  - Ärge täitke veepaaki kuuma vee või piimaga.
  - Olge pärast piima tekstureerimist ettevaatlik, kuna funktsioon "Auto Purge" võib aurutoru langetamisel kuuma auru välja juhtida.
  - Pühkige välispinda pehme kuiva lapiga. Hoidke seade ja tarvikud puhtad.
  - Muud hooldust peale puhastamise võib teostada ainult volitatud teenindusesindaja või volitatud Sage'i teeninduskeskus.
  - Kõik alkoholipõhised kokteilijogid on ette nähtud

kasutamiseks ainult oma riigis ja/või osariigis ja/või provintsis seadusjärgses joomiseeas teovõimelistele täiskasvanutele. Palun kasutage retsepte targalt ja vastutustundlikult.

## MÄLU PUUDUTAV MÄRKUS KLIENTIDELE

Klientide paremaks teenindamiseks on seadmesse paigaldatud sisemälu. See on väike kiip, mis kogub seadme kohta teatud teavet, sealhulgas seadme kasutussagedus ja kasutusviis. Kui viite seadme hooldusse, võimaldab kiibi kogutud teave meil seadet kiiresti ja tõhusalt hooldada.

Samuti on kogutud teave väärtuslik tulevaste seadmete arendamisel, mis rahuldaksid paremini meie klientide vajadusi. Kiip ei kogu teavet toodet kasutavate isikute ega majapidamise kohta. Kui teil on mälukiibi kohta küsimusi, saatke need aadressil [privacy@sageappliances.com](mailto:privacy@sageappliances.com)

## HOIATUS

Vigastusohu vältimiseks ärge avage valmistamise ajal joogikambrit.

 Tulekahju või elektrilöögi vältimiseks ärge kastke toitejuhet, -pistikut ega seadet vette ega muusse vedelikku.

 Lisatud sümbol märgib, et seda seadet ei tohi visata tavaliste olmejäätmete hulka.

Seade tuleb viia kohaliku omavalitsuse jäätmekogumiskeskusesse või seda teenust osutavale edasimüüjale. Lisateabe saamiseks võtke ühendust kohaliku omavalitsusega.

## MÄRKUS

Seadme kahjustamise vältimiseks ärge kasutage leeliseli puhastusvahendeid. Kasutage selle asemel puhast pehmet lappi.



**NÕUDEPESUMASINAS  
PESTAV**



**ETTEVAATUST**



**ETTEVAATUST,  
KUUM PIND**

# HOIDKE NEID JUHISEID AINULT KODUMAJAPIDAMISES KASUTAMISEKS

## СОДЕРЖАНИЕ

- 72. Гарантия
- 72. Рекомендации Sage™:  
безопасность превыше всего
- 92. Комплект поставки
- 100. Аксессуары
- 109. Распаковка
- 109. Уход и очистка
- 110. Подключение
- 110. Сборка емкости для зерен
- 111. Сборка водяного фильтра
- 112. Настройка жесткости воды
- 112. Цикл очистки при первом использовании
- 113. Приготовление кофе
- 115. Крупный или мелкий помол
- 115. Текстурирование молока
- 117. Отсканируйте QR-код для получения профессиональных советов

## ОГРАНИЧЕННАЯ ГАРАНТИЯ 2 ГОДА

Sage Appliances дает гарантии в отношении данного продукта, предназначенного для домашнего использования на указанных территориях. Гарантии действуют в течение 2 лет с даты покупки и распространяются на дефекты, вызванные некачественным изготовлением и неисправными материалами. В течение этого гарантийного периода Sage Appliances отремонтирует устройство, заменит его детали или вернет деньги за любое дефектное изделие (по единичному усмотрению Sage Appliances).

Все законные гарантийные права в соответствии с применимым национальным законодательством будут соблюдены и не будут нарушены нашей гарантией. Полные положения и условия гарантии, а также инструкции по предъявлению претензий можно найти на сайте [www.sageappliances.com](http://www.sageappliances.com)

**РЕКОМЕНДАЦИИ  
SAGE™ : БЕЗО-  
ПАСНОСТЬ ПРЕ-  
ВЫШЕ ВСЕГО**  
Sage™ уделяет большое внимание обеспечению безопасности. Мы разрабатываем и производим приборы, в первую очередь заботясь о вашей безопасности. Мы также просим вас проявлять осторожность при использовании электроприборов и соблюдать данные меры предосторожности.

**ВАЖНЫЕ МЕРЫ  
ПРЕДОСТО-  
РОЖНОСТИ**  
Прочитайте инструкции перед использованием устройств и сохраните их на будущее.

- Перед первым использованием безопасно удалите и выбросьте все упаковочные материалы.
- Перед первым использованием убедитесь, что изделие правильно собрано. Полностью размотайте шнур питания перед началом работы.
- Перед первым использованием убедитесь, что ваша электросеть соответствует указанной на табличке с техническими характеристиками на нижней стороне устройства. Если у вас есть какие-либо сомнения, обратитесь в местную электроэнергетическую компанию.
- Для обеспечения дополнительной безопасности при использовании всех электроприборов рекомендуется установить защитный выключатель остаточного тока. Рекомендуется использовать предохранительные выключатели с номинальным

рабочим током не более 30 мА. Обратитесь к электрику за профессиональным советом.

- Регулярно проверяйте шнур питания, вилку и само устройство на наличие повреждений. При обнаружении каких-либо повреждений немедленно прекратите использование устройства и верните его в ближайший авторизованный сервисный центр Sage для диагностики, замены частей или ремонта.
- Не позволяйте шнуру питания свисать над краем стойки или стола. Не позволяйте шнуру питания касаться горячих поверхностей или завязываться в узел.
- Не прикасайтесь к горячим поверхностям. Всегда проверяйте, чтобы устройство остыло; если устройство оставлено без присмотра, чистится, перемещается, собирается или какое-то время не используется, всегда выключайте кофеварку,

нажав кнопку POWER (ПИТАНИЕ) в положение OFF (ВЫКЛЮЧЕНО). Выключите устройство и извлеките вилку из розетки.

- Дети не должны играть с прибором. Не оставляйте прибор без присмотра во время использования. Не перемещайте прибор во время работы.
- Данный прибор могут использовать дети от 8 лет и старше под присмотром или после инструктажа о безопасном использовании прибора и понимая сопутствующих опасностей. Чистка и обслуживание детьми младше 8 лет и без присмотра недопустимы. Прибор и его шнур следует хранить в месте, недоступном для детей до 8 лет.
- Прибор могут использовать лица с ограниченными физическими, сенсорными или умственными способностями

или при отсутствии у них опыта и знаний, если они находятся под присмотром или проинструктированы о безопасном использовании прибора и понимают сопутствующие опасности.

- Чтобы исключить опасность удушья для маленьких детей, безопасно утилизируйте защитную крышку, установленную на вилке питания.
- Расположите устройство на устойчивой, термостойкой, ровной, сухой поверхности вдали от края стола; не устанавливайте его на или вблизи источников тепла, таких как горячая плита, духовка или газовая конфорка.
- Не используйте устройство, если оно находится в замкнутом пространстве или в шкафу.
- Не используйте насадки, не входящие в комплект поставки устройства. Использование насадок, не поставляемых

- или не рекомендованных компанией Sage, может привести к возгоранию, поражению электрическим током или травмам.
- Данное устройство предназначено для бытового использования. Используйте устройство по назначению. Не используйте в движущемся транспорте. Не используйте на открытом воздухе. Неправильное использование может привести к травмам.
  - Неправильное использование, эксплуатация или ремонт устройства неуполномоченным представителем. В этом случае любые гарантийные обязательства считаются недействительными. Никакие гарантийные претензии по поводу каких-либо повреждений не принимаются.
  - Устройство не предназначено для управления с помощью внешнего таймера или отдельной системы дистанционного управления.
  - Соблюдайте осторожность при работе с устройством, так как металлические поверхности могут нагреваться во время работы. Поверхность нагревательного элемента подвержена остаточному нагреву после использования.
  - Не используйте кофемолку без установленной крышки бункера. Не допускайте попадания пальцев, рук, волосы, одежды и посуды в бункер во время работы.
  - Перед началом экстракции убедитесь, что держатель фильтра надежно установлен и закреплен в головке прибора. Никогда не вынимайте держатель фильтра во время экстракции. Несоблюдение данного указания может привести к ожогам горячим паром или горячим кофе.
  - Переднее верхнее отверстие для залива не предназначено для молока. Не наливайте молоко в переднее верхнее отверстие для залива.
  - Никогда не используйте устройство без воды в резервуаре.
  - Не наполняйте резервуар для воды горячей водой или молоком.
  - Соблюдайте осторожность после текстурирования молока, так как функция «Автоматическая продувка» может подавать горячий пар, когда паровая трубка опущена.
  - Протирайте внешнюю поверхность мягкой сухой тканью. Содержите устройство и аксессуары в чистоте.
  - Сервисное обслуживание, кроме очистки, должен проводить только авторизованный представитель сервисной службы или в авторизованном сервисном центре Sage.

## УВЕДОМЛЕНИЕ ДЛЯ ПОЛЬЗОВАТЕЛЕЙ О ХРАНИЛИЩЕ ПАМЯТИ

Обратите внимание, что для улучшения обслуживания наших клиентов в ваше устройство встроена внутренняя память. Эта память состоит из небольшого чипа для сбора определенной информации о вашем устройстве, включая частоту и способ его использования. В случае возврата устройства для обслуживания, информация, собранная с чипа, позволит нам быстро и эффективно обслужить его. Собранная информация также служит ценным ресурсом при разработке будущих устройств для лучшего удовлетворения потребностей наших потребителей. Чип не

собирает никакую информацию относительно лиц, использующих устройство, или домохозяйства, в котором оно используется.

Если у вас возникли вопросы относительно чипа внутренней памяти, свяжитесь с нами по адресу [privacy@sageappliances.com](mailto:privacy@sageappliances.com)



### ВНИМАНИЕ

Во избежание риска получения травмы не открывайте заварочную камеру во время процесса заваривания.



Для защиты от возгорания и поражения электрическим током не погружайте шнур питания, вилку питания или устройство в воду или любую другую жидкость.



Данный символ означает, что этот прибор нельзя выбрасывать в обычные бытовые отходы. Его следует отнести в центр сбора отходов, отведенный для этой цели местными властями, или к дилеру, предоставляющему такую услугу утилизации. Для получения дополнительной информации обращайтесь в местное представительство.



### АКСЕССУАРЫ

Во избежание повреждения прибора, не используйте щелочные чистящие средства. Вместо этого используйте чистую мягкую ткань.



**БЕЗОПАСНО ДЛЯ ПОСУДОМОЕЧНОЙ МАШИНЫ**



**ПРЕДУПРЕЖДЕНИЕ**



**ОСТОРОЖНО! ГОРЯЧАЯ ПОВЕРХНОСТЬ**

**СОХРАНИТЕ ДАННУЮ ИНСТРУКЦИЮ ТОЛЬКО ДЛЯ БЫТОВОГО ИСПОЛЬЗОВАНИЯ**

## TURINYS

- 76. Garantija
- 76. „Sage™“ saugumas svarbiausia
- 92. Komponentai
- 100. Priedai
- 109. Išpakavimas
- 109. Valymas ir priežiūra
- 110. Ryšys
- 110. Piltuvėlio surinkimas
- 111. Vandens filtro surinkimas
- 112. Vandens kietumo nustatymas
- 112. Praplovimo ciklas pirmojo naudojimo metu
- 113. Paruoškite kavą
- 115. Malkte rupiau arba smulkiau
- 115. Pieno tekstūra
- 117. Žiniatinklio prieiga naudojantis QR kodu

## GARANTIJA

### 2 METŲ RIBOTA GARANTIJA

„Sage Appliances“ suteikia šiam buitines paskirties įrenginiui 2 metų garantiją nuo jo įsigijimo datos ir garantuoja, kad nebus defektų dėl netinkamos gamybos ir medžiagų. Šiuo garantiniu laikotarpiu „Sage Appliances“ remontuos, pakeis arba grąžins pinigus už sugedusį gaminį (išimtinai tik „Sage Appliances“ nuožiūra).

Visos teisinės garantijos teisės, taikomos vadovaujantis galiojančiais šalies įstatymais, bus gerbiamos ir mūsų garantija jų nepažeis. Išsamias garantijos sąlygas ir instrukcijas, kaip pareikšti pretenziją, rasite svetainėje [www.sageappliances.com](http://www.sageappliances.com)

## „SAGE™“ ŠAUGUMAS SVARBIAUSIA

„Sage™“ labai rūpinamės saugumu. Prietaisus projektuojame ir gaminame didžiausią dėmesį skirdami jūsų saugumui. Be to, naudojantis elektros prietaisu prašome jūsų būti atsargiems ir laikytis toliau nurodytų atsargumo priemonių.

## SVARBIOS APSAUGOS PRIEMONĖS

**Prieš naudodami perskaitykite visas instrukcijas ir išsaugokite jas ateičiai.**

- Prieš pradėdami naudoti saugiai išpakuokite ir išmeskite visas pakavimo medžiagas.
- Prieš naudodami pirmą kartą įsitikinkite, kad gaminys tinkamai surinktas, ir iki galo išvyniokite jo maitinimo laidą.
- Prieš naudodami pirmą kartą įsitikinkite, kad jūsų elektros tiekimo linija atitinka įrenginio apačioje pritvirtintoje duomenų lentelėje nurodytus reikalavimus. Jei kyla neaiškumų, kreipkitės į vietinę elektros tiekimo įmonę.
- Rekomenduojame sumontuoti likutinės srovės saugos jungiklį, kad būtų užtikrintas papildomas saugumas naudojant visus elektros prietaisus. Rekomenduojame naudoti saugos jungiklius, kurių vardinė veikimo srovė ne didesnė kaip 30 mA. Pasitarkite su elektriku, jei reikia profesionalaus patarimo.

- Reguliariai tikrinkite maitinimo laidą, kištuką ir patį įrenginį, ar neatsirado pažeidimų. Jei pastebėjote bet kokį pažeidimą, nedelsdami nutraukite įrenginio naudojimą ir pristatykite jį į artimiausią įgaliotąjį „Sage“ techninės priežiūros centrą, kur įrenginys bus patikrintas, pakeistos reikiamos dalys arba atliktas remontas.
- Niekada nepalikite nuo stalviršio ar stalo kabančio maitinimo laido. Užtikrinkite, kad maitinimo laidas neliestų karštų paviršių ir nebūtų supainiotas.
- Nelieskite karštų paviršių. Visada palaukite, kol įrenginys atvės, jei ketinate atlikti toliau nurodytus veiksmus:
  - palikti įrenginį be priežiūros, valyti, keisti jo priedus, perkelti, ardytis arba sandėliuoti; visada išjunkite espresso aparatą nustatydami MAITINIMO mygtuką į IŠJUNGTĄ padėtį. Išjunkite įrenginį ir ištraukite kištuką iš maitinimo lizdo.
- Neleiskite vaikams žaisti su prietaisu. Nepalikite prietaiso be priežiūros, kai jį naudojate. Nejudinkite prietaiso, kai jis veikia.
- Šį prietaisą gali naudoti vaikai nuo 8 metų, jei jie prižiūrimi arba buvo supažindinti, kaip prietaisą saugiai naudoti, ir jei jie supranta su tuo susijusius pavojus. Neleiskite vaikams valyti ir atlikti prietaiso priežiūros darbus, nebent jie yra vyresni nei 8 metų ir yra prižiūrimi. Prietaisą ir jo laidą laikykite vaikams iki 8 metų nepasiekiamoje vietoje.
- Prietaisus gali naudoti asmenys, turintys ribotus fizinius, jutiminius ar protinius gebėjimus arba neturintys patirties bei žinių, jei jie yra prižiūrimi arba supažindinti, kaip prietaisą saugiai naudoti, ir jei jie supranta su tuo susijusius pavojus.
- Kad mažiems vaikams nekiltų pavojus užspringti, saugiai išmeskite prie maitinimo kištuko pritvirtintą apsauginį dangtelį.
- Pastatykite įrenginį ant stabilaus, karščiui atsparaus, lygaus, sauso paviršiaus, atokiau nuo stalviršio krašto, ir nenaudokite jo arti šilumos šaltinio, pvz., kaitlentės, orkaitės ar dujinės viryklės.
- Nenaudokite įrenginio, jei jis yra uždaroje vietoje ar spintelėje.
- Naudokite tik su įrenginiu pateikiamus priedus. Jei naudosite priedus, kurių neparduoda arba nerekomenduoja „Sage“,

gali kilti gaisras, galite patirti elektros šoką arba galite būti sužeisti.

- Šis prietaisas skirtas tik buitiniam naudojimui. Nenaudokite įrenginio jokiems kitiems tikslams, nei jo naudojimo paskirtis. Nenaudoti judančiose transporto priemonėse ar laivuose. Nenaudoti lauke. Naudojant netinkamai galima susižeisti.
- Netinkamas įrenginio naudojimas, netinkamas valdymas arba neprofesionalus remontas. Tokiu atveju suteikta garantija negalios. Jokios garantijos dėl žalos nebus taikomos.
- Įrenginys nėra pritaikytas valdyti išoriniu laikmačiu arba atskira nuotolinio valdymo sistema.
- Naudodami aparatą būkite atsargūs, nes metaliniai

paviršiai eksploatavimo metu įkaista. Po naudojimo, kaitinimo elemento paviršiuje išlieka likutinė šiluma.

- Neeksploatuokite malūnėlio, jei neuždėtas piltuvo dangtis. Darbo metu pirštus, rankas, plaukus, drabužius ir indus laikykite toliau nuo piltuvo.
- Prieš įjungdami, įsitikinkite, kad portafiltras yra tvirtai įdėtas ir pritvirtintas prie grupės galvutės. Niekada neišimkite portafilto gaminimo proceso metu. Jei nesilaikysite šios instrukcijos, galite nusiplikyti karštais garais arba karšta kava.
- Priekinė viršutinė pripildymo dalis nėra skirta pienui. Nepilkite pieno į priekinę viršutinę pripildymo dalį.
- Nenaudokite prietaiso, jei bakelyje nėra vandens.

- Nepilkite į vandens baką karšto vandens ar pieno.
- Būkite atsargūs po pieno suplakimo, nes, kai garų vamzdelis nuleidžiamas, automatinio valymo funkcija gali išvalyti karštus garus.
- Išorinį paviršių nuvalykite minkšta sausa šluoste. Prietaisą ir jo priedus laikykite švarius.
- Priežiūrą, išskyrus valymą, turėtų atlikti tik įgaliotasis techninės priežiūros atstovas arba įgaliotasis „Sage“ techninės priežiūros centras.

## **PASTABA KLIENTAMS DĖL IŠSAUGOJIMO ATMINTYJE**

Atkreipkite dėmesį, kad siekdami geriau patenkinti savo klientų poreikius, įrenginyje įdiegėme vidinę atmintį. Šią atminties saugyklą sudaro nedidelis lustas,

kuriame renkama tam tikra informacija apie jūsų įrenginį, įskaitant įrenginio naudojimo dažnumą ir būdą, kaip jūsų įrenginys yra naudojamas. Jei įrenginys pristatomas į techninės priežiūros centrą, luste išsaugota informacija padeda greitai ir efektyviai atlikti jo techninę priežiūrą. Surinkta informacija yra labai vertinga kuriant naujus prietaisus, kurie dar geriau patenkintų mūsų klientų poreikius. Lustas nerenka jokios informacijos apie įrenginiu besinaudojančius asmenis ar namų ūkį, kuriame gaminys yra naudojamas. Jei turite klausimų apie

atminties saugyklos lustą, susisieki su mumis adresu [privacy@sageappliances.com](mailto:privacy@sageappliances.com)

### **ĮSPĖJIMAS.**

Jei norite išvengti sužalojimų, virimo proceso metu neatidarykite virimo skyriaus.

 Norėdami išvengti gaisro ar elektros šoko, nemerki maitinimo laido, kištuko ar įrenginio į vandenį ir į jokių kitų skysčių.

 Šis simbolis rodo, kad prietaiso negalima išmesti su įprastomis buitinėmis atliekomis.

Jį reikia pristatyti į vietinį

įgaliojimą šios paskirties atliekų surinkimo centrą arba šią paslaugą teikiančiam paslaugų teikėjui. Dėl išsamesnės informacijos kreipkitės į savivaldybę.

### **PASTABA**

Kad nesugadintumėte prietaiso, nenaudokite šarminių valymo priemonių. Vietoj to naudokite švarų minkštą šluostę.



**GALIMA PĻAUTI  
INDAPLOVĖJE**



**DĖMESIO**



**ATSARGIAI,  
KARŠTAS PAVIRŠIUS**

# IŠSAUGOKITE ŠIAS INSTRUKCIJAS TIK BUITINIAM NAUDOJIMUI

## LV SATURA RĀDĪTĀJS

- 80. Garantija
- 80. Sage™ iesaka: drošība pirmajā vietā
- 92. Sastāvdaļas
- 100. Piederumi
- 109. Izņemšana no iepakojuma
- 109. Kopšana un tīrīšana
- 110. Savienojamība
- 110. Pupiņu tvertnes uzstādīšana
- 111. Ūdens filtra uzstādīšana
- 112. Ūdens cietības iestatišana
- 112. Ierīces skalošana pirms pirmās lietošanas
- 113. Pagatavot kafiju
- 115. Rupjāks vai smalkāks malums
- 115. Piena tekstūra
- 117. QR kods piekļuvei profesionāliem padomiem tīmekļa vietnē

## GARANTIJA

### 2 GADU IEROBEŽOTĀ GARANTIJA

Sage Appliance garantē šā produkta lietošanu mājāsaimniecībā norādītajās teritorijās divus 2 gadus no iegādes datuma. Garantija ir spēkā defektiem, kuri radušies nekvalitatīvu materiālu vai ražošanas dēļ. Šajā garantijas periodā Sage Appliance remontēs, aizvietos jebkuru bojātu produktu vai atmaksās par to naudu (pēc Sage Appliance ieskatiem).

Visas likumīgās garantijas tiesības saskaņā ar piemērojamajiem valsts tiesību aktiem tiks ievērotas, un mūsu garantija tās neietekmēs. Pilni garantijas noteikumi, kā arī norādījumi par to, kā iesniegt pretenziju, pieejami vietnē [www.sageappliances.com](http://www.sageappliances.com)

## SAGE™ IESAKA: DROŠĪBA PIRMAJĀ VIETĀ

**Sage™ ļoti nopietni attiecas pret drošību. Izstrādājot un ražojot ierīces, mēs, pirmkārt, domājam par jūsu drošību. Lietojot jebkuru elektroierīci, aicinām jūs arī ievērot zināmu piesardzību un tālāk norādītos brīdinājumus.**

## SVARĪGI DROŠĪBAS PASĀKUMI

**Pirms lietošanas izlasiet visus norādījumus un saglabājiet tos turpmākai uzziņai.**

- Pirms pirmās lietošanas reizes uzmanīgi noņemiet un izmetiet visus iepakojuma materiālus.
- Pirms pirmās lietošanas pārlicinieties, ka produkts ir pareizi salikts, un pirms iedarbināšanas pilnībā atritiniet barošanas vadu.
- Pirms pirmās lietošanas reizes, lūdzu, pārlicinieties, ka jūsu elektrības padeve ir tāda, kā norādīts uz nominālvērtības plāksnītes ierīces apakšā. Ja jums rodas neskaidrības, sazinieties ar vietējo elektroenerģijas uzņēmumu.
- Lai panāktu papildu drošību, lietojot visas elektroierīces, ieteicams uzstādīt paliekošās strāvas aizsargslēdzi. Ieteicams izmantot drošinātājus ar nominālo darba strāvu ne lielāku par 30 mA. Lai

saņemtu profesionālu padomu, konsultējieties ar elektriķi.

- Regulāri pārbaudiet barošanas vadu, kontaktdakšu un pašu ierīci, vai nav bojājumu. Ja tiek konstatēti jebkādi bojājumi, nekavējoties pārtrauciet lietot ierīci un nogādājiet to tuvākajā pilnvarotajā Sage pakalpojumu centrā pārbaudei, aizvietošanai vai remonta veikšanai.
- Neļaujiet barošanas vadam karāties pāri letes vai galda malai. Neļaujiet barošana vadam pieskarties karstām virsmām un samezgloties.
- Nepieskarieties karstām virsmām. Vienmēr pārliedzinieties, ka ierīce ir atdzisusi. Ja tā ir jāatstāj bez uzraudzības, jātīra, jāpārvieta, jāmontē, jānovieto glabāšanai vai tai ir jāmaina piederumi,

vienmēr izslēdziet espresso kafijas automātu, nospiežot pogu POWER režīmā OFF (izsl.). Izslēdziet ierīci un atvienojiet to no kontaktligzdas.

- Bērni nedrīkst spēlēties ar ierīci. Neatstājiet ierīci bez uzraudzības, kad to lietojat. Nepārvieta ierīci tās darbības laikā.
- Šo ierīci drīkst lietot bērni no 8 gadu vecuma, ja viņi tiek uzraudzīti vai ir instruēti par ierīces lietošanu drošā veidā un ja viņi saprot ar to saistītos riskus. Tīrīšanu un lietotāja apkopi nedrīkst veikt bērni, ja vien viņi nav vecāki par 8 gadiem un tiek uzraudzīti. Glabājiet ierīci un tās vadu bērniem, kas jaunāki par 8 gadiem, nepieejamā vietā.
- Ierīces var lietot personas ar ierobežotām fiziskām, maņu vai garīgām spējām

vai pieredzes un zināšanu trūkumu, ja tās tiek uzraudzītas vai tiek instruētas par ierīces lietošanu drošā veidā un saprot ar to saistītos riskus.

- Lai novērstu aizrīšanās risku maziem bērniem, uzmanīgi noņemiet un izmetiet strāvas kontaktdakšai piestiprināto aizsargvāciņu.
- Novietojiet ierīci uz stabilas, karstumizturīgas, līdzenas, sausas virsmas, prom no virsmas malas, un nelietojiet to uz karstuma avota, piemēram, karstas plīts, cepeškrāsns vai gāzes plīts, vai tās tuvumā.
- Nedarbiniet ierīci, ja tā ir novietota ierobežotā telpā vai skapī.
- Neizmantojiet piederumus, kas nav iekļauti ierīces komplektācijā. Tādu

- piederumu izmantošana, kurus nepārdod vai neiesaka Sage, var izraisīt ugunsgrēku, elektrošoku vai traumas.
- Šī ierīce ir paredzēta lietošanai tikai mājāsaimniecībā. Nelietojiet ierīci nolūkiem, kam tā nav paredzēta. Nelietojiet kustībā esošos transportlīdzekļos vai laivās. Nelietojiet ārpus telpām. Nepareiza lietošana var izraisīt traumas.
  - Neatbilstoša ierīces lietošana, nepareizi ekspluatēta vai neprofesionāli remontēta ierīce. Šādā gadījumā jebkura garantijas pretenzija tiek uzskatīta par spēkā neesošu. Garantijas pretenzijas par jebkādiem bojājumiem netiks pieņemtas.
  - Ierīci nav paredzēts darbināt ar ārējā taimera vai atsevišķas tālvadības sistēmas palīdzību.
  - Lietojot ierīci, esiet piesardzīgi, jo metāla virsmas lietošanas laikā var sakarst. Pēc lietošanas sildelementa virsma kādu laiku joprojām būs karsta.
  - Nedarbiniet dzirnaviņas, ja nav ievietots tvertnes vāks. Ierīces darbības laikā turiet pirkstus, rokas, matus, apģērbu un aksesuārus pa gabalu no tvertnes.
  - Pirms ekspluatācijas uzsākšanas pārliedzinieties, vai filtra turētājs (radziņš) ir stingri ievietots un nostiprināts tam paredzētajā vietā. Nekad neizņemiet filtra turētāju (radziņu) ierīces lietošanas laikā. Šo norādījumu neievērošana var izraisīt applaucēšanos ar karstu tvaiku vai karstu kafiju.
  - Priekšējā augšējā tvertne nav paredzēta pienam.
- Nelejiet pienu priekšējā augšējā tvertnē.
- Nelietojiet ierīci, ja ūdens tvertnē nav ūdens.
  - Nepiepildiet ūdens tvertni ar karstu ūdeni vai pienu.
  - Esiet piesardzīgi pēc piena putošanas, jo funkcija "Auto Purge" var izlaist karstu tvaiku, kad tvaika caurule ir nolaiستا.
  - Noslaukiet ārējo virsmu ar mīkstu, sausu drānu. Uzturiet ierīci un piederumus tīrus.
  - Apkopi, kas nav tīrīšana, drīkst veikt tikai pilnvarots servisa pārstāvis vai pilnvarotā Sage servisa centrā.

### **PAZIŅOJUMS KLIENTIEM PAR IEKŠĒJĀS ATMIŅAS GLABĀŠANU**

Lūdzu, ņemiet vērā, ka, lai labāk apkalpotu mūsu klientus,

Jūsu ierīcē ir iebūvēta iekšējā atmiņa. Šī atmiņa sastāv no nelielas mikroshēmas, kas apkopo noteiktu informāciju par Jūsu ierīci, tostarp ierīces lietošanas biežumu un veidu, kādā ierīce tiek lietota. Gadījumā, ja Jūsu ierīce tiek nosūtīta uz servisu, no mikroshēmas iegūtā informācija ļauj mums ātri un efektīvi apkalpot ierīci. Iegūtā informācija kalpo arī kā vērtīgs resurss, izstrādājot ierīces nākotnē, lai varētu veiksmīgāk apmierināt mūsu patērētāju vajadzības. Mikroshēmā netiek apkopota nekāda informācija par personām, kuras lieto produktu, vai mājsaimniecībām,

kurās produkts tiek izmantots. Ja Jums ir kādi jautājumi par atmiņas krātuves mikroshēmu, lūdzu sazinieties ar mums, nosūtot e-pastu uz [privacy@sageappliances.com](mailto:privacy@sageappliances.com)

### BRĪDINĀJUMS

Lai izvairītos no traumu riska, pagatavošanas procesa laikā neatveriet pagatavošanas kameru.

 Lai izvairītos no ugunsgrēka un elektriskās strāvas trieciena, nemērciet barošanas vadu, kontaktdakšu vai ierīci ūdenī vai citā šķidrumā.

 Attēlotais simbols norāda, ka šo ierīci nedrīkst izmest kopā ar parastajiem sadzīves atkritumiem. Tā ir jānogādā šim nolūkam paredzētajā vietējā atkritumu savākšanas centrā vai izplatītājam, kas nodrošina šo pakalpojumu. Plašāku informāciju varat iegūt savā pašvaldībā.

### PIEZĪMES

Lai novērstu ierīces bojājumus, neizmantojiet sārmainus tīrīšanas līdzekļus. Tā vietā izmantojiet tīru un mīkstu drānu.



**VAR MAZGĀT TRAUĀU  
MAZGĀJAMAJĀ MAŠĪNĀ**



**UZMANĪBU**



**UZMANĪBU,  
KARSTA VIRSMA**

**SAGLABĀJIET ŠO INSTRUKCIJU  
IZMANTOŠANAI TIKAI MĀJSAIMNIECĪBĀ**

## İÇİNDEKİLER

- 84. Garanti
- 84. Sage™ önce güvenliği önerir
- 92. Bileşenler
- 100. Aksesuarlar
- 109. Kutudan çıkarma
- 109. Bakım ve Temizlik
- 110. Bağlantı
- 110. Huni düzeneği
- 111. Su filtresi düzeneği
- 112. Su sertliğini ayarlama
- 112. İlk kullanım temizleme döngüsü
- 113. Kahve yapma
- 115. Küçük veya daha ince öğütme
- 115. Süt tekstüre etme
- 117. QR Kodu Web Erişimi

## GARANTİ

### 2 YIL SINIRLI GARANTİ

Sage Appliances, bu ürüne, hatalı işçilik ve malzemelerden kaynaklanan kusurlara karşı satın alma tarihinden itibaren 2 yıl süreyle belirtilen bölgelerde evde kullanım için garanti sunar. Bu garanti süresi boyunca Sage Appliances, herhangi bir kusurlu ürünü onaracak, değiştirecek veya iade edecektir (tamamen Sage Appliances'in takdirine bağlı olarak).

Yürürlükteki ulusal mevzuat kapsamındaki tüm yasal garanti haklarına saygı duyulacak ve garantimiz bunları ihlal etmeyecektir. Garantiyle ilgili tüm hüküm ve koşulların yanı sıra nasıl talepte bulunacağınıza ilişkin talimatlar için lütfen [www.sageappliances.com](http://www.sageappliances.com) adresini ziyaret edin.

## SAGE™ ÖNCE GÜVENLİĞİ ÖNERİR

**Sage'de™ güvenliği önemsiyoruz. Güvenliğinizi her şeyden önce tutarak cihazlar tasarlıyor ve üretiyoruz. Ayrıca herhangi bir elektrikli cihazı kullanırken biraz dikkatli olmanızı ve aşağıdaki önlemlere uymanızı rica ederiz.**

## ÖNEMLİ GÜVENLİK ÖNLEMLERİ

**Kullanmadan önce tüm talimatları okuyun ve ileride başvurmak için saklayın.**

- İlk kullanımdan önce tüm ambalaj malzemelerini çıkarın ve güvenli bir şekilde atın.
- İlk kez kullanmadan önce ürünün uygun şekilde monte edildiğinden emin olun ve çalıştırmadan önce güç kablosunu tamamen açın.
- İlk kez kullanmadan önce, lütfen elektrik kaynağınızın cihazın alt kısmındaki derecelendirme etiketinde gösterilenle aynı olduğundan emin olun. Endişeniz varsa, lütfen yerel elektrik şirketinizle iletişime geçin.
- Tüm elektrikli cihazları kullanırken ek güvenlik sağlamak için artık akım güvenlik anahtarının takılması önerilir. Nominal çalışma akımı 30 mA'dan fazla olmayan güvenlik anahtarları önerilir. Profesyonel tavsiye için bir elektrikçiye danışın.

- Güç kablosunu, fişi ve cihazın kendisini herhangi bir hasara karşı düzenli olarak inceleyin. Herhangi bir şekilde hasarlı olduğunu görürseniz hemen cihazı kullanmayı bırakın ve cihazı inceleme, değiştirme veya onarım için en yakın yetkili Sage Servis Merkezine götürün.
- Güç kablosunun bir tezgah veya masanın kenarından sarkmasına izin vermeyin. Güç kablosunun sıcak yüzeylere dokunmasına veya düğümlemesine izin vermeyin.
- Sıcak yüzeylere dokunmayın.  
- Cihaz tek başına bırakılacaksa, temizlenecekse, aksesuarları değiştirilecekse, taşınacaksa, toplanacaksa veya saklanacaksa daima cihazın soğumaya bırakıldığından emin olun;

espresso makinesini her zaman POWER (Güç) düğmesine basarak kapatın ve güç kablosunu prizden çıkarın.

- Çocuklar cihazla oynamamalıdır. Kullanım sırasında cihazı gözetimsiz bırakmayın. Çalışırken cihazı hareket ettirmeyin.
- Bu cihaz, 8 yaş ve üzeri çocuklar tarafından, cihazın güvenli bir şekilde kullanımıyla ilgili gözetim veya talimat sağlandığı ve içerdiği tehlikeleri anladıkları takdirde kullanılabilir. Temizlik ve kullanıcı bakımı, 8 yaşından büyük ve gözetim altında olmadıkları sürece çocuklar tarafından yapılmamalıdır. Cihazı ve kablosunu 8 yaşından küçük çocukların erişemeyeceği bir yerde saklayın.
- Cihazlar, güvenli bir şekilde kullanımı konusunda gözetim

veya talimat sağlandığı ve içerdiği tehlikeler anlaşıldığı takdirde fiziksel, duyuusal veya zihinsel yetenekleri azalmış veya deneyim ve bilgi eksikliği olan kişiler tarafından kullanılabilir.

- Küçük çocuklar için boğulma tehlikesini ortadan kaldırmak üzere, elektrik fişine takılı olan koruyucu kapağı güvenli bir şekilde atın.
- Cihazı sabit, ısıya dayanıklı, düz, kuru bir yüzey üzerine kenarlardan uzak olacak şekilde yerleştirin ve portatif ısıtıcı, fırın veya gazlı ocak gibi bir ısı kaynağının üzerinde veya yakınında çalıştırmayın.
- Cihazı kapalı bir alanda veya bir dolabın içinde çalıştırmayın.
- Cihazla birlikte verilenler dışında ek parçalar kullanmayın. Sage

tarafından satılmayan veya önerilmeyen aksesuarların kullanılması yangına, elektrik çarpmasına veya yaralanmaya neden olabilir.

- Bu cihaz sadece evde kullanım içindir. Cihazı kullanım amacı dışında bir şey için kullanmayın. Hareket halindeki araçlarda veya teknelerde kullanmayın. Açık havada kullanmayın. Yanlış kullanım yaralanmaya neden olabilir.
- Cihazın uygunsuz kullanımı, yanlış çalıştırılması veya profesyonel olmayan şekilde onarılması durumunda tüm garanti talepleri geçersizdir. Hasarlar için garanti talepleri kabul edilemez.
- Cihaz, harici bir zamanlayıcı veya ayrı bir uzaktan kumandalı sistem ile

çalıştırılmak üzere tasarlanmamıştır.

- Kullanım sırasında metal yüzeyler ısınabileceğinden cihazı çalıştırırken dikkatli olun. Isıtma elemanı yüzeyi kullanımdan sonra kalan ısıyla sıcaklığını korur.
- Öğütücüyü hazne kapağı yerinde olmadan çalıştırmayın. Çalışma sırasında parmaklarınızı, ellerinizi, saçlarınızı, giysilerinizi ve mutfak aletlerini haznedan uzak tutun.
- Çekme işlemi başlamadan önce portafiltrenin grup başlığına sıkıca takıldığından ve sabitlendiğinden emin olun. Çekme işlemi sırasında portafiltreyi asla çıkarmayın. Bu talimata uyulmaması sıcak buhar

veya sıcak kahve nedeniyle haşlanmalara neden olabilir.

- Ön üstten doldurma haznesi süt için değildir. Ön üstten doldurma haznesine süt dökmeyin.
- Tankta su yokken cihazı kullanmayınız.
- Su haznesini sıcak su veya sütle doldurmayın. "Otomatik Temizleme" işlevi, buhar çubuğu indirildiğinde sıcak buharı boşaltabileceğinden süt tekstüre edildikten sonra dikkatli olun.
- Dış yüzeyi yumuşak ve kuru bir bezle silin. Cihazı ve aksesuarlarını temiz tutun.
- Temizleme dışındaki servis işlemleri yalnızca yetkili servis temsilcisi veya yetkili Sage Servis Merkezinde yapılmalıdır.

## BELLEK DEPOSU HAKKINDA MÜŞTERİLERE NOT

Müşterilerimize daha iyi hizmet sunmak amacıyla cihazınıza dahili bellek deposu yerleştirildiğine lütfen dikkat edin.

Bu bellek deposu, cihazın kullanım sıklığı ve cihazın kullanım şekli de dahil olmak üzere cihazınız hakkında belirli bilgileri toplamaya yönelik küçük bir çipten oluşur. Cihazınızın servise gönderilmesi durumunda, çipten toplanan bilgiler, cihazınızın hızlı ve verimli bir şekilde servis işlemi görmesini sağlar. Toplanan bilgiler, kullanıcılarımızın ihtiyaçlarına yönelik daha iyi hizmet sunmak için gelecekteki

cihazların geliştirilmesinde de değerli bir kaynak görevi görür. Çip, ürünü kullanan kişiler veya ürünün kullanıldığı hane hakkında herhangi bir bilgi toplamaz. Bellek deposu çipiyle ilgili herhangi bir sorunuz varsa lütfen [privacy@sageappliances.com](mailto:privacy@sageappliances.com) adresinden bize ulaşın.

### UYARI

Yaralanma riskini önlemek için demleme işlemi sırasında demleme haznesini açmayın.

 Yangın ve elektrik çarpmasını önlemek için güç kablosunu, elektrik fişini veya cihazı suya ya da başka bir sıvıya batırmayın.



Bu simge, cihazın normal ev çöpüne atılmaması gerektiğini gösterir.

Bu amaç için belirlenmiş bir yerel idare atık toplama merkezine veya bu hizmeti veren bir bayiye götürülmelidir. Daha fazla bilgi için lütfen yerel belediyenize başvurun.



### NOT

Cihazın hasar görmesini önlemek için alkalin temizlik maddeleri kullanmayın. Bunun yerine temiz, yumuşak bir bez kullanın.



**BULAŞIK MAKINESİNDE YIKANABİLİR**



**DİKKAT**



**DİKKAT SICAK YÜZEY**

# BU TALİMATLARI YALNIZCA EVDE KULLANIM İÇİN SAKLAYIN

الضمان	88
توصي شركة Sage™ باتباع معايير السلامة أولاً	88
العناصر	92
الملحقات	100
الإخراج من العلبه	109
العناية والتنظيف	109
الاتصال	110
تركيب قطعة التغذية	110
تجميع فلتر المياه	111
إعداد عسر الماء	112
أول استخدام لدورة التنظيف	112
صنع القهوة	113
الطنحن ناعم أو خشن	115
خليط الحليب	115
الوصول عبر الويب باستخدام رمز QR لنصائح احترافية	117

## الضمان

محدود لمدة عامين

تضمن أجهزة Sage هذا المنتج للاستخدام المنزلي في مناطق محددة لمدة عامين من تاريخ الشراء ضد العيوب الناتجة عن خلل في التصنيع والمواد. خلال فترة الضمان هذه، ستقوم Sage Appliances بإصلاح أو استبدال أو استرداد أي منتج معيب (وفقاً لتقدير Sage Appliances).

سيتم احترام جميع حقوق الضمان القانونية بموجب التشريعات الوطنية المعمول بها ولن يُنَال من خلال ضماننا. للحصول على الشروط والأحكام الكاملة الخاصة بالضمان، بالإضافة إلى التعليمات الخاصة بكيفية تقديم مطالبة، يرجى زيارة

[www.sageappliances.com](http://www.sageappliances.com)

## توصي شركة SAGE™ باتباع معايير السلامة أولاً

في Sage™، نولي اهتماماً كبيراً بمعايير السلامة. نصمم الأجهزة ونصنعها مع وضع سلامتك في الاعتبار قبل كل شيء. كما نطلب منك توخي القدر الكافي من الحذر عند استخدام أي جهاز كهربائي وكذلك الالتزام بالاحتياطات التالية.

## تدابير أمان مهمة

اقرأ كل التعليمات قبل الاستخدام واحفظها للرجوع إليها في المستقبل.

- قم بإزالة أي مواد تغليف والتخلص منها بأمان قبل استخدامها لأول مرة.
- تأكد من تجميع المنتج بشكل صحيح قبل الاستخدام للمرة الأولى وفك سلك الطاقة تماماً قبل التشغيل.
- قبل الاستخدام لأول مرة، يرجى التأكد من أن مصدر الكهرباء لديك هو نفس المصدر المشار إليه في ملصق التصنيف الموجود على الجانب السفلي من الجهاز. إذا كانت لديك أي مخاوف، يرجى الاتصال بشركة الكهرباء المحلية.
- يوصى بتركيب مفتاح أمان للتيار المتبقي لتوفير أمان إضافي عند استخدام جميع الأجهزة الكهربائية. يوصى باستخدام مفاتيح أمان ذات تيار تشغيل مققن لا يزيد عن 30 ملي أمبير. استشر كهربائياً للحصول على مشورة مهنية.

- افحص سلك الطاقة والقباس والجهاز نفسه بانتظام بحثًا عن أي تلف. في حالة وجود تلف بأي شكل من الأشكال، فتوقف فورًا عن استخدام الجهاز وأعد الجهاز بالكامل إلى أقرب مركز صيانة معتمد من Sage لفحصه أو استبداله أو إصلاحه.
- لا تدع سلك الكهرباء معلقًا على حافة المنضدة أو الطاولة. لا تدع سلك الكهرباء يلمس الأسطح الساخنة أو يصبح معقودًا.
- لا تلمس الأسطح الساخنة. تأكد دائمًا من ترك الجهاز يبرد؛ إذا كنت سوف: تترك الجهاز دون رقابة أو تقوم بتنظيفه، أو تغيير الملحقات أو نقله أو تجميعه أو تخزينه، وأوقف دائمًا تشغيل ماكينة تحضير الإسبرسو بالضغط على زر الطاقة لإيقاف تشغيلها. أغلق وافصل من مأخذ الطاقة.
- لا يجوز للأطفال اللعب بالجهاز. لا تترك الجهاز دون مراقبة أثناء استخدامه ولا تحرك الجهاز أثناء تشغيله.
- يمكن للأطفال من سن 8 سنوات فأكثر استخدام هذا الجهاز إذا تم الإشراف عليهم أو توجيههم بشأن استخدام الجهاز بطريقة آمنة وإذا كانوا يدركون المخاطر التي ينطوي عليها. لا يجوز للأطفال تنظيف الجهاز وصيانته إلا إذا كانوا أكبر من 8 سنوات وتحت الإشراف. احفظ الجهاز وسلكه بعيدًا عن متناول الأطفال الذين تقل أعمارهم عن 8 سنوات.
- يمكن للأشخاص ذوي القدرات البدنية أو الحسية أو العقلية المحدودة أو الذين يفتقرون إلى الخبرة والمعرفة استخدام الأجهزة إذا تم الإشراف عليهم أو إعطاؤهم التعليمات المتعلقة باستخدام الجهاز بطريقة آمنة.
- ضع الجهاز على سطح مستو ومستقر وجاف ومقاوم للحرارة بعيدًا عن حافة المنضدة، ولا تضعه على مصدر حرارة أو بالقرب منه مثل لوح تسخين أو فرن أو موقد غاز.
- لا تقم بتشغيل الجهاز في مكان مغلق أو داخل خزانة.
- لا تستخدم مرفقات غير تلك المرفقة مع الأجهزة. قد يؤدي استخدام الملحقات غير المرفقة أو الموصى بها من قبل Sage إلى نشوب حريق أو التعرض لصدمة كهربائية أو إصابة.

• هذا الجهاز للاستخدام المنزلي فقط.  
لا تستخدم الجهاز لأي غرض آخر غير الغرض المقصود منه. لا تستخدم في تحريك المركبات أو القوارب. لا تستخدم في الهواء الطلق. قد يتسبب سوء الاستخدام في حدوث إصابة.

• الاستخدام غير السليم للجهاز الذي يعمل بشكل غير صحيح أو تم إصلاحه بطريقة غير احترافية. في مثل هذه الحالة، ستعتبر أي مطالبة للاستفادة من الضمان باطلة.  
لا يمكن قبول أي مطالبة للاستفادة بالضمان على أي أضرار.

• الجهاز غير مخصص للعمل عن طريق مؤقت خارجي أو نظام تحكم عن بعد منفصل.

• توخ الحذر عند تشغيل الماكينة لأن الأسطح المعدنية معرضة للتسخين أثناء الاستخدام. يتعرض

سطح عنصر التسخين للحرارة المتبقية بعد الاستخدام.

• لا تقم بتشغيل المطحنة دون أن يكون غطاء القادوس في موضعه. أبق الأصابيح واليدين والشعر والملابس والأواني بعيدًا عن القادوس أثناء التشغيل.

• تأكد من إدخال فلتر القهوة بإحكام وتثبيتته في رأس المجموعة قبل البدء في عملية الاستخراج. لا تقم مطلقًا بإزالة مرشح القهوة أثناء عملية الاستخراج. قد يؤدي عدم اتباع هذه التعليمات إلى الإصابة بالحروق بسبب البخار الساخن أو القهوة الساخنة.

• الحشوة العلوية الأمامية ليست مخصصة للحليب. لا تصب الحليب في الحشوة العلوية الأمامية.

• لا تستخدم الجهاز بدون ماء في خزان الماء.

• لا تملأ خزان المياه بالماء الساخن أو الحليب.

• يجب توخي الحذر بعد تكوين الحليب، حيث أن وظيفة "التنظيف التلقائي" قد تقوم بتنظيف البخار الساخن عند خفض عصا البخار.

• امسح السطح الخارجي بقطعة قماش ناعمة وجافة. حافظ على نظافة الجهاز وملحقاته.

• باستثناء التنظيف، يجب أن تتم كل الخدمات الأخرى بواسطة ممثل خدمة معتمد أو في مركز خدمة Sage معتمد.

**إشعار للعملاء بخصوص التخزين في الذاكرة**

يرجى العلم أنه من أجل تقديم خدمة أفضل لعملائنا، تم تضمين تخزين الذاكرة الداخلية في جهازك. يتكون

## ملاحظة

لتجنب تلف الجهاز، لا تستخدم مواد التنظيف القلوية. استخدم قطعة قماش ناعمة ونظيفة بدلاً من ذلك.

## تحذير

لتجنب خطر التعرض لإصابة، لا تفتح غرفة التخمر أثناء عملية التخمر.

 لتفادي نشوب الحريق أو العرض لصدمة كهربائية، لا تغمر سلك الطاقة أو قابس الكهرباء أو الجهاز في الماء أو أي سائل آخر.

 يشير الرمز الموضح إلى أنه لا ينبغي التخلص من هذا الجهاز في النفايات المنزلية العادية. يجب نقل الجهاز إلى مركز تجميع نفايات تابع للسلطة المحلية مخصص لهذا الغرض أو إلى تاجر يقدم هذه الخدمة. لمزيد من المعلومات، يرجى الاتصال بمكتب البلدية المحلي لديك.

تخزين الذاكرة هذا من شريحة صغيرة لجمع معلومات معينة حول جهازك بما في ذلك عدد مرات استخدام الجهاز والطريقة التي يُستخدم بها جهازك. في حالة إعادة جهازك للخدمة، فإن المعلومات التي تم جمعها من الشريحة تمكننا من خدمة جهازك بسرعة وكفاءة. تعمل المعلومات التي تم جمعها أيضاً كمورد قيم في تطوير الأجهزة المستقبلية لخدمة احتياجات عملائنا بشكل أفضل. لا تجمع الشريحة أي معلومات تتعلق بالأفراد الذين يستخدمون المنتج أو الأسرة التي يستخدم فيها المنتج. إذا كانت لديك أي أسئلة بخصوص شريحة تخزين الذاكرة، فيرجى الاتصال بنا على [privacy@sageappliances.com](mailto:privacy@sageappliances.com)

تحذير السطح ساخن 

تحذير 

آمن للغسل في غسالة الأطباق 

## احفظ هذه التعليمات للاستخدام المنزلي فقط

# COMPONENTS

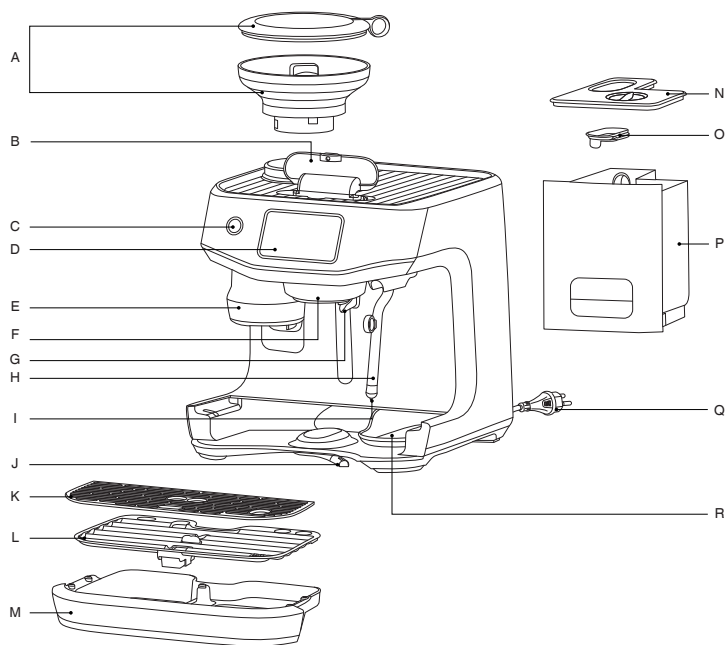

## COMPONENTS

- A. 340g bean hopper
- B. Front top water fill
- C. Power button
- D. 5.7 inch HD touch screen
- E. Grind and tamp outlet
- F. Heated 58mm group head
- G. Dedicated hot water outlet
- H. Auto MilQ™ steam wand
- I. Milk temperature sensor
- J. Front lever 3rd wheel
- K. Drip tray grill
- L. Drip tray baffle
- M. Drip tray
- N. Water tank lid
- O. Water tank mesh lid
- P. Water tank with latch lock
- Q. Power cord with storage
- R. Hidden tool storage tray

## KOMPONENTEN

- A. 340-g-Bohnenbehälter
- B. Vorderere obere Einfüllöffnung
- C. An-/Aus-Taste
- D. 5.7-Zoll-HD-Touchscreen
- E. Mahl- und Tamperauslass
- F. Beheizter 58-mm-Brühkopf
- G. Separater Heißwasserauslass
- H. Auto MilQ™ Dampfstab
- I. Milchtemperatur-Sensor
- J. Vorderer Hebel, 3. Rad
- K. Abtropfschalengitter
- L. Abdeckung der Abtropfschale
- M. Abtropfschale
- N. Wassertankdeckel
- O. Gitterdeckel des Wassertanks
- P. Wassertank mit Verriegelung
- Q. Netzkabel mit Aufbewahrung
- R. Verstecktes Zubehörfach



**Rating Information**  
220-240V ~ 50-60Hz 1400-1600W

## FR COMPONENTES

- A. Trémie à grains de 340 g
- B. Remplissage d'eau par le haut
- C. Bouton d'alimentation
- D. Écran tactile HD de 5.7 pouces
- E. Sortie de broyage et de tassement
- F. Groupe chauffant 58 mm
- G. Sortie spéciale eau chaude
- H. Lance vapeur Auto MilQ™
- I. Capteur de température du lait
- J. Levier avant 3ème roue
- K. Grille de bac d'égouttage
- L. Déflecteur du bac d'égouttement
- M. Bac d'égouttage
- N. Couvercle du réservoir d'eau
- O. Couvercle en maille du réservoir d'eau
- P. Réservoir d'eau avec verrou à loquet
- Q. Cordon d'alimentation avec rangement
- R. Plateau de rangement d'outils caché

## NL COMPONENTER

- A. Bonencontainer 340 g
- B. Watervulling bovenaan
- C. Knop POWER (aan/uit)
- D. 5.7 inch HD touchscreen
- E. Maal- en aandrukuitlaat
- F. Verwarmde zetgroep van 58 mm
- G. Speciale heetwateruitloop
- H. Auto MilQ™ stoompijpje
- I. Melktemperatuursensor
- J. Voorste hendel 3e wiel
- K. Grill-opvangbak
- L. Plaat voor opvangbak
- M. Opvangbak
- N. Deksel watertank
- O. Gaasdeksel voor watertank
- P. Watertank met vergrendeling
- Q. Netsnoer met opbergruimte
- R. Verborgen opbergbak voor gereedschap

## IT COMPONENTI

- A. Porta chicchi da 340 g
- B. Contenitore di riempimento superiore anteriore
- C. Pulsante POWER (alimentazione)
- D. Touchscreen HD da 5.7 pollici
- E. Presa di macinatura e compattazione
- F. Gruppo di erogazione riscaldato da 58 mm
- G. Uscita acqua calda dedicata
- H. Lancia del vapore Auto MilQ™
- I. Sensore per la temperatura latte
- J. Terza ruota a leva anteriore
- K. Griglia raccogliocce
- L. Deflettore vassoio raccogliocce
- M. Vassoio raccogliocce
- N. Coperchio in rete del serbatoio dell'acqua
- O. Coperchio del serbatoio dell'acqua
- P. Serbatoio dell'acqua con chiusura a scatto
- Q. Cavo di alimentazione con custodia
- R. Vano portaoggetti nascosto

## ES COMPONENTES

- A. Tolva de café de 340 g
- B. Depósito de agua frontal superior
- C. Botón de encendido/apagado POWER
- D. Pantalla táctil HD de 5.7 pulgadas
- E. Salida de café molido y compactado
- F. Grupo calentado de 58 mm
- G. Salida exclusiva para agua caliente
- H. Varilla de vapor Auto MilQ™
- I. Sensor de temperatura de la leche
- J. Palanca frontal para la 3ª rueda
- K. Parrilla para la bandeja de goteo
- L. Deflector de bandeja de goteo
- M. Bandeja de goteo
- N. Tapa del depósito de agua
- O. Tapa de malla del depósito de agua
- P. Tanque de agua con cerradura
- Q. Cable de alimentación con almacenamiento
- R. Bandeja de almacenamiento para herramientas ocultas



# COMPONENTS

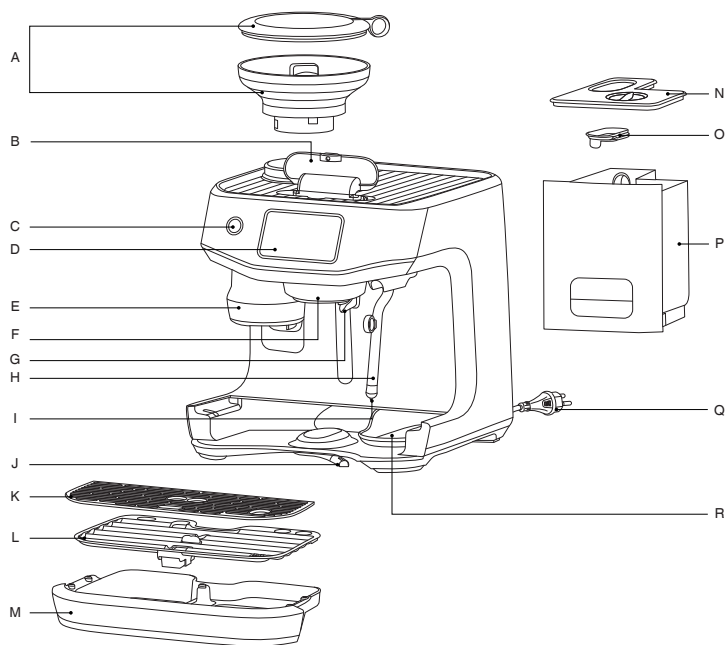

## PT COMPONENTES

- A. Depósito de grãos de 340 g
- B. Enchimento de água frontal superior
- C. Botão POWER (Alimentação)
- D. Ecrã HD de 5.7 polegadas sensível ao toque
- E. Moer e tamponar a saída
- F. Unidade de extração de 58 mm aquecida
- G. Saída de água quente dedicada
- H. Varinha de vapor Auto MilQ™
- I. Sensor de temperatura do leite
- J. 3ª roda da alavanca dianteira
- K. Grelha da bandeja de recolha de pingos
- L. Grelha da bandeja de gotejamento
- M. Bandeja de recolha de pingos
- N. Tapa do depósito de água
- O. Tampa de rede do depósito de água
- P. Depósito de água com travamento de segurança
- Q. Cabo de alimentação com armazenamento
- R. Bandeja oculta de armazenamento de ferramentas

## PL CZĘŚCI

- A. Zasobnik na ziarna kawy o pojemności 340 g
- B. Przedni górny wlew wody
- C. Przycisk POWER (zasilanie)
- D. 5.7-calowy ekran dotykowy HD
- E. Wylot mielenia i ubijania
- F. Podgrzewana głowica 58 mm
- G. Osobna wylewka gorącej wody
- H. Dysza parowa Auto MilQ™
- I. Czujnik temperatury mleka
- J. Trzecie koło przedniej dźwigni
- K. Grill z tacką ociekową
- L. Tacka ociekowa
- M. Tacka ociekowa
- N. Pokrywa zbiornika na wodę
- O. Siatkowa pokrywa zbiornika na wodę
- P. Zbiornik na wodę z blokadą zatraskową
- Q. Przewód zasilania ze schowkiem
- R. Ukryta taca do przechowywania



### Rating Information

220-240V ~ 50-60Hz 1400-1600W

## SV **KOMPONENTER**

- A. Bönbehållare på 340 g
- B. Främre övre vattenfyllning
- C. An-/Aus-Taste
- D. 5.7 tums HD-pekskärm
- E. Utlopp för malning och packning
- F. Uppvärm t brygg huvud på 58 mm
- G. Varmvattenutlopp
- H. Auto MilIQ™ ångstav
- I. Mjölktemperatursensor
- J. Främre spak 3:e hjulet
- K. Galler till droppskål
- L. Droppbrickans baffel
- M. Droppskål
- N. Vattentankens lock
- O. Vattentankens lock
- P. Vattentank med spärrlås
- Q. Nätsladd med förvaring
- R. Dolt verktygsförvaringsfack

## NO **KOMPONENTER**

- A. 340 g bønnebeholder
- B. Vannfylling foran på toppen
- C. POWER-knapp
- D. 5.7-tommers HD-berøringsskjerm
- E. Kvern- og tampeuttak
- F. Oppvarmet 58 mm gruppehode
- G. Varmtvannsutløp
- H. Auto MilIQ™-melkeskummer
- I. Melketemperatursensor
- J. Fremre spak 3. hjul
- K. Dryppbrettgrill
- L. Dryppskuff baffel
- M. Dryppbrett
- N. Lokk til vanntank
- O. Nettinglokk til vanntank
- P. Vanntank med sperrelås
- Q. Strømledning med oppbevaring
- R. Skjult oppbevaringsbrett til verktøy

## FI **OSAT**

- A. 340 gramman papusäiliö
- B. Edessä yläosan vesitäyttö
- C. POWER-virtapainike
- D. 5.7 tuuman HD-kosketusnäyttö
- E. Jauhatus ja puristussuutin
- F. Lämmitetty 58 mm suodatinpää
- G. Kuumavesiputki
- H. Auto MilIQ™ -höyrysuutin
- I. Maidon lämpötila-anturi
- J. Etuvipu 3. pyörä
- K. Tippapeltigrilli
- L. Tippa-alustan välilevy
- M. Tippaallas
- N. Vesisäiliön kansi
- O. Vesisäiliön verkkokansi
- P. Vesisäiliö salpalukolla
- Q. Virtajohto, jossa säilytystila
- R. Piilotettu työkalujen säilytyslokero

## DA **KOMPONENTER**

- A. 340 g bønnebeholder
- B. Vandpåfyldning foroven
- C. Tænd/sluk-knap
- D. 5.7 tommer HD touch skærm
- E. Udløb til maling og stampning
- F. Opvarmet 58 mm gruppehoved
- G. Varmtvandsudløb
- H. Auto MilIQ™ dampstav
- I. Mælketemperaturføler
- J. Forreste håndtag 3. hjul
- K. Drypbakkerist
- L. Drypbakkeafsæmning
- M. Drypbakke
- N. Låg til vandbeholder
- O. Netlåg til vandbeholder
- P. Vandbeholder med låselås
- Q. Ledning med opbevaring
- R. Skjult opbevaringsbakke til værktøj



# COMPONENTS

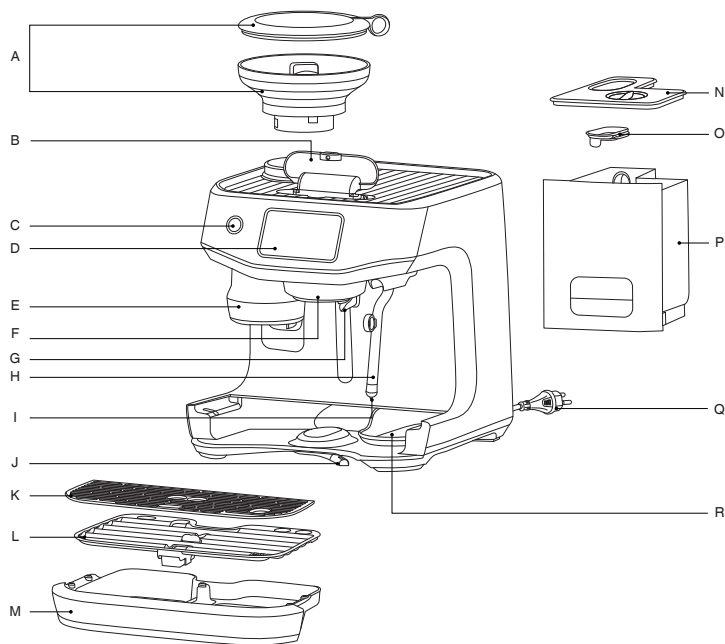

## CS SOUČÁSTI

- A. 340g násypka na zrna
- B. Přední horní plnění vodou
- C. Tlačítko POWER (NAPÁJENÍ)
- D. 5.7palcový dotykový displej s rozlišením HD
- E. Výstup pro mletí a pěchování
- F. Nahřívaná 58mm skupinová hlava
- G. Vyhrazený výstup horké vody
- H. Parní tryska Auto MilQ™
- I. Senzor teploty mléka
- J. Přední páka 3. kolečko
- K. Mřížka s odkapávací miskou
- L. Přepážka odkapávací misky
- M. Odkapávací miska
- N. Víko nádržky na vodu
- O. Síťované víko nádržky na vodu
- P. Nádrž na vodu se zámekem
- Q. Napájecí kabel s úložným prostorem
- R. Skrytý zásobník na nástroje

## HU RÉSZEGYSÉGEK

- A. 340 g-os babgarat
- B. Elülső felső vízfeltöltő
- C. POWER (be/ki) gomb
- D. 5.7 hüvelykes HD érintőképernyő
- E. Őrlő és tömörítő kimenet
- F. Fűtött 58 mm-es forrázófej
- G. Dedikált melegvíz-kivezetés
- H. Auto MilQ™ gőzpálca
- I. Tejhőmérséklet-érzékelő
- J. Első kar 3. kerék
- K. Cseptálca rács
- L. Cseptálca terelőlemez
- M. Cseptálca
- N. Vízartály fedél
- O. Vízartály hálós fedél
- P. Vízartály reteszszárral
- Q. Tápkábel tárolóval
- R. Rejtett szerszámtároló tálca



### Rating Information

220-240V ~ 50-60Hz 1400-1600W

## SK SÚČASTI

- A. 340 g násypka zrn
- B. Predná horná náplň vody
- C. Tlačidlo POWER (Napájanie)
- D. 5.7 palcový dotykový HD displej
- E. Výstup na mletie a pretláčanie
- F. Zahrievaná 58 mm naparovacia hlavica
- G. Samostatný vývod horúcej vody
- H. Parná dýza Auto MilQ™
- I. Senzor teploty mlieka
- J. Predná páka 3. kola
- K. Odkvapávacía mriežka
- L. Odkvapávacía priehradka
- M. Odkvapávacía nádoba
- N. Veko nádržky na vodu
- O. Sieťové veko vodnej nádrže
- P. Nádrž na vodu so zaistením
- Q. Napájací kábel s úložiskom
- R. Skrytý zásobník na náradie

## ET KOMPONENDID

- A. 340 g kohvioapunker
- B. Eesmine ülemine veetäiteosa
- C. Toitenupp (POWER)
- D. 5.7-tolline HD puuteekraan
- E. Jahvatuse ja tampimise väljund
- F. Kuumutatav 58 mm grupipea
- G. Spetsiaalne kuuma vee väljalase
- H. Auto MilQ™ aurutoru
- I. Piima temperatuuriantur
- J. Esihoo 3. ratas
- K. Tilgaaluse rest
- L. Tilgaaluse deflektor
- M. Tilgaalus
- N. Veepaagi kaas
- O. Veepaagi võrgust kaas
- P. Sulgurlukuga veepaak
- Q. Toitejuhe koos hoiuruumiga
- R. Varjatud tööriistade hoidmise salv

## RU КОМПЛЕКТ ПОСТАВКИ

- A. Емкость для зерен (340 г)
- B. Переднее верхнее наливное отверстие для воды
- C. Кнопка POWER (ПИТАНИЕ)
- D. 5.7-дюймовый сенсорный HD-экран
- E. Отверстие для загрузки и утрамбовывания молотого кофе
- F. Головка группы диаметром 58 мм с подогревом
- G. Специальное выходное отверстие для подачи горячей воды
- H. Паровая трубка Auto MilQ™
- I. Датчик температуры молока
- J. Передний рычаг, 3-е колесо
- K. Решетка поддона для сбора капель
- L. Ограничитель поддона для сбора капель
- M. Поддон для сбора капель
- N. Крышка резервуара для воды
- O. Сетчатая крышка резервуара для воды
- P. Бак для воды с защелкой
- Q. Шнур питания с местом для хранения
- R. Потайной лоток для хранения инструментов

## LT KOMPONENTAI

- A. 340 g pupelių piltuvėlis
- B. Vandens užpildymas priekyje
- C. MAITINIMO mygtukas
- D. 5.7 colių HD jutiklinis ekranas
- E. Šlifuoakite ir sutankinkite išleidimą
- F. Kaitinama 58 mm grupės galvutė
- G. Paskirtasis karšto vandens išleidimas
- H. Auto MilQ™ garų lazdelė
- I. Pieno temperatūros jutiklis
- J. Priekinės svirties 3 ratas
- K. Nuvarvėjimo padėklas grotelės
- L. Lašėjimo padėklas pertvara
- M. Nuvarvėjimo padėklas
- N. Vandens talpos dangtelis
- O. Vandens talpos tinklinis dangtelis
- P. Vandens bakas su fiksatoriumi
- Q. Maitinimo laidas su saugykla
- R. Paslėptas įrankių laikymo dėklas

# COMPONENTS

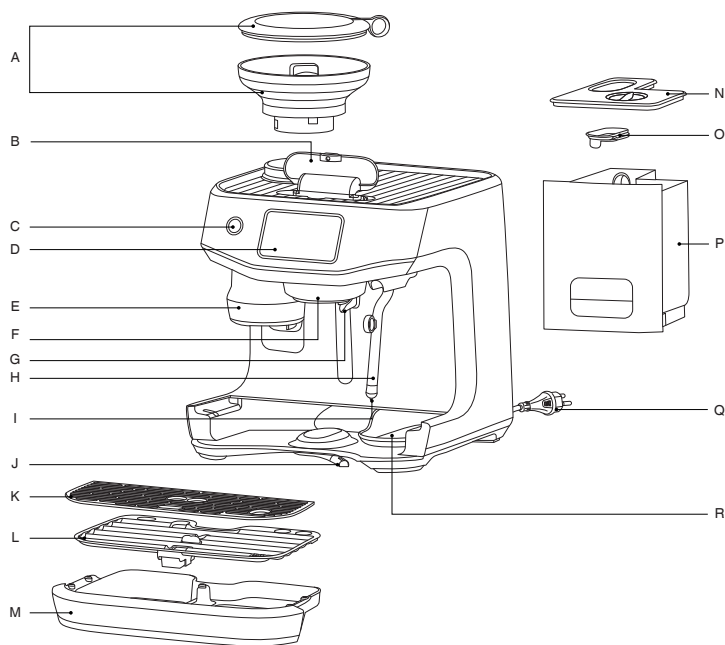

## LV SASTĀVDAĻAS

- A. 340 g pupiņu tvertne
- B. Priekšējā augšējā ūdens tvertne
- C. POWER (ieslēgšanas/izslēgšanas) poga
- D. 5.7 collu HD skārienekrāns
- E. Malšanas un blīvēšanas atvere
- F. Apsildāma 58 mm pagatavošanas galviņa
- G. Speciāla karstā ūdens izvade
- H. Auto MilQ™ tvaika caurule
- I. Piena temperatūras sensors
- J. Priekšējās sviras 3. ritenis
- K. Pilienu paplātes režģis
- L. Pilienu paplātes norobežojums
- M. Pilienu paplāte
- N. Ūdens tvertnes vāks
- O. Ūdens tvertnes vāka sietīņš
- P. Ūdens tvertne ar fiksatoru
- Q. Strāvas vads ar glabātuvī
- R. Slēpta instrumentu uzglabāšanas paplāte



**Rating Information**  
220-240V ~ 50-60Hz 1400-1600W

## TR BİLEŞENLER

- A. 340 g'lık çekirdek hunisi
- B. Ön üst su doldurma haznesi
- C. POWER (Güç) düğmesi
- D. 5.7 inç HD dokunmatik ekran
- E. Öğütme ve sıkıştırma ağızı
- F. Isıtımlı 58 mm grup başlığı
- G. Özel sıcak su çıkışı
- H. Auto MilQ™ buhar çubuğu
- I. Süt sıcaklık sensörü
- J. Ön kol 3. tekertek
- K. Damlama tepsisi izgarası
- L. Damlama tepsisi bölmesi
- M. Damlama tepsisi
- N. Su deposu kapağı
- O. Su deposu izgara kapağı
- P. Mandal kilitleli su deposu
- Q. Depolama özellikli güç kablosu
- R. Gizli alet saklama tepsisi

## AR العناصر

- A. قطعة التغذية بالحبوب بسعة 340 غرام
- B. تعبئة المياه العلوية الأمامية
- C. زر الطاقة
- D. شاشة لمس عالية الدقة 5.7 بوصة
- E. منفذ الطحن والدك
- F. رأس المجموعة مقاس 58 مم المسخنة
- G. منفذ مخصص للمياه الساخنة
- H. عصا البخار Auto MilQ™
- I. مستشعر درجة حرارة الحليب
- J. العجلة الأمامية للرافعة الثالثة
- K. شواية صينية التنقيط
- L. حاجز صينية التنقيط
- M. غطاء شبكي لخزان المياه
- N. صينية بالتنقيط
- O. غطاء خزان المياه
- P. خزان مياه مع قفل مزلاج
- Q. سلك الطاقة مع التخزين
- R. صينية تخزين الأدوات المخفية



# ACCESSORIES

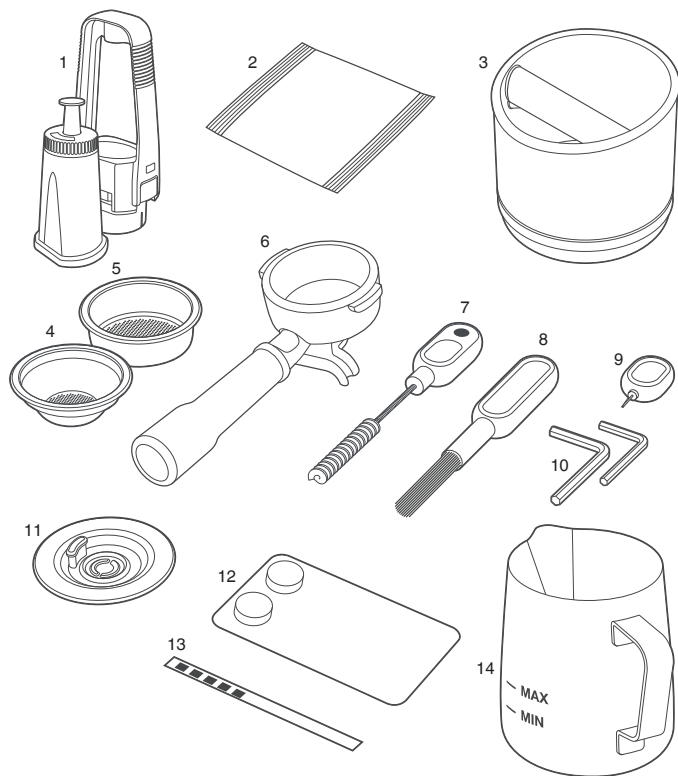

## EN ACCESSORIES

1. Water filter and filter holder
2. Descaling powder
3. Knock Box™ 10
4. Single wall 1 cup filter basket
5. Single wall 2 cup filter basket\*
6. 58 mm Stainless steel portafilter
7. Grind outlet brush and tamp removal magnet
8. Cleaning brush
9. Steam wand cleaning tool
10. Two hex keys
11. Cleaning disc
12. Cleaning tablets
13. Water hardness strip
14. Stainless steel milk jug

\* Single wall 2 cup filter basket comes installed in the portafilter.

## DE ZUBEHÖR

1. Wasserfilter und Filterhalter
2. Entkalkungspulver
3. Knock Box™ 10
4. Einwandige Siebeinsätze für 1 Tasse
5. Einwandige Siebeinsätze für 2 Tassen\*
6. 58-mm-Siebträger aus Edelstahl
7. Bürste für den Mahlgutauslass und Magnet zum Entfernen des Tampers
8. Reinigungsbürste
9. Reinigungstool zum Reinigen des Dampfstabs
10. Zwei Inbusschlüssel
11. Reinigungsscheibe
12. Reinigungstabletten
13. Wasserhärte-Teststreifen
14. Edelstahl-Milchkanne

\* Einwandiger 2-Tassen-Siebeinsatz wird in den Siebträger eingesetzt.

## FR ACCESSOIRES

1. Support de filtre et filtre à eau
2. Poudre de détartrage
3. Knock Box™ 10
4. Panier-filtre 1 tasse à paroi simple
5. Panier-filtre 2 tasses à paroi simple\*
6. Porte-filtre en acier inoxydable de 58 mm
7. Brosse pour la sortie de mouture et aimant de retrait du tassage
8. Brosse de nettoyage
9. Outil de nettoyage pour buse vapeur
10. Deux clés hexagonales
11. Disque de nettoyage
12. Pastilles de nettoyage
13. Bandelette de test de dureté de l'eau
14. Pichet à lait en acier inoxydable

\* Le filtre à 2 tasses à paroi simple est installé dans le portafiltre.

## NL ACCESSOIRES

1. Waterfilter en filterhouder
2. Ontkalkingspoeder
3. Knock Box™ 10
4. Enkelwandig filterbakje voor 1 kopje
5. Enkelwandig filterbakje voor 2 kopjes\*
6. Roestvrijstalen portafilter van 58 mm
7. Borstel voor maalopening en magneet om tamper te verwijderen
8. Reinigingsborstel
9. Reinigingstool voor stoompijpe
10. Twee inbussleutels
11. Reinigingsschijf
12. Reinigingstabletten
13. Teststrip waterhardheid
14. Melkkan van roestvrij staal

\*Enkelwandig 2 CUP filterbakje wordt geïnstalleerd in het portafilter.

## IT ACCESSORI

1. Filtro dell'acqua e supporto del filtro
2. Polvere decalcificante
3. Knock Box™ 10
4. Filtro a parete singola da 1 tazza
5. Filtro a parete singola da 2 tazze\*
6. Portafiltro in acciaio inossidabile da 58 mm
7. Spazzolino per il condotto di uscita del caffè macinato e magnete per la rimozione del pressino
8. Spazzolino per pulizia
9. Accessorio per la pulizia della lancia vapore
10. Due chiavi esagonali
11. Disco di pulitura
12. Detergente in capsule
13. Test durezza dell'acqua
14. Lattiera in acciaio inossidabile

\* Il cestello filtrante da 2 tazze a parete singola viene fornito installato nel portafiltro.

## ES ACCESORIOS

1. Filtro de agua y soporte para el filtro
2. Descalcificador en polvo
3. Knock Box™ 10
4. Filtro no presurizado para 1 taza
5. Filtro no presurizado para 2 tazas\*
6. Portafiltros de acero inoxidable de 58 mm
7. Cepillo para salida de molinillo e imán para extracción de prensador
8. Cepillo de limpieza
9. Herramienta de limpieza del vaporizador
10. Llaves hexagonales dobles
11. Disco de limpieza
12. Pastillas limpiadoras
13. Tira de prueba para la dureza del agua
14. Jarra para leche de acero inoxidable

\* La canasta del filtro de pared para 2 tazas viene instalada en el portafiltro.



# ACCESSORIES

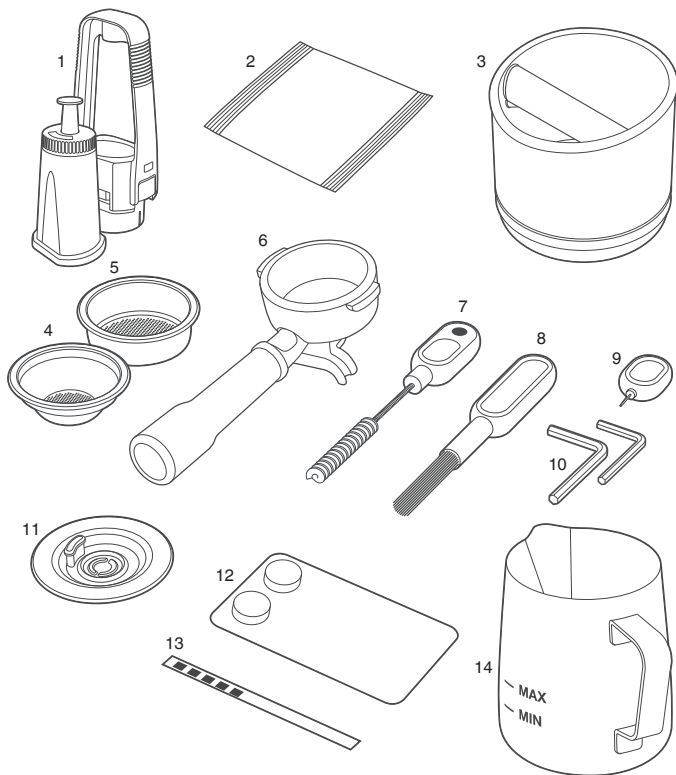

## PT ACESSÓRIOS

1. Filtro de água e suporte do filtro
2. Pó descalcificador
3. Knock Box™ 10
4. Cesto de filtro de 1 chávena de parede única
5. Cesto de filtro de 2 chávenas de parede única\*
6. Manipulo de café de aço inoxidável de 58 mm
7. Pincel para saída de moagem e íman de remoção da prensa
8. Pincel de limpeza
9. Ferramenta de limpeza do vaporizador
10. Duas chaves hexagonais
11. Disco de limpeza
12. Pastilhas de limpeza
13. Tira medidora de dureza da água
14. Jarra de leite de aço inoxidável

\* A cesta de filtro de parede única para 2 chávenas vem instalada no manipulo de café.

## PL AKCESORIA

1. Filtr i uchwyt do filtra wody
2. Proszek do odkamieniania
3. Knock Box™ 10
4. Sitko z pojedynczym dnem na 1 filiżankę
5. Sitko z pojedynczym dnem na 2 filiżanki\*
6. Kolba ze stali nierdzewnej 58 mm
7. Szczotka do czyszczenia wylotu młynka i magnes do wyjmowania ubijaka
8. Szczotka do czyszczenia
9. Narzędzie do czyszczenia dyszy pary
10. Dwa klucze imbusowe
11. Tarcza czyszcząca
12. Tabletki do czyszczenia
13. Pasek do pomiaru twardości wody
14. Dzbanek do mleka ze stali nierdzewnej

\* Sitko filtrujące o pojedynczym dnie na 2 filiżanki jest montowany w kolbie.

## SV TILLBEHÖR

1. Vattenfilter och filterhållare
2. Avkalkningspulver
3. Knock Box™ 10
4. Single wall-filterkorg för 1 KOPP
5. Single wall-filterkorg för 2 KOPPAR\*
6. Portafilter på 58 mm i rostfritt stål
7. Kvarnutlopsborste och tampborrtagningsmagnet
8. Rengöringsborste
9. Rengöringsverktyg för ångrör
10. Två sexkantnycklar
11. Rengöringskiva
12. Rengöringstabletter
13. Remsa för vattenhårdhet
14. Mjölkebehållare i rostfritt stål

\* Enkelväggs 2 koppars filterkorg levereras installerad i portafiltret.

## NO TILBEHØR

1. Vannfilter og filterholder
2. Avkalkningspulver
3. Knock Box™ 10
4. Single wall-filterkurv for 1 kopp
5. Single wall-filterkurv for 2 kopper\*
6. 58 mm portafilter i rustfritt stål
7. Børste for kvernuløp og magnet for fjerning av stamper
8. Rengjøringsbørste
9. Rengjøringsverktøy for melkeskummer
10. To sekskantnøkler
11. Rengjøringskive
12. Rengjøringstabletter
13. Teststrips for vannhardhet
14. Melkekanne i rustfritt stål

\* Single wall-filterkurv til 2 kopper leveres installert i portafilteret.

## FI LISÄOSAT

1. Vesisuodatin ja suodatintimen pidike
2. Kalkinpoistojauhe
3. Knock Box™ 10
4. Yksinkertainen yhden kupillisen suodatinkori
5. Yksinkertainen kahden kupillisen suodatinkori\*
6. 58 mm suodatinkahva (ruostumatonta terästä)
7. Jauhatusulostulon harja ja survimenpoistomagneetti
8. Puhdistusharja
9. Höyrysuuttimen puhdistustyökalu
10. Kaksi kuusioavainta
11. Puhdistuskiekko
12. Puhdistustabletteja
13. Veden kovuuden testiliuska
14. Maitokannu (ruostumatonta terästä)

\* Suodatinkahvaan on asennettu yksiseinäinen 2 kupin suodatinkori.

## DA TILBEHØR

1. Vandfilter og filterholder
2. Afkalkningspulver
3. Knock Box™ 10
4. Enkeltfilterkurv til 1 kop
5. Enkeltfilterkurv til 2 kopper\*
6. 58 mm filterholder i rustfrit stål
7. Børste til kværnuløb og magnet til rengøring af stamper
8. Rensebørste
9. Værktøj til rengøring af mælkeskummen
10. To unbrakonøgler
11. Rensedisk
12. Rensetabletter
13. Strimmel til test af vandets hårdhed
14. Mælkekande i rustfrit stål

\* Enkeltvægget 2 kop filterkurv leveres installeret i portafilteret.



# ACCESSORIES

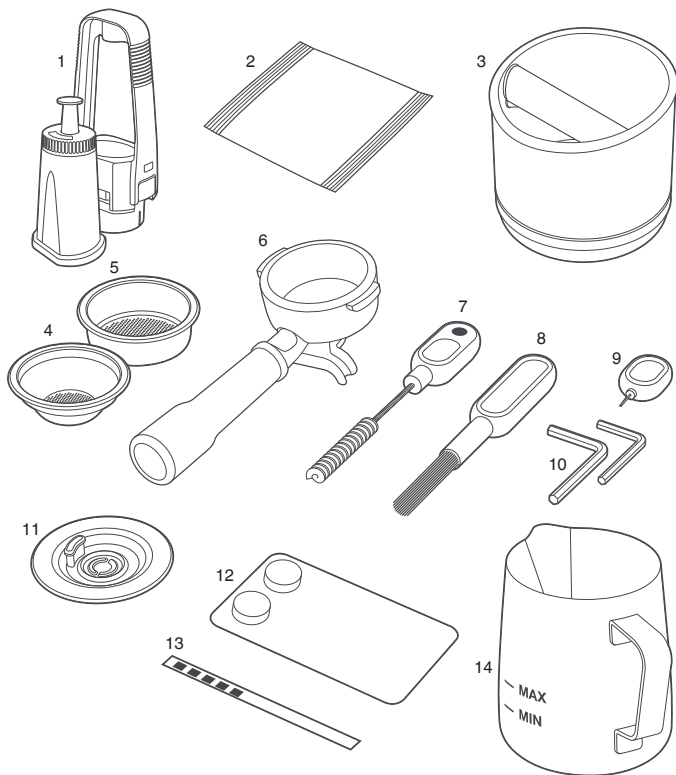

## CS PŘÍSLUŠENSTVÍ

1. Vodní filtr a držák filtru
2. Prášek na odstranění vodního kamene
3. Knock Box™ 10
4. Filtrační košíček s jednou stěnou pro 1 šálek
5. Filtrační košíček s jednou stěnou pro 2 šálky\*
6. 58mm portafiltr z nerezové oceli
7. Kartáč pro výstup z mletí a magnet na odebrání pěchování
8. Čistící kartáč
9. Nástroj na čištění parní trysky
10. Dva šestihřanné klíče
11. Čistící kotouč
12. Čistící tablety
13. Proužek tvrdosti vody
14. Nádobka na mléko z nerezové oceli

\* V portafiltru je nainstalován jednostěnný filtrační koš na 2 šálky.

## HU TARTOZÉKOK

1. Vízsűrő és vízsűrőtartó
2. Vízkőoldó por
3. Knock Box™ 10
4. Szimplafalú 1 csészés szűrőkosár
5. Szimplafalú 2 csészés szűrőkosár\*
6. 58 mm-es rozsdamentes acél szűrőtartó
7. Darálókimeneti kefe és döngőöltávolító mágnes
8. Tisztítókefe
9. Gőzkartisztító eszköz
10. Két imbuszkulcs
11. Tisztítólemez
12. Tisztítótábléták
13. Vízkeménység-teszter
14. Rozsdamentes acél tejeskanocsó

\* Az egyfalú készcsészés szűrőkosár a szűrőtartóba kerül.

## SK PRÍSLUŠENSTVO

1. Vodný filter a držiak filtra
2. Odvápňovací prášok
3. Knock Box™ 10
4. Filtračné sitko s jednoduchým dnom na 1 šálku
5. Filtračné sitko s jednoduchým dnom na 2 šálky\*
6. 58 mm portafilter z nehrdzavejúcej ocele
7. Kefka na vývod mletia a magnet odstraňovania utláčania
8. Čistiaca kefka
9. Pomôcka na čistenie parnej trysky
10. Dva imbusové kľúče
11. Čistiaci disk
12. Čistiace tablety
13. Testovací prúžok tvrdosti vody
14. Nádoba na mlieko z nehrdzavejúcej ocele

\* V portafiltri je nainštalovaný jednostranný filtračný košík na 2 šálky.

## ET TARVIKUD

1. Veefilter ja filtrihoidik
2. Katlakivi eemalduspulber
3. Knock Box™ 10
4. Ühekordse seinaga filtrikorv 1 tassi jaoks
5. Ühekordse seinaga filtrikorv 2 tassi jaoks\*
6. 58 mm roostevabast terasest portafilter
7. Jahvati väljalaske hari ja tambitsa eemaldusmagnet
8. Puhastushari
9. Aurutoru puhastustööriist
10. Kaks kuuskantvõtit
11. Puhastusketas
12. Puhastustabletid
13. Vee karedust näitav riba
14. Roostevabast terasest piimakann

\* Ühe seinaga 2- tassine filtri korv on paigaldatud portafiltrisse.

## RU АКССУАРЫ

1. Водяной фильтр и держатель фильтра
2. Порошок для удаления накипи
3. Knock Box™ 10
4. Одностенная корзина фильтра для 1 кружки
5. Одностенная корзина фильтра для 2 кружек\*
6. Портафильтр из нержавеющей стали диаметром 58 мм
7. Щетка для чистки и магнит для снятия лопастей выходного отверстия для молотого кофе
8. Щетка для чистки
9. Инструмент для чистки трубки подачи пара
10. Два шестигранных ключа
11. Чистящий диск
12. Чистящие таблетки
13. Тест-полоска для определения жесткости воды
14. Молочник из нержавеющей стали

\* Одностенная корзина для фильтра на 2 чашки установлена в держатель для фильтра.

# ACCESSORIES

## LT PRIEDAI

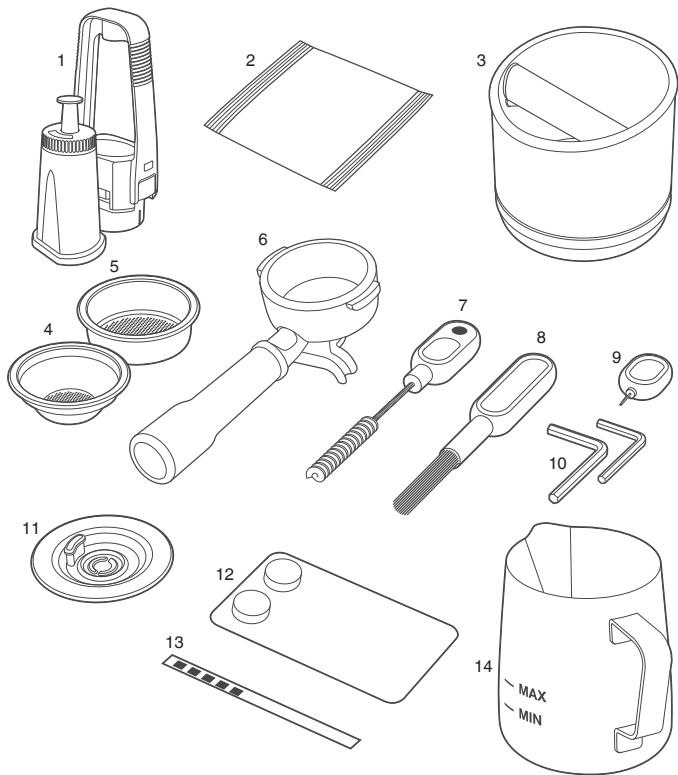

1. Vandens filtras ir filtro laikiklis
2. Kalkių šalinimo milteliai
3. Knock Box™ 10
4. Viengubų sienelių 1 puodelio filtro krepšys
5. Viengubų sienelių 2 puodelių filtro krepšys\*
6. 58 mm nerūdijančiojo plieno portafiltras
7. Malimo išleidimo šepetys ir spaustuvo išėmimo magnetas
8. Valymo šepetys
9. Garų vamzdelio valymo įrankis
10. Du šešiabriauniai raktai
11. Valymo diskas
12. Valymo tabletės
13. Vandens kietumo juostelė
14. Nerūdijančiojo plieno pieno indas

\* Portafiltre įmontuotas vienos sienelės 2 puodelių filtro krepšelis.

## LV PĀPILDPIEDERUMI

1. Ūdens filtrs un filtra turētājs
2. Atkaļķošanas pulveris
3. Knock Box™ 10
4. Viena slāņa filtra grozs 1 tasiņi
5. Viena slāņa filtra grozs 2 tasiņem\*
6. 58 mm nerūsējošā tēraudā portafiltrs
7. Maluma izvades tīrīšanas birste un stampas atvienošanas magnēts
8. Tīrīšanas birste
9. Tvaika sprausla tīrīšanas rīks
10. Divas sešstūra atslēgas
11. Tīrīšanas diski
12. Tīrīšanas tabletes
13. Ūdens cietības noteikšanas strēmēlīte
14. Piena krūze no nerūsējošā tēraudā

\* Filtra turētājā (radziņā) ir uzstādīts viens 2 tasiņu filtra grozs.

## TR AKSESUARLAR

1. Su filtresi ve filtre tutucu
2. Kireç çözme tozu
3. Knock Box™ 10
4. Tek cidarlı 1 Fincanlık filtre sepeti
5. Tek cidarlı 2 Fincanlık filtre sepeti\*
6. 58 mm'lik paslanmaz çelik porta filtre
7. Öğütücü çıkışı fırçası ve tokmak çıkarma miknatısı
8. Temizleme fırçası
9. Buhar çubuğu temizleme aleti
10. İki altıgen anahtar
11. Temizleme diski
12. Temizleme tableteri
13. Su sertliği şeridi
14. Paslanmaz çelik süt kabı

\* Portafiltreye tek duvarlı 2 Bardak filtre sepeti takılı olarak gelir.

## AR للملحقات

1. فلتر الماء وحامل فلتر
2. مسحوق إزالة الترسبات
3. Knock Box™ 10
4. حامل فلتر أحادي الحواف لتحضير كوب واحد
5. حامل فلتر أحادي الحواف لتحضير كوبين\*
6. فلتر نقالة من الفولاذ المقاوم للصدأ مقاس 58 مم
7. فرشاة خارجية للمطحنة ومغناطيس إزالة الحشوات
8. فرشاة التنظيف
9. أداة تنظيف عصا البخار
10. مفتاحين سداسيين
11. قرص التنظيف
12. أقراص التنظيف
13. شريط عسر الماء
14. وعاء حليب مصنوع من الصلب المقاوم للصدأ

\* تأتي سلة الفلتر ذات الجدار الواحد المكونة من 2 كوب مثبتة في فلتر القهوة.

## 1. UNBOXING

PT Desembalagem  
PL Rozpakowywanie  
SV Uppackning  
NO Utpakking  
FI Pakkauksen avaaminen  
DA Udpakning  
CS Vybalení z krabice  
HU Kicsomagolás  
SK Vybalenie  
ET Lahtipakkimine  
RU Распаковка  
LT Išpakavimas  
LV Izņemšana no iepakojuma  
TR Kutudan çıkarma  
الإخراج من العلية AR

## 2. CARE & CLEANING

PT Cuidados e limpeza  
PL Konserwacja i czyszczenie  
SV Skötsel och rengöring  
NO Pleie og rengjøring  
FI Hoito ja puhdistus  
DA Pleje og rengøring  
CS Péče a čištění  
HU Karbantartás és tisztítás  
SK Starostlivosť a čistenie  
ET Hooldus ja puhastamine  
RU Уход и очистка  
LT Valymas ir priežiūra  
LV Kopšana un tīrīšana  
TR Bakım ve Temizlik  
العناية والتنظيف AR

## 3. CONNECTIVITY

PT Conetividade  
PL Łączność  
SV Anslutningsmöjligheter  
NO Tilkobling  
FI Yhteydet  
DA Forbindelse  
CS Konektivita  
HU Csatlakoztathatóság  
SK Pripojenie  
ET Ühenduvus  
RU Подключение  
LT Ryšys  
LV Savienojamība  
TR Bağlantı  
الاتصال AR

## 4. HOPPER ASSEMBLY

PT Montagem do depósito  
PL Montaż zasobnika  
SV Montering av bönbehållaren  
NO Montering av bønnebeholder  
FI Papusäiliön kokoaminen  
DA Samling af beholder  
CS Sestava náspyky  
HU Garatszerelevény  
SK Zostavenie náspyky  
ET Kohvioapunkri-sõlm  
RU Сборка емкости для зерен  
LT Piltuvėlio surinkimas  
LV Pupiņu tvertnes uzstādīšana  
TR Huni düzeneği  
تركيب قطعة التغذية AR

## 5. WATER FILTER ASSEMBLY

PT Montagem do filtro de água  
PL Montaż filtra wody  
SV Montering av vattenfilteret  
NO Montering av vannfilter  
FI Vedensuodattimen kokoaminen  
DA Samling af vandfilter  
CS Sestava vodního filtru  
HU Vízsűrőszerelvény  
SK Zostavenie vodného filtra  
ET Veefiltri-sõlm  
RU Сборка водяного фильтра  
LT Vandens filtro surinkimas  
LV Ūdens filtra uzstādīšana  
TR Su filtresi düzeneği  
تجميع فلتر الماء AR

## 6. SETTING WATER HARDNESS

PT Configuração da dureza da água  
PL Ustawianie twardości wody  
SV Ställa in vattenhårdhet  
NO Stille inn vannhårdhet  
FI Veden kovuuden määrittäminen  
DA Indstilling af vandets hårdhed  
CS Nastavení tvrdosti vody  
HU A vízkeménység beállítása  
SK Nastavenie tvrdosti vody  
ET Vee kareduse seadmine  
RU Настройка жесткости воды  
LT Vandens kietumo nustatymas  
LV Ūdens cietības iestatīšana  
TR Su sertliğini ayarlama  
إعداد عسر الماء AR

## 7. FIRST USE FLUSH CYCLE

PT Ciclo de limpeza na primeira utilização  
PL Cykl płukania przy pierwszym użyciu  
SV Spolningscykel vid första användningen  
NO Første bruk av spylesyklus  
FI Ensimmäisen käyttökerran huuhtelusykli  
DA Skyllecykklus ved første brug  
CS Cyklus vylachování při prvním použití  
HU Első használat előtti öblítési ciklus  
SK Cyklus prepláchnutia pri prvom použití  
ET Esmakasutuselevõtu loputustsükkel  
RU Цикл очистки при первом использовании  
LT Praplovimo ciklas pirmojo naudojimo metu  
LV Ierīces skalošana pirms pirmās lietošanas  
TR İlk kullanim temizleme döngüsü  
أول استخدام لدورة التنظيف AR

## 8. MAKE A COFFEE

PT Fazer um café  
PL Przygotowanie kawy  
SV Gör en kaffe  
NO Lage en kaffe  
FI Valmistaa kahvi  
DA Brygning af kaffe  
CS Příprava kávy  
HU Kávékészítés  
SK Příprava kávy  
ET Kohvivalmistamine  
RU Приготовление кофе  
LT Paruoškite kavą  
LV Pagatavot kafiju  
TR Kahve yapma  
صنع القهوة AR

## 9. GRIND COARSER OR FINER

PT Moagem grossa ou fina  
PL Regulacja grubości mielenia  
SV Mal grövre eller finare  
NO Mal grovere eller finere  
FI Karkeampi tai hienompi jauhtus  
DA Finere eller grovere maling  
CS Hrubší nebo jemnější mletí  
HU Durvább vagy finomabb őrés  
SK Nastavenie hrúbky mletia  
ET Jahvatamine jämedamalt või peenemalt  
RU Крупный или мелкий помол  
LT Malkite rupiau arba smulkiau  
LV Rupjāks vai smalkāks malums  
TR Küçük veya daha ince öğütme  
ملح خشن أو ناعم AR

## 10. TEXTURE MILK

PT Texturizar leite  
PL Spienianie mleka  
SV Skumma mjölk  
NO Melkeskumming  
FI Maidon vaahdotus  
DA Skumning af mælk  
CS Texturování mléka  
HU Tejhabosítás  
SK Napenenie mlieka  
ET Piima tekstuur  
RU Текстурирование молока  
LT Pieno tekstūra  
LV Piena tekstūra  
TR Süt tekstüre etme  
خليط الحليب AR

# 1. UNBOXING

DE Auspacken  
 FR Déballage  
 NL Uitpakken  
 IT Rimozione dell'imballaggio  
 ES Desembalaje

1.1

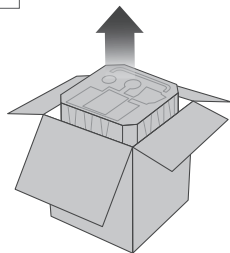

1.2

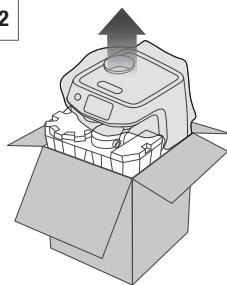

1.3

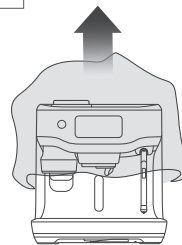

1.4



# 2. CARE & CLEANING

DE Pflege und Reinigung  
 FR Entretien et nettoyage  
 NL Onderhoud en reiniging  
 IT Manutenzione e pulizia  
 ES Cuidado y limpieza

2.1

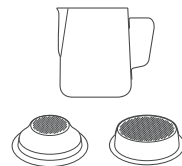
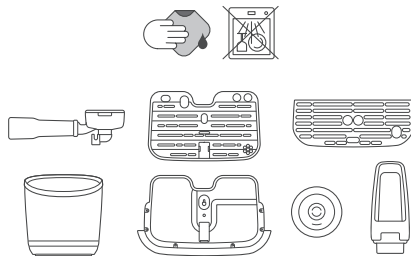
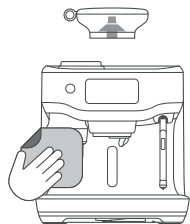

2.2

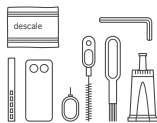
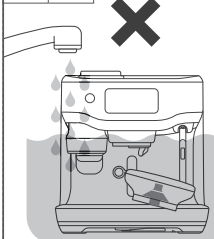

2.3

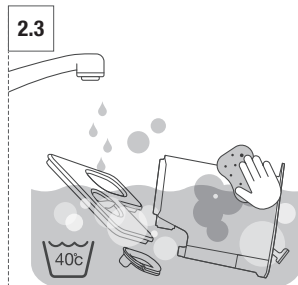

2.4

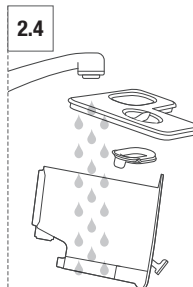

2.5

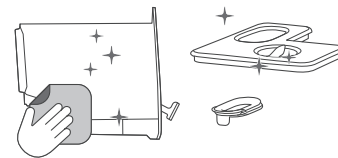

### 3. CONNECTIVITY

DE Konnektivität  
FR Connectivité  
NL Connectiviteit  
IT Connettività  
ES Conectividad

3.1

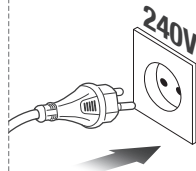

3.2

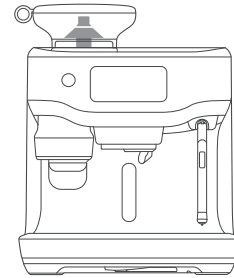
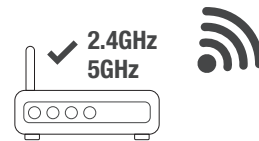

### 4. HOPPER ASSEMBLY

DE Zusammenbau  
des bohnenbehälters  
FR Assemblage de la trémie  
NL Montage van bonencontainer  
IT Montaggio del portachicchi  
ES Montaje de la tolva

4.1

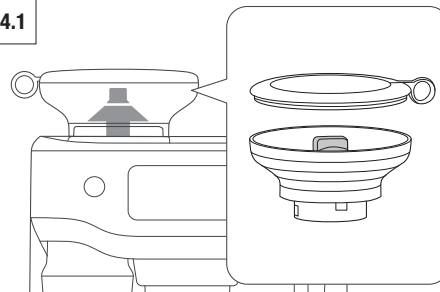

4.2

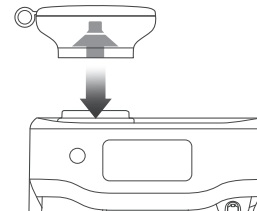

4.3

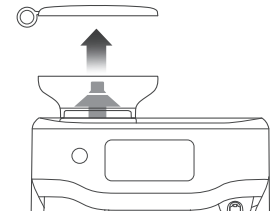

4.4

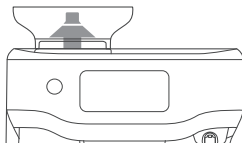
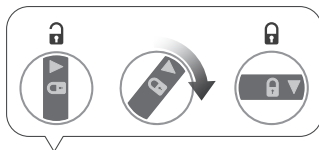

4.5

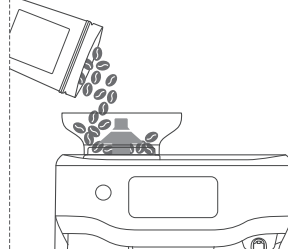

4.6

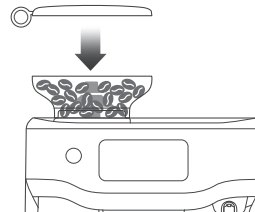

4.7

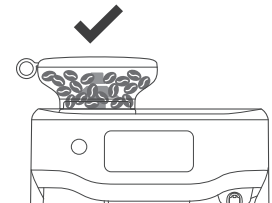

# 5.

## WATER FILTER ASSEMBLY

DE Zusammenbau des wasserfilters  
FR Assemblage du filtre  
NL Montage van waterfilter  
IT Montaggio del filtro dell'acqua  
ES Montaje del filtro de agua

5.1

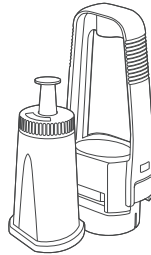

5.2

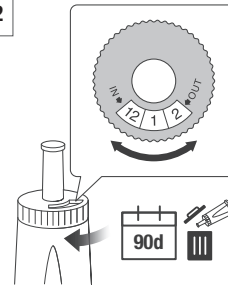

5.3



5m

5.4

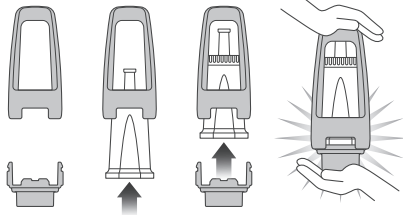

5.5

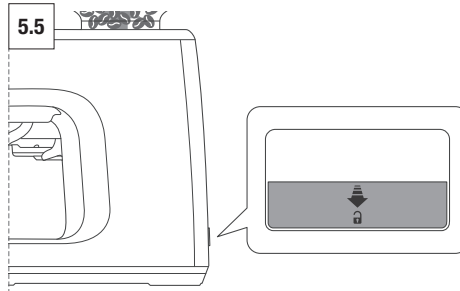

5.6

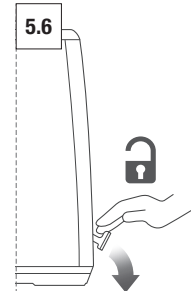

5.7

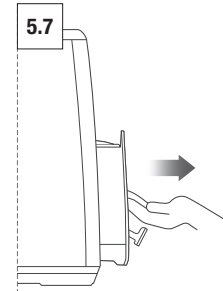

5.8

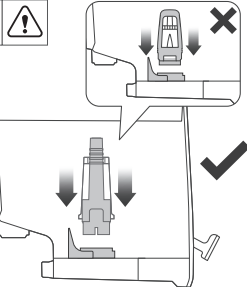

5.9

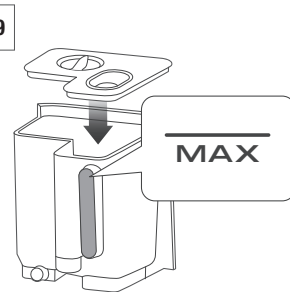

5.10

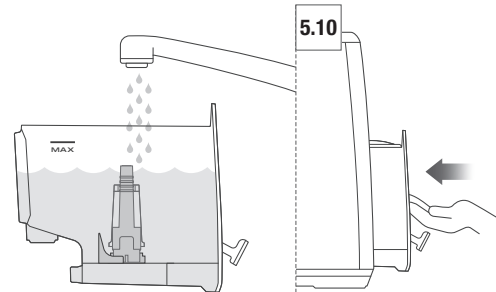

5.11

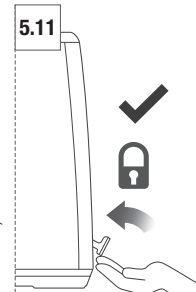

## 6.

### SETTING WATER HARDNESS

DE Einstellung der wasserhärte  
FR Réglage de la dureté de l'eau  
NL Waterhardheid instellen  
IT Impostazione della durezza dell'acqua  
ES Ajuste de la dureza del agua

6.1

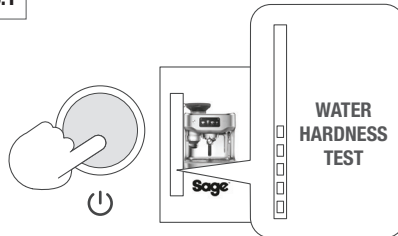

6.2

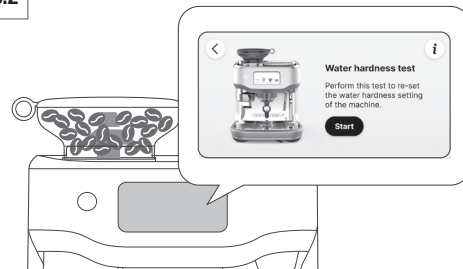

6.4

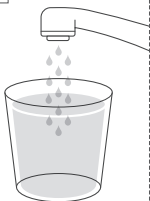

6.5



15

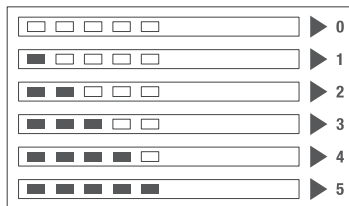

6.6

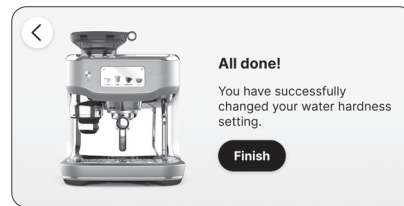

## 7.

### FIRST USE FLUSH CYCLE

DE Erste inbetriebnahme des spülvorgangs  
FR Cycle de rinçage pour première utilisation  
NL Spoelcyclus voor eerste gebruik  
IT Ciclo de limpieza antes del primer uso  
ES Ciclo de lavado al primer utilizzo

7.1

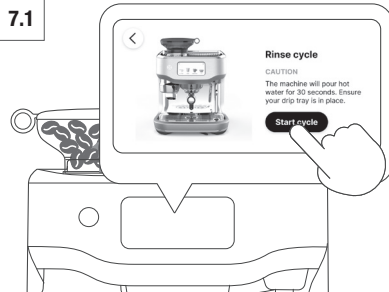

7.2

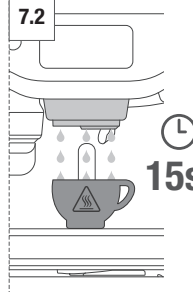

15s

7.3

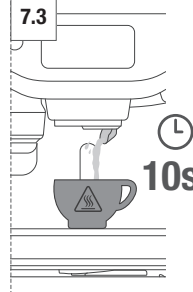

10s

7.4

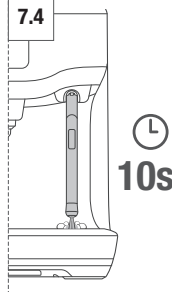

10s

# 8. MAKE A COFFEE

DE Kaffee zubereiten  
FR Préparation du café  
NL Een kopje koffie maken  
IT Preparare un caffè  
ES Preparación de café

8.1

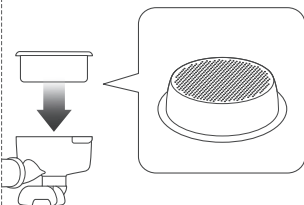

8.2

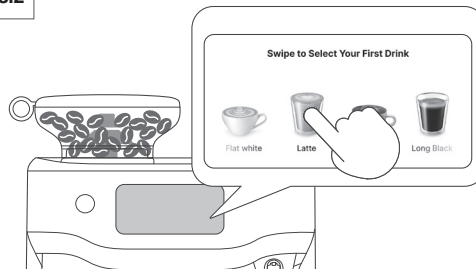

8.3

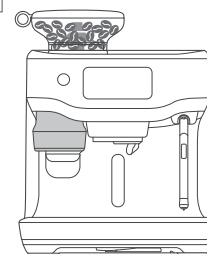

8.4

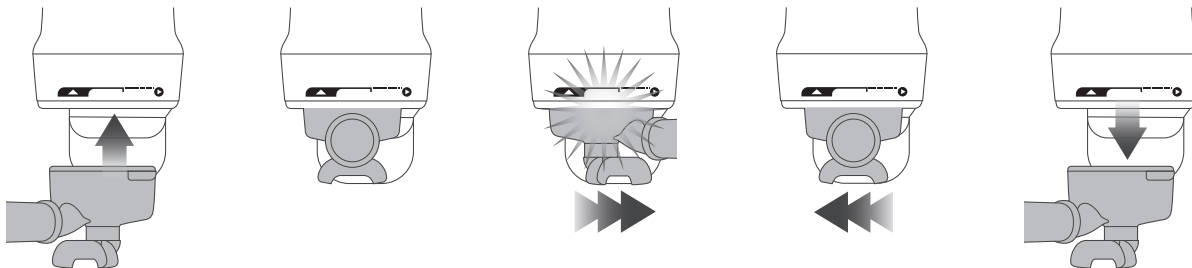

OR

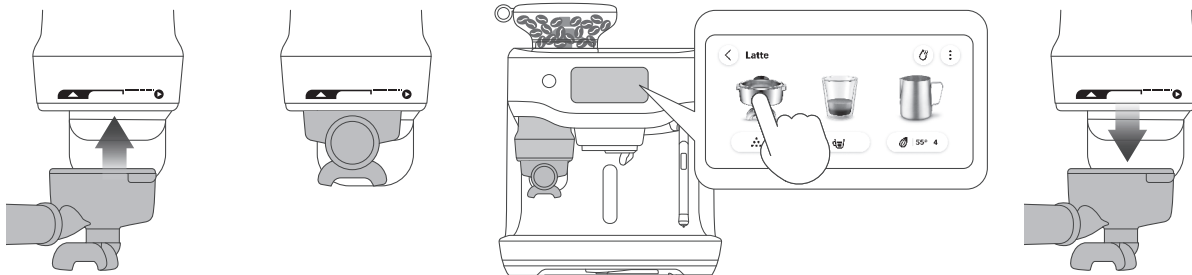

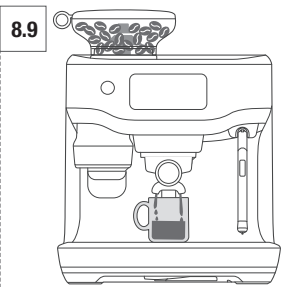
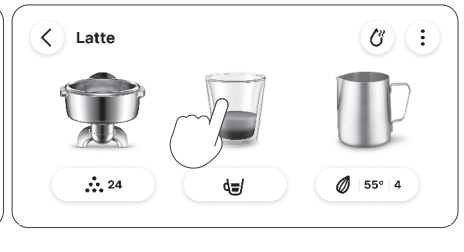
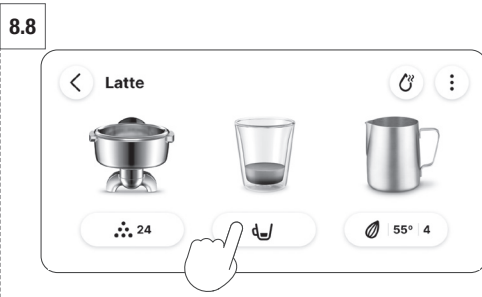
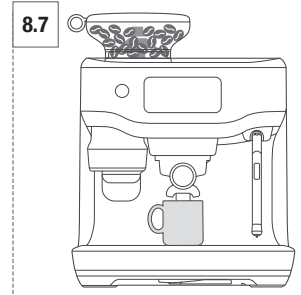
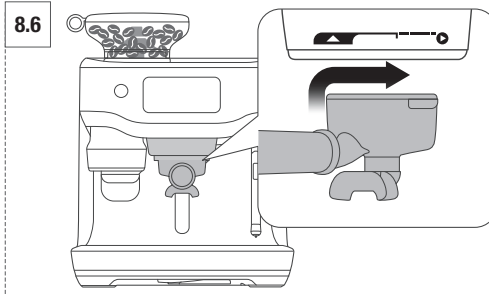
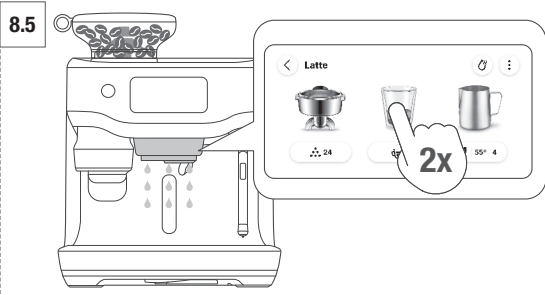

OR

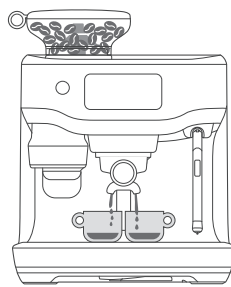

# 9.

## GRIND COARSER OR FINER

DE Gröber oder feiner mahlen  
 FR Moudre gros ou fin  
 NL Grover of fijner malen  
 IT Macinatura più grossa o più fine  
 ES Molido más grueso o fino

9.1

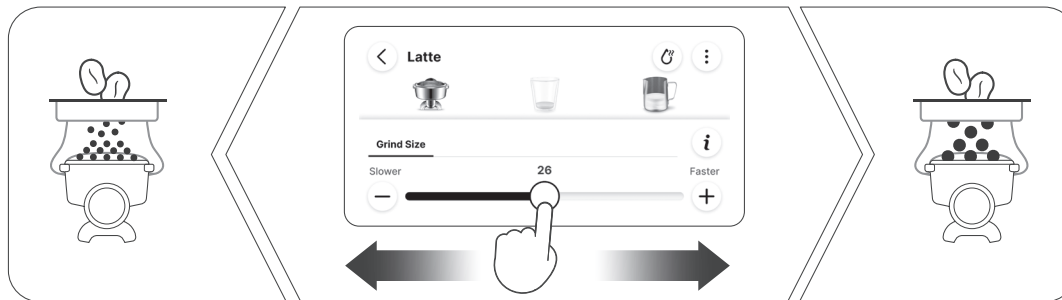
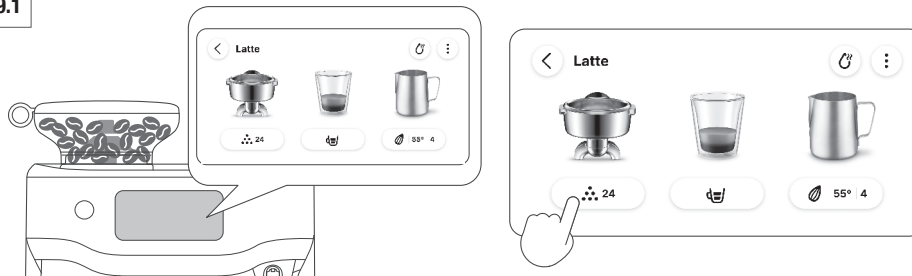

# 10.

## TEXTURE MILK

DE Aufschäumen der milch  
 FR Préparation de la mousse de lait  
 NL Melk opschuimen  
 IT Montatura del latte  
 ES Espumado de la leche



10.1



10.2

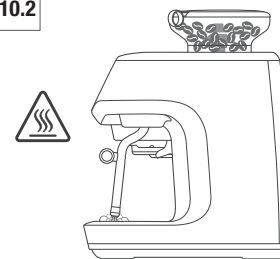

10.3



10.4



10.5



10.6

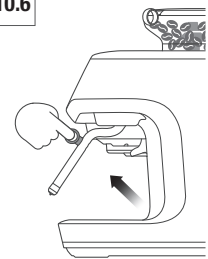

10.7

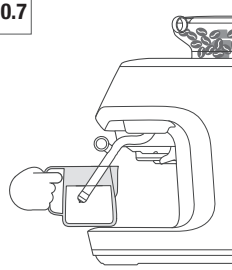

10.8

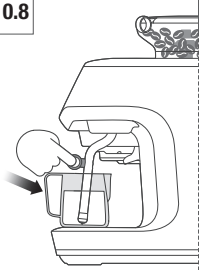

10.9

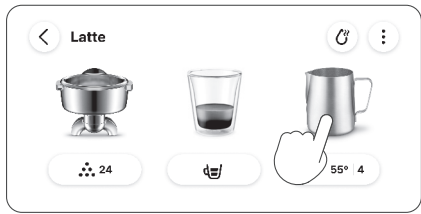

10.10

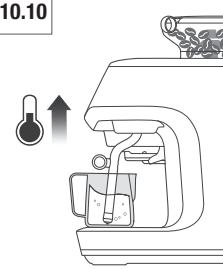

10.11

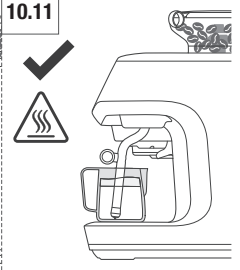

10.12

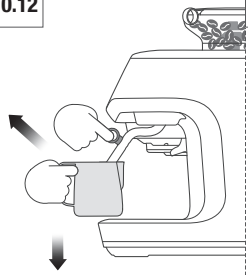

10.13

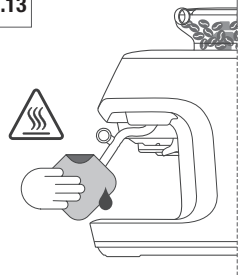

10.14

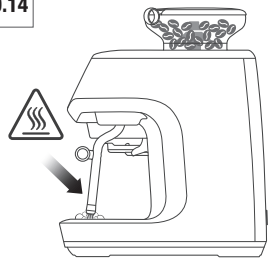



Sage

ses995-manual



For more information on:

- Cleaning • Troubleshooting
- Useful Tips and Warranty

Check out the website, visit [www.sageappliances.com](http://www.sageappliances.com)

**DE** Weitere Informationen zur • Reinigung • Störungsbehebung • Nützliche Tipps und Garantie • Besuchen Sie unsere Website: [www.sageappliances.com/eu/de/](http://www.sageappliances.com/eu/de/)

**FR** Pour plus d'informations sur : • Nettoyage • Dépannage • Conseils utiles et Garantie • Consultez le site Web, à la page [www.sageappliances.com/eu/fr/](http://www.sageappliances.com/eu/fr/)

**NL** Voor meer informatie over: • Reiniging • Problemen oplossen • Handige tips en garantie • Ga naar de website op [www.sageappliances.com/eu/nl/](http://www.sageappliances.com/eu/nl/)

**IT** Per ulteriori informazioni su: • Pulizia • Risoluzione dei problemi • Consigli utili e garanzia • Visitare il sito Web [www.sageappliances.com/eu/it/](http://www.sageappliances.com/eu/it/)

**ES** Para más información sobre: • Limpieza • Resolución de problemas • Consejos útiles y Garantía • Consulta nuestro sitio web [www.sageappliances.com/eu/es/](http://www.sageappliances.com/eu/es/)

**PT** Para mais informações sobre: • Limpeza • Resolução de problemas • Sugestões úteis e Garantia • Consulte o website, visite [www.sageappliances.com/eu/pt/](http://www.sageappliances.com/eu/pt/)

**PL** Aby uzyskać więcej informacji na następujące tematy: • Czyszczenie • Rozwiązywanie problemów • Przydatne wskazówki i gwarancja  
Odwiedź naszą witrynę [www.sageappliances.com/pl/pl/](http://www.sageappliances.com/pl/pl/)

**SV** För mer information om: • Rengöring • Felsökning • Användbara tips och garanti • Kolla in webbplatsen, besök [www.sageappliances.com/se/sv/](http://www.sageappliances.com/se/sv/)

**NO** For mer informasjon om: • Rengjøring • Feilsøking • Nyttige tips og garanti • Se nettsiden, besøk [www.sageappliances.com/no/nb/](http://www.sageappliances.com/no/nb/)

**FI** Lisätietoja puhdistuksesta ja ongelmanratkaisusta sekä hyödyllisiä vinkkejä ja takuutiedot saat osoitteesta [www.sageappliances.com/fi/fi/](http://www.sageappliances.com/fi/fi/)

**DA** Læs mere om: • Rengøring • Fejlfinding • Nyttige tips og garanti • Gå ind på vores hjemmeside, [www.sageappliances.com/dk/da/](http://www.sageappliances.com/dk/da/)

**CS** Další informace o tématech: • Čištění • Řešení problémů • Užitečné tipy a záruka • Podívejte se na náš web [www.sagecz.cz/](http://www.sagecz.cz/)

**HU** További információkért a • tisztításról • hibaelhárításról • hasznos tippokról és a jótállásról • látogasson el webhelyünkre a [www.sagehu.hu/](http://www.sagehu.hu/) címen

**SK** Viac informácií nájdete na: • Čistenie • Riešenie problémov • Užitočné tipy a záruka • Pozrite si webové lokality, navštívte [www.sagesk.sk/](http://www.sagesk.sk/)

**ET** Lisateavet: • puhastamise • tõrkeotsingu • kasulike nõuannete ja garantii kohta leiate veebisaidilt [www.sageappliances.com](http://www.sageappliances.com)

**RU** Для получения дополнительных сведений относительно: • Очистки • Устранения неисправностей • Полезных советов и гарантии, • перейдите на вебсайт [www.sageappliances.com](http://www.sageappliances.com)

**LT** Daugiau informacijos: • Valymas • Trikių šalinimas • Naudingi patarimai ir garantija • Skaitykite svetainėje: [www.sageappliances.com](http://www.sageappliances.com)

**LV** Plašāka informācija par: • Tīrīšanu • Problēmu novēršanu • Noderīgiem padomiem un garantiju • Apmeklējiet tīmekļa vietni: [www.sageappliances.com](http://www.sageappliances.com)

**TR** • Temizlik • Sorun Giderme • Yararlı İpuçları ve Garanti hakkında fazla bilgi almak için web sitesini ziyaret edin: [www.enplus.com.tr/sage-marka-urunler/](http://www.enplus.com.tr/sage-marka-urunler/)

**AR** للحصول على مزيد من المعلومات حول: • التنظيف • استكشاف الأخطاء وإصلاحها • تلميح مفيدة والضمان

# QR CODE LINKS

DE QR-code-links

FR Liens code QR

NL Links naar QR-code

IT Link ai codici QR

ES Enlaces de código QR

PT Ligações de códigos QR

PL Kod QR – łączą

SV QR -kodsänkar

NO QR -kodekoblinger

FI QR -koodilinkit

DA QR -kode link

CS Odkazy kódu QR

HU QR -kódos hivatkozások

SK QR kódy s odkazmi

ET QR -koodi lingid

RU Ссылки в виде QR-кода

LT QR kodo nuorodos

LV QR koda saites

TR QR kodu bağlantıları

روابط QR AR



## Extraction Guide

DE Extraktionsleitfaden FR Guide d'extraction

NL Gids voor koffiezetten IT Guida all'estrazione

ES Guía de extracción PT Manual de extração

PL Tabela parzenia SV Extraktionsguide

NO Ekstraksjonsveiledning FI Ulutto-opas

DA Ekstraktionsvejledning CS Návod pro extrakci

HU Lefőzési útmutató SK Sprievodca extrakciou

ET Ekstraheerimisjuhend RU Руководство по экстракции

LT Ruošimo vadovas LV Ekstrakcijas norādījumi

TR Kahve Hazırlama Rehberi AR دليل الاستخلاص



## Tutorial

DE Tutorial FR Tutoriel NL Tutorial IT Tutorial

ES Tutorial PT Tutorial PL Samouczek

SV Handlingning NO Opplæring FI Opetusvideo

DA Vejledning CS Kurz přípravy HU Útmutat

SK Kurzy ET Õpetus RU Инструкции

LT Vadovas LV Pamācība TR Talimat AR دورة تعليمية



## Clean Steam Wand

DE Dampfstab reinigen FR Nettoyage buse vapeur

NL Stoempijpje reinigen IT Pulisci la lancia vapore

ES Limpieza del vaporizador PT Limpar vaporizador

PL Wyczyść dyszę pary SV Rengör ångröret

NO Rengjør melkeskummen FI Puhdista höyrysuutin

DA Rens mælkeskummer CS Očištění parní trysky

HU A gőzkar tisztítása SK Čistenie parnej dýzy

ET Aurutoru puhastamine RU Чистка трубки подачи пара

LT Garų vamzdelio valymas LV Tīrīt tvaika padeves cauruli

TR Buhar Çubuğunu Temizleme AR تنظيف عصا البخار



## Descale

DE Entkalken FR Détartrage NL Ontkalken IT Decalcifica

ES Descalcificación PT Descalcificar PL Odkamienianie

SV Avkalka NO Avkalking FI Kalkinpoisto DA Afkalking

CS Odstranění vodního kamene HU Vízkőmentesítés

SK Odstránenie vodného kameňa ET Kalkakivi eemaldamine

RU Удаление накипи LT Nuovirų šalinimas LV Atkalķot

TR Kireci Çözme AR إزالة الترسبات

# EU & UK Declaration of Conformity

Hereby we,

Name and address of manufacturer: **Breville Pty Ltd, Suite 2, 170-180 Bourke Road, Alexandria, NSW, 2015, AUSTRALIA** declare that this DoC is issued under our sole responsibility for below equipment:

Product description: **Coffee Machine**

Type designation(s): **SES995**

Trademark: **Sage**

Batch number: **SES995XXXXXXXX (X = 0-9 or A-Z or blank)**

**Object of the declaration** described above is in conformity with the relevant Union harmonization legislation as below:

<b>Radio Equipment Directive: 2014/53/EU</b> <b>The Radio Equipment Regulations 2017</b>	EN 62311:2020 EN 60335-1:2012 + A11:2014 + A13:2017 + A1:2019 + A14:2019 + A2:2019 + A15:2021 EN 60335-2-14:2006 + A1:2008 + A11:2012 + A12:2016 EN 60335-2-15:2016 + A11:2018 + A1:2021 + A2:2021 + A12:2021 EN 62233: 2008 EN IEC 55014-1:2021 EN IEC 55014-2:2021 EN IEC 61000-3-2:2019+A1:2021 EN 61000-3-3:2013+A1:2019+A2:2021 EN 301 489-1 V2.2.3 EN 301 489-3 V2.3.2 EN 301 489-17 V3.2.4 EN 300 328 V2.2.2 EN 301 893 V2.1.1 EN 300 440 V2.2.1 EN 18031-1:2024
---	--

Furthermore, the notified body [SGS North America, Inc.], with notified body number [2906], performed Module B in Annex III of Directive [2014/53/EU], and issued the EU TEC No. [NB2906.2023.000272].

Signed for and on behalf of the manufacturer: **Breville Pty Ltd Australia**

Place and date of issue:

Place: Sydney

Date: 28 November 2024

Printed name:

**Brendan Foxlee**

Function:

**Head of Compliance and Market Expansion**

Signature:



- EN** Hereby, Breville Pty Ltd. declares that the SES995 is in compliance with Directive 2014/53/EU. The full text of the EU declaration of conformity is available at the following internet address by scanning the QR code below:
- DE** Hiermit erklärt Breville Pty Ltd., dass der SES995 der Richtlinie 2014/53/EU entspricht. Den vollständigen Text der EU-Konformitätserklärung finden Sie unter der folgenden Internetadresse, indem Sie den nachstehenden QR-Code scannen:
- FR** Par la présente, Breville Pty Ltd. déclare que le SES995 est conforme à la directive 2014/53/UE. Le texte intégral de la déclaration UE de conformité est disponible à l'adresse internet suivante en scannant le code QR ci-dessous :
- NL** Hierbij verklaart Breville Pty Ltd. dat de SES995 voldoet aan Richtlijn 2014/53/EU. U kunt de volledige tekst van de EU-conformiteitsverklaring lezen door de onderstaande QR-code te scannen:
- IT** Con la presente, Breville Pty Ltd. dichiara che l'SES995 è conforme alla Direttiva 2014/53/UE. Il testo completo della dichiarazione di conformità dell'Unione europea è disponibile al seguente indirizzo internet scansionando il codice QR sottostante:
- ES** Por la presente, Breville Pty Ltd. declara que el SES995 cumple con la Directiva 2014/53/UE. El texto completo de la declaración de conformidad de la UE está disponible en la siguiente dirección de Internet escaneando el siguiente código QR:
- PT** Por este meio, a Breville Pty Ltd. declara que o SES995 está em conformidade com a Diretiva 2014/53/UE. O texto completo da declaração de conformidade da UE está disponível no seguinte endereço da Internet, digitalizando o código QR abaixo:
- PL** Niniejszym Breville Pty Ltd. oświadczam, że SES995 jest zgodny z dyrektywą 2014/53/UE. Pełny tekst deklaracji zgodności UE jest dostępny pod następującym adresem internetowym po zeskanowaniu poniższego kodu QR:
- SV** Härmed försäkrar Breville Pty Ltd. att SES995 överensstämmer med direktiv 2014/53/EU. Den fullständiga texten till EU-försäkran om överensstämmelse finns tillgänglig på följande internetadress genom att skanna QR-koden nedan:
- NO** Breville Pty Ltd. erklærer herved at SES995 er i samsvar med direktiv 2014/53/EU. Den fullstendige teksten til EU samsvarserklæringen er tilgjengelig på følgende internetadresse ved å skanne QR-koden nedenfor:
- FI** Täten Breville Pty Ltd. vakuuttaa, että SES995 on direktiivin 2014/53/EU mukainen. EU-vaatimustenmukaisuusvakuutuksen koko teksti on luettavissa seuraavasta verkko-osoitteesta skannaamalla alla oleva QR-koodi:
- DA** Hermed erklærer Breville Pty Ltd., at SES995 er i overensstemmelse med direktiv 2014/53/EU. Hele teksten til EU-overensstemmelseserklæringen er tilgængelig på følgende internetadresse ved at scanne QR-koden nedenfor:
- CS** Společnost Breville Pty Ltd. tímto prohlašuje, že SES995 je v souladu se směrnicí 2014/53/EU. Úplné znění EU prohlášení o shodě je k dispozici na následující internetové adrese naskenováním níže uvedeného QR kódu:
- HU** A Breville Pty Ltd. ezáltal kijelenti, hogy a SES995 megfelel a 2014/53/EU irányelvnek. Az EU-megfelelőségi nyilatkozat teljes változata az alábbi internetcímen érhető el, az alábbi QR-kód beolvasásával:
- SK** Spoločnosť Breville Pty Ltd. týmto vyhlasuje, že SES995 je v súlade so smernicou 2014/53/EÚ. Úplné znenie vyhlásenia EÚ o zhode je k dispozícii na nasledujúcej internetovej adrese, ktorú môžete navštíviť naskenovaním QR kódu nižšie:
- ET** Käesolevaga kinnitab Breville Pty Ltd., et SES995 on kooskõlas direktiiviga 2014/53/EL. EL-i vastavusdeklaratsiooni täistekst on saadaval järgmisel Interneti-aadressil, skannides allolevat QR-koodi:
- RU** Настоящим компания "Breville Pty Ltd." заявляет, что SES995 соответствует Директиве 2014/53/ЕС. Полный текст декларации соответствия ЕС доступен по следующему интернет-адресу посредством сканирования QR-кода ниже:
- LT** „Breville Pty Ltd.“ pareiškia, kad SES995 atitinka Direktyvą 2014/53/ES. Visą ES atitikties deklaracijos tekstą galima rasti šiuo interneto adresu nuskaicius toliau pateiktą QR kodą:
- LV** Ar šo Breville Pty Ltd. paziņo, ka SES995 atbilst Direktīvai 2014/53/ES. Pilns ES atbilstības deklarācijas teksts ir pieejams šādā interneta adresē, skenējot zemāk norādīto QR kodu:
- TR** Breville Pty Ltd. işbu belgeyle SES995'in 2014/53/EU Direktifi ile uyumlu olduğunu beyan eder. AB uygunluk beyanının tam metnine aşağıdaki kare kodu taratarak aşağıdaki internet sitesinden ulaşabilirsiniz:
- AR** ها هنا تصدق بريفيل فايفتي فايف ايس سي إس ٩٩٥ ان الامتثال مع توجيه ٢٠١٤ / ٥٣ / عي. هذا هو النص الكامل للإعلان عن الامتثال للاتحاد الأوروبي على العنوان الإلكتروني التالي عن طريق مسح رمز الاستجابة السريعة أدناه:



# NOTES

# NOTES

# NOTES

**GBR**

BRG Appliances Limited  
86–90 Paul Street, London, EC2A 4NE,  
United Kingdom  
Freephone (UK Landline): 0808 178 1650  
Mobile Calls (National Rate): 0333 0142 970

**DEU****AUT**

Sage Appliances GmbH  
Campus Fichtenhain 48, 47807 Krefeld,  
Deutschland  
Deutschland: 08005053104  
Österreich: 0800 80 2551

**FRA**

Sage Appliances France SAS  
Siège social : 66 avenue des Champs  
Élysées – 75008 Paris  
879 449 866 RCS Paris  
France: 0800 903 235

**IRE**

Ireland  
1800 932 369

**ITL**

Italy  
800 909 773

**BEL**

Belgium  
0800 54 155

**NLD**

Netherlands  
0800 020 1741

**LUX**

Luxembourg  
800 880 72

**CHE**

Switzerland  
0800 009 933

**ESP**

Spain  
900 838 534

**POR**

Portugal  
0800 180 243

**NO**

Norway  
80 024 976

**SE**

Sweden  
0200 123 797

**DK**

Denmark  
80 820 827

**FI**

Finland  
0800 412 143

Registered in England & Wales No. 8223512  
Registered in Germany No. HRB 81309 (AG Düsseldorf)  
Registered in France No. 879 449 866 RCS

**EN** Due to continued product improvement, the products illustrated or photographed in this document may vary slightly from the actual product.

**DEU** Aufgrund unserer kontinuierlichen Produktverbesserungen kann die hier gezeigte Abbildung geringfügig vom tatsächlichen Produkt abweichen.

**FRA** En raison de leur amélioration continue, les produits représentés ou photographiés dans le présent document peuvent différer légèrement du produit réel.

**ITL** A causa del continuo miglioramento dei prodotti, il prodotto descritto o illustrato in questo documento può variare leggermente rispetto al prodotto reale.

**NLD** Vanwege voortdurende productverbeteringen, kunnen de afgebeelde producten in dit document licht afwijken van het eigenlijke product.

**ESP** Perfeccionamos nuestros productos continuamente, por lo que el artículo podría diferir ligeramente de la ilustración o la fotografía en este documento.

**POR** Devido à melhoria continua dos produtos, os produtos ilustrados ou fotografados neste documento podem variar ligeiramente do produto real.

**DK** På grund af løbende produktudvikling kan de illustrerede eller fotograferede produkter i dette dokument variere en smule fra det faktiske produkt.

**SE** På grund av kontinuerlig produktförbättring kan produkterna som visas i illustrationerna och fotografierna i detta dokument skilja sig något från den faktiska produkten.

**FI** Jatkuvan tuotekehittelyn seurauksena kuvituksen tuotteet eivät välttämättä ole täysin samanlaisia kuin varsinainen tuote.

**NO** På grunn av kontinuerlig produktutvikling kan produktene som er vist eller avfotografert i dette dokumentet, variere noe fra det faktiske produktet.

**AR** بسبب التحسين المستمر للمنتج، ربما تختلف قليلاً المنتجات الموضحة أو المصورة في هذا المستند عن المنتج الفعلي.

Copyright BRG Appliances 2024

BES995 / SES995 EU SG21\_A24

www.sageappliances.com