



## 3-in-1 Sandwich maker

16240110

with sandwich, grill and waffle plates

QUICK START GUIDE



For more information see the extended manual online:  
<https://cdn.nedis.com/manuals/html/16240110>



<b>EN</b> Quick start guide	3	<b>HU</b> Gyors beüzemelési útmutató	23
<b>DE</b> Kurzanleitung	4	<b>PL</b> Przewodnik Szybki start	25
<b>FR</b> Guide d'utilisation rapide	6	<b>EL</b> Οδηγός γρήγορης εκκίνησης	27
<b>NL</b> Snelstartgids	8	<b>SK</b> Rýchly návod	29
<b>IT</b> Guida rapida all'avvio	10	<b>CS</b> Rychlý návod	31
<b>ES</b> Guía de inicio rápido	12	<b>RO</b> Ghid rapid de inițiere	33
<b>PT</b> Guia de iniciação rápida	14	<b>EST</b> Lühijuhend	35
<b>SV</b> Snabbstartsguide	16	<b>LV</b> Ātrās palaišanas ceļvedis	37
<b>FI</b> Pika-aloitusopas	18	<b>LT</b> Greitasis pradžios vadovas	38
<b>NO</b> Hurtigguide	20	<b>TR</b> Hızlı başlangıç kılavuzu	40
<b>DA</b> Vejledning til hurtig start	22		

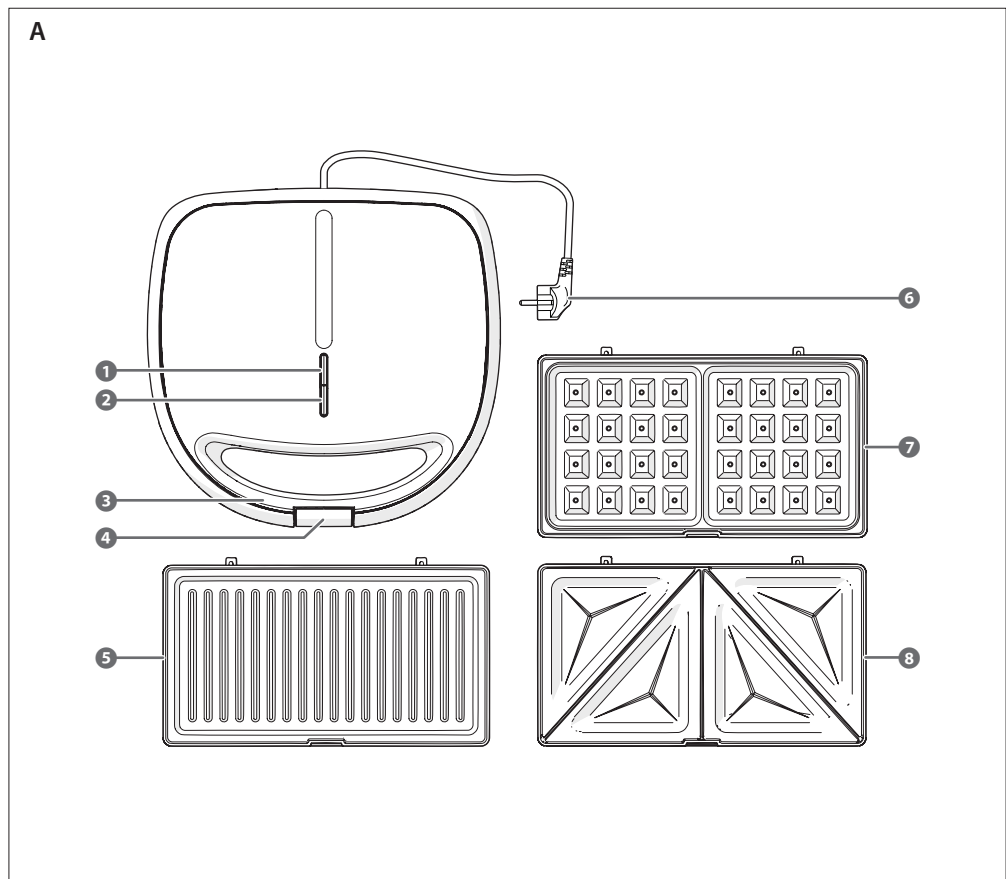



## EN Quick start guide

### 3-in-1 Sandwich maker

16240110



For more information, scan the QR code on the front page to see the extended manual.

#### Intended use

This product is a 3-in-1 sandwich maker that can be used as a sandwich toaster, waffle iron and contact grill.

This product is intended for indoor use only.

The product is intended for use in household environments for typical housekeeping functions that may also be used by non-expert users for typical housekeeping functions, such as: shops, offices other similar working environments, farm houses, by clients in hotels, motels and other residential type environments and/or in bed and breakfast type environments.

The product is not intended for professional use.

Any modification of the product may have consequences for safety, warranty and proper functioning.

#### Main parts (image A)

- |                        |                  |
|------------------------|------------------|
| ① Status indicator LED | ⑤ Grill plate    |
| ② Power indicator LED  | ⑥ Power cable    |
| ③ Handle               | ⑦ Waffle plate   |
| ④ Lock                 | ⑧ Sandwich plate |

#### Safety instructions

Ensure you have fully read and understood the instructions in this document before you install or use the product. Keep the packaging and this document for future reference.

#### ⚠ WARNING!

Only use the product as described in this document.

Incorrect use of this product may cause personal injury or damage the product.

Choking hazard:

- Do not let children play with packaging material. Packaging materials can lead to choking and suffocation. Always keep the packaging material out of reach of children.

Risk of personal injury:

- This product can be used by children aged from 8 years and above and persons with reduced physical, sensory or mental capabilities or lack of experience and knowledge if they have been given supervision or instruction concerning use of the product in a safe way and understand the hazards involved. Children shall not play with the product. Cleaning and user maintenance shall not be done by children without supervision.
- Do not let persons with reduced physical, sensory or mental capabilities or lack of experience and knowledge of how to operate, use the product.
- Keep the product and the power cable out of reach of children younger than 8 years old.

Fire hazard:

- Packaging material left inside the product could cause a

fire hazard. Remove all packaging and transport materials from the inside and outside of the product.

- Keep the cord and product away from heat sources, hot objects and naked flames.
- When not in use, disconnect the product from the power source.

Electrical hazard:

- An unearthed outlet increases the risk that the metal body of the product becomes electrically charged. Always use an earthed power outlet with a 230 V, 50 Hz voltage. The warranty is not valid if the product is connected to incorrect voltage.
- Disconnect the product from the power source before cleaning.
- Disconnect the product from the power source before service and when replacing parts.

#### ⚠ CAUTION!

Risk of personal injury:

- Always keep the power cable and the product away from usual walkways.
- Do not touch the surface of this product during use. The product may get hot during use.
- This product can get very hot and cause burns. Never leave unattended when in use. Keep an eye on any children in the vicinity of the product when it is in use. The appliance is not a toy.
- Do not stare at the light source.
- To avoid physical injury and damage to the product, never try to repair the product yourself. Please contact the store where you bought the product for repairs under warranty.

Electrical hazard:

- Do not use the product if a part is damaged or defective. Replace a damaged or defective product immediately.
- Only use the provided power cable.
- Do not open the product, there are no user serviceable parts inside.
- Do not expose the product to water, rain, moisture or high humidity.
- Do not immerse the product in water or other liquids.
- To avoid an electrical hazard, always have the product inspected by an authorized repairer if the product, cord or plug have been damaged.

#### NOTICE

Risk of damaging the product:

- Do not drop the product and avoid bumping.
- Do not operate this product using an external timer or separate remote control system.
- Do not use metal utensils or utensils with a sharp edge on the hotplates due to their special non-stick coating. Instead use plastic or wooden utensils.
- To avoid damaging the power cable, do not pull the cord when removing the plug from the power outlet. Instead, hold the plug.
- To avoid damaging the power cable, always fully extend the cord.



- Do not use aggressive chemical cleaning agents when cleaning the product.
- To avoid damaging the power cable, never twist or wound the power cable around the product.

### Check the contents of the package

Check that all parts are present and that no damage is visible on the parts. If parts are missing or damaged, contact the service desk via: support.melissa-online.com

### Before first use

1. Remove all packaging and transport materials from the inside and outside of the product.
2. Clean all parts that come into contact with food with hot water and dish soap.
3. Let all parts dry completely before using the product.
4. Select the appropriate plates for your desired cooking purpose.
  - ❶ The product comes with 3 sets of plates: grill plates **A**❶, waffle plates **A**❷ and sandwich plates **A**❸.
5. Open the lock **A**❹ on the handle.
6. Lift the top with the handle **A**❸.
7. Place the selected plates into the product press down until they lock into place.
8. Plug the power cable **A**❺ into a power outlet. The red power indicator LED **A**❷ lights up and the product starts to preheat.
9. Preheat the product for 10 minutes with the lid closed.
  - ❶ When the product heats up for the first time, it may emit slight smoke or odour. This is normal and does not affect the safety of the product.

### Using the product

1. Place the product on a flat, level surface.
2. Open the lock **A**❹ on the handle.
3. Lift the top with the handle **A**❸.
4. Lightly grease the plates with edible oil.
5. Close the lid.
6. Plug the power cable **A**❺ into a power outlet. The red power indicator LED **A**❷ lights up and the product starts to preheat. When the green status indicator LED **A**❶ lights up, the product is ready to use.
7. Open the lid.
8. Lift the top with the handle **A**❸.
9. Place the food items, or pour the batter, onto the bottom plate.
10. Close the lid.
  - ❶ Sandwiches and waffles typically cook in 2-3 minutes. Grilled meat often takes longer.
11. When the food is ready, open the product carefully by holding the handle **A**❸.
12. Remove the food with a heat resistant plastic or wooden utensil.
13. Close the lid.
14. Remove the plug from the power outlet.
  - ❶ You can stop the cooking process at any time by removing the plug from the power outlet.

4

Allow the product to cool down before cleaning and storing it.

### Warranty

This product is intended for domestic use. Any changes and/or modifications to the product will invalidate the warranty. We can't accept any liability for damage caused by improper use of the product. Normal wear and tear is excluded from warranty.

### Disclaimer

Due to the constant development of our products in terms of function and design, we reserve the right to make changes to the product without notice. All logos, brands and product names are trademarks or registered trademarks of their respective holders and are hereby recognized as such.

### Disposal



This product is designated for separate collection at an appropriate collection point. Do not dispose of the product with household waste. For more information, contact the retailer or the local authority responsible for waste management.

### EU declaration of conformity

We declare that this product is in compliance with the relevant EU legislation. The EU declaration of Conformity is available on our website or can be obtained upon request.

## DE Kurzanleitung

### 3-in-1-Sandwichmaker

16240110



Weitere Informationen erhalten Sie, wenn Sie den QR-Code auf der Titelseite scannen, um das erweiterte Handbuch anzusehen.

### Anwendung

Dieses Produkt ist ein 3-in-1-Sandwichmaker, der als Sandwichtoaster, Waffeleisen und Kontaktgrill verwendet werden kann.

Dieses Produkt ist nur zur Verwendung in Innenräumen gedacht.

Das Produkt ist für den Einsatz in Haushaltsumgebungen für typische Haushaltsaufgaben vorgesehen, die auch von nicht fachkundigen Benutzern für typische Haushaltsaufgaben verwendet werden können, z. B.: Geschäfte, Büros und andere ähnliche Arbeitsumgebungen, Bauernhäuser, von Kunden in Hotels, Motels und anderen Wohnumgebungen und/oder in Bed & Breakfast-Umgebungen.

Das Produkt ist nicht für den professionellen Einsatz gedacht.

Jegliche Modifikation des Produkts kann Folgen für die Sicherheit, Garantie und ordnungsgemäße Funktionalität haben.



### Hauptbestandteile (Abbildung A)

- |                       |                   |
|-----------------------|-------------------|
| 1 Statusanzeige-LED   | 5 Grillplatte     |
| 2 Betriebsanzeige-LED | 6 Stromkabel      |
| 3 Griff               | 7 Waffelplatte    |
| 4 Verriegelung        | 8 Sandwich-Platte |

### Sicherheitshinweise

Vergewissern Sie sich, dass Sie die Anweisungen in der Anleitung vollständig gelesen und verstanden haben, bevor Sie das Produkt installieren oder verwenden. Heben Sie die Verpackung und dieses Dokument zum späteren Nachschlagen auf.

### ⚠️ WARNUNG!

Verwenden Sie das Produkt nur wie in diesem Dokument beschrieben. Eine unsachgemäße Verwendung dieses Produkts kann zu Verletzungen oder Schäden am Produkt führen.

#### Erstickungsgefahr:

- Lassen Sie Kinder nicht mit Verpackungsmaterial spielen. Verpackungsmaterial kann zu Erstickungsgefahr führen. Bewahren Sie das Verpackungsmaterial immer außerhalb der Reichweite von Kindern auf.

#### Verletzungsgefahr:

- Dieses Produkt kann von Kindern ab 8 Jahren und darüber sowie von Personen mit verringerten physischen, sensorischen oder geistigen Fähigkeiten oder Mangel an Erfahrung und Wissen benutzt werden, wenn sie beaufsichtigt oder bezüglich des sicheren Gebrauchs des Produkts unterwiesen wurden und die damit verbundenen Gefahren verstehen. Kinder dürfen nicht mit dem Produkt spielen. Reinigung und Wartung durch den Benutzer dürfen nicht von Kindern ohne Aufsicht durchgeführt werden.
- Lassen Sie keine Personen mit verringerten körperlichen, sensorischen oder geistigen Fähigkeiten oder mangelnder Erfahrung oder Wissen zur Verwendung des Produkts nutzen.
- Bewahren Sie das Produkt und das Netzkabel außerhalb der Reichweite von Kindern unter 8 Jahren auf.

#### Brandgefahr:

- Im Produkt verbliebenes Verpackungsmaterial kann eine Brandgefahr darstellen. Entfernen Sie sämtliches Verpackungs- und Transportmaterial aus dem Inneren und von der Außenseite des Produkts.
- Halten Sie das Kabel und das Produkt von Wärmequellen, heißen Gegenständen und offenen Flammen fern.
- Wenn das Produkt nicht verwendet wird, trennen Sie es von der Stromversorgung.

#### Elektrische Gefahr:

- Eine nicht geerdete Steckdose erhöht das Risiko, dass sich das Metallgehäuse des Produkts elektrisch auflädt. Verwenden Sie immer eine geerdete Steckdose mit einer Spannung von 230 V, 50 Hz. Die Garantie erlischt, wenn das Produkt an eine falsche Spannung angeschlossen wird.

- Trennen Sie das Produkt vor der Reinigung von der Stromversorgung.
- Trennen Sie das Produkt vor Wartungsarbeiten und beim Austausch von Teilen von der Stromversorgung.

### ⚠️ VORSICHT!

#### Verletzungsgefahr:

- Halten Sie das Stromkabel und das Produkt von üblichen Laufwegen fern.
- Berühren Sie während des Gebrauchs nicht die Oberflächen des Produkts. Das Produkt kann während der Verwendung heiß werden.
- Dieses Produkt kann sehr heiß werden und Verbrennungen verursachen. Lassen Sie es während des Gebrauchs niemals unbeaufsichtigt. Behalten Sie Kinder im Auge, wenn sie sich in der Nähe des Produkts aufhalten, während es in Betrieb ist. Das Gerät ist kein Spielzeug.
- Starren Sie nicht in die Lichtquelle.
- Um Verletzungen und Schäden am Produkt zu vermeiden, versuchen Sie niemals, das Produkt selbst zu reparieren. Wenden Sie sich für Reparaturen im Rahmen der Garantie bitte an das Geschäft, in dem Sie das Produkt gekauft haben.

#### Gefährliche elektrische Spannung:

- Verwenden Sie das Produkt nicht, wenn ein Teil beschädigt ist oder es einen Mangel aufweist. Ersetzen Sie ein beschädigtes oder defektes Produkt unverzüglich.
- Verwenden Sie nur das mitgelieferte Stromkabel.
- Öffnen Sie das Produkt nicht. Es befinden sich keine vom Benutzer zu wartenden Teile im Inneren.
- Setzen Sie das Produkt nicht Wasser, Regen, Feuchtigkeit oder hoher Luftfeuchtigkeit aus.
- Tauchen Sie das Produkt nicht in Wasser oder andere Flüssigkeiten.
- Um elektrische Gefahren zu vermeiden, lassen Sie das Produkt immer von einem autorisierten Reparaturdienst überprüfen, wenn das Produkt, das Kabel oder der Stecker beschädigt sind.

### HINWEIS

#### Gefahr der Beschädigung des Produkts:

- Lassen Sie das Produkt nicht herunterfallen und vermeiden Sie Kollisionen.
- Betreiben Sie dieses Produkt nicht mit einer externen Zeitschaltuhr oder einer separaten Fernbedienung.
- Verwenden Sie aufgrund der speziellen Antihafbeschichtung keine Metallutensilien oder Utensilien mit scharfen Kanten auf den Kochplatten. Verwenden Sie stattdessen Utensilien aus Kunststoff oder Holz.
- Um eine Beschädigung des Netzkabels zu vermeiden, ziehen Sie nicht am Kabel, wenn Sie den Stecker aus der Steckdose ziehen. Halten Sie stattdessen den Stecker fest.
- Um eine Beschädigung des Stromkabels zu vermeiden, ziehen Sie das Kabel immer vollständig heraus.



- Verwenden Sie zur Reinigung des Produkts keine aggressiven chemischen Reinigungsmittel.
- Um eine Beschädigung des Netzkabels zu vermeiden, drehen oder wickeln Sie das Netzkabel niemals um das Produkt.

### Überprüfen Sie den Inhalt der Verpackung

Überprüfen Sie, ob alle Teile vorhanden sind und keine Beschädigungen sichtbar sind. Wenn Teile fehlen oder beschädigt sind, wenden Sie sich bitte an den Service Desk unter: support.melissa-online.com

### Vor der Inbetriebnahme

1. Entfernen Sie alle Verpackungs- und Transportmaterialien von der Innen- und Außenseite des Produkts.
2. Reinigen Sie alle Teile, die mit Lebensmitteln in Berührung kommen, mit heißem Wasser und Spülmittel.
3. Lassen Sie alle Teile vollständig trocknen, bevor Sie das Produkt verwenden.
4. Wählen Sie die für Ihren gewünschten Kochzweck geeigneten Platten aus.
  - ❶ Das Produkt wird mit 3 Plattensätzen geliefert: Grillplatten **A5**, Waffelplatten **A7** und Sandwichplatten **A8**.
5. Öffnen Sie das Schloss **A4** am Griff.
6. Heben Sie das Oberteil mit dem Griff **A6** an.
7. Legen Sie die ausgewählten Platten in die Produktpresse und drücken Sie sie nach unten, bis sie einrasten.
8. Stecken Sie das Stromkabel **A6** in eine Steckdose. Die rote Betriebsanzeige-LED **A2** leuchtet auf und das Produkt beginnt mit dem Vorheizen.
9. Das Produkt bei geschlossenem Deckel 10 Minuten lang vorheizen.
  - ❶ Wenn sich das Produkt zum ersten Mal aufwärmt, kann es eine leichte Rauch- oder Geruchsentwicklung geben. Dies ist vollkommen normal und beeinflusst nicht die Sicherheit des Produkts.

### Verwenden des Produkts

1. Stellen Sie das Produkt auf eine flache, ebene Oberfläche.
2. Öffnen Sie das Schloss **A4** am Griff.
3. Heben Sie das Oberteil mit dem Griff **A6** an.
4. Die Platten leicht mit Speiseöl einfetten.
5. Schließen Sie den Deckel.
6. Stecken Sie das Stromkabel **A6** in eine Steckdose. Die rote Betriebsanzeige-LED **A2** leuchtet auf und das Produkt beginnt mit dem Vorheizen. Wenn die grüne Status-LED **A1** leuchtet, ist das Produkt betriebsbereit.
7. Öffnen Sie den Deckel.
8. Heben Sie das Oberteil mit dem Griff **A6** an.
9. Legen Sie die Lebensmittel auf die untere Platte oder gießen Sie den Teig darauf.
10. Schließen Sie den Deckel.
  - ❶ Sandwiches und Waffeln sind in der Regel in 2-3 Minuten fertig. Gegrilltes Fleisch braucht oft länger.

11. Wenn das Essen fertig ist, öffnen Sie das Produkt vorsichtig, indem Sie den Griff festhalten. **A3**.
12. Entfernen Sie die Speisen mit einem hitzebeständigen Kunststoff- oder Holzbesteck.
13. Schließen Sie den Deckel.
14. Ziehen Sie den Stecker aus der Steckdose.
  - ❶ Sie können den Garvorgang jederzeit unterbrechen, indem Sie den Stecker aus der Steckdose ziehen. Lassen Sie das Produkt abkühlen, bevor Sie es reinigen und lagern.

### Garantie

Dieses Produkt ist für den Hausgebrauch bestimmt. Jegliche Änderungen und/oder Modifikationen am Produkt führen zum Erlöschen der Garantie. Wir können keine Haftung für Schäden übernehmen, die durch unsachgemäßen Gebrauch des Produkts verursacht werden. Normaler Verschleiß ist von der Garantie ausgeschlossen.

### Haftungsausschluss

Aufgrund der ständigen Weiterentwicklung unserer Produkte in Bezug auf Funktion und Design behalten wir uns das Recht vor, Änderungen am Produkt ohne Vorankündigung vorzunehmen. Alle Logos, Marken und Produktnamen sind Warenzeichen oder eingetragene Warenzeichen der jeweiligen Inhaber und werden hiermit als solche anerkannt.

### Entsorgung



Dieses Produkt ist für die getrennte Sammlung bei einer geeigneten Sammelstelle bestimmt. Entsorgen Sie das Produkt nicht mit dem Hausmüll. Für weitere Informationen wenden Sie sich bitte an Ihren Händler oder an die für die Abfallentsorgung zuständige Behörde.

### EU-Konformitätserklärung

Wir erklären, dass dieses Produkt den geltenden EU-Richtlinien entspricht. Die EU-Konformitätserklärung ist auf unserer Website verfügbar oder kann auf Anfrage angefordert werden.

## FR Guide d'utilisation rapide

### Appareil à sandwich 3 en 1

16240110



Pour plus d'informations, scannez le code QR sur la page de garde pour consulter le manuel complet.

### Utilisation prévue

Ce produit est un appareil à sandwich 3 en 1 qui peut être utilisé comme grille-pain à sandwich, gaufrier et grill à contact.

Ce produit est prévu pour un usage intérieur uniquement. Le produit est destiné à être utilisé dans des environnements domestiques pour des tâches ménagères



courantes. Il peut également être utilisé par des utilisateurs non experts pour des tâches ménagères courantes, par exemple dans des magasins, des bureaux ou d'autres environnements de travail similaires, des fermes, par des clients dans des hôtels, des motels et d'autres environnements de type résidentiel et/ou dans des environnements de type chambres d'hôtes. Le produit n'est pas destiné à un usage professionnel. Toute modification du produit peut avoir des conséquences sur la sécurité, la garantie et le bon fonctionnement.

#### Pièces principales (image A)

- |                             |                        |
|-----------------------------|------------------------|
| ① Voyant LED d'état         | ⑤ Plaque de gril       |
| ② Voyant LED d'alimentation | ⑥ Câble d'alimentation |
| ③ Poignée                   | ⑦ Plaque à gaufres     |
| ④ Verrou                    | ⑧ Plaque à sandwich    |

#### Consignes de sécurité

Assurez-vous d'avoir entièrement lu et compris les instructions de ce document avant d'installer ou d'utiliser le produit. Conservez l'emballage et le présent document pour référence ultérieure.

#### ⚠ AVERTISSEMENT!

Utilisez le produit uniquement comme décrit dans ce document. Une utilisation incorrecte de ce produit peut causer des blessures corporelles ou endommager le produit. Risque d'étouffement :

- Ne laissez pas les enfants jouer avec les matériaux d'emballage. Les matériaux d'emballage peuvent provoquer des étouffements. Gardez toujours les matériaux d'emballage hors de portée des enfants.
- Risque de blessures corporelles :
- Ce produit peut être utilisé par des enfants âgés de 8 ans et plus et par des personnes dont les capacités physiques, sensorielles ou mentales sont réduites ou qui manquent d'expérience et de connaissances, à condition qu'elles aient reçu une surveillance ou des instructions concernant l'utilisation du produit en toute sécurité et qu'elles comprennent les risques encourus. Les enfants ne doivent pas jouer avec le produit. Le nettoyage et l'entretien par l'utilisateur ne doivent pas être effectués par des enfants sans surveillance.
  - Ne pas laisser le produit être utilisé par des personnes ayant des capacités physiques, sensorielles ou mentales réduites ou manquant d'expérience et de connaissances sur la façon de l'utiliser.
  - Gardez le produit et le câble d'alimentation hors de portée des enfants de moins de 8 ans.

Risque d'incendie :

- Les matériaux d'emballage laissés à l'intérieur du produit peuvent présenter un risque d'incendie. Retirez tous les matériaux d'emballage et de transport de l'intérieur et de l'extérieur du produit.
- Gardez le cordon et le produit à l'écart des sources de chaleur, des objets chauds et des flammes nues.

- Lorsqu'il n'est pas utilisé, débranchez le produit de la source d'alimentation.

Risque électrique :

- Une prise non mise à la terre augmente le risque que le boîtier métallique du produit se charge électriquement. Utilisez toujours une prise de courant mise à la terre avec une tension de 230 V, 50 Hz. La garantie n'est pas valable si le produit est branché à une tension incorrecte.
- Déconnectez le produit de la source d'alimentation avant nettoyage.
- Débranchez le produit de la source d'alimentation avant tout entretien et lors du remplacement de pièces.

#### ⚠ ATTENTION!

Risque de blessures corporelles :

- Maintenez toujours le câble d'alimentation et le produit éloignés des passages habituels.
- Ne touchez pas la surface de ce produit pendant l'utilisation. Le produit peut devenir chaud pendant l'utilisation.
- Ce produit peut devenir très chaud et causer des brûlures. Ne le laissez jamais sans surveillance lorsqu'il est en marche. Surveillez les enfants qui se trouvent à proximité du produit lorsqu'il est en marche. Cet appareil n'est pas un jouet.
- Ne fixez pas la source lumineuse.
- Pour éviter toute blessure physique et tout dommage au produit, n'essayez jamais de réparer le produit vous-même. Veuillez contacter le magasin où vous avez acheté le produit pour les réparations sous garantie.

Danger électrique :

- Ne pas utiliser le produit si une pièce est endommagée ou défectueuse. Remplacez immédiatement un produit endommagé ou défectueux.
- Utilisez uniquement le câble d'alimentation fourni.
- N'ouvrez pas le produit, il ne contient aucune pièce réparable par l'utilisateur.
- Ne pas exposer l'appareil à l'eau, à la pluie, à l'humidité ou à un taux d'humidité élevé.
- N'immergez pas le produit dans l'eau ou d'autres liquides.
- Pour éviter tout risque électrique, faites toujours inspecter le produit par un réparateur agréé si le produit, le cordon ou la fiche ont été endommagés.

#### REMARQUE

Risque d'endommagement du produit :

- Ne pas laisser tomber le produit et éviter de le cogner.
- N'utilisez pas ce produit avec une minuterie externe ou un système de commande à distance séparé.
- N'utilisez pas d'ustensiles métalliques ou d'ustensiles à bords tranchants sur les plaques chauffantes en raison de leur revêtement antiadhésif spécial. Utilisez plutôt des ustensiles en plastique ou en bois.
- Pour éviter d'endommager le câble d'alimentation, ne tirez pas sur le cordon lorsque vous retirez la fiche de la prise de courant. Tenez plutôt la fiche.



- Pour éviter d'endommager le câble d'alimentation, déroulez-le toujours complètement.
- Ne pas utiliser de produits de nettoyage chimiques agressifs lors du nettoyage du produit.
- Pour éviter d'endommager le câble d'alimentation, ne le tordez jamais et ne l'enroulez jamais autour du produit.

### Vérifier le contenu de l'emballage

Vérifiez que toutes les pièces sont présentes et qu'aucun dommage n'est visible sur celles-ci. Si des pièces manquent ou sont endommagées, contactez le service d'assistance via : support.melissa-online.com

### Avant la première utilisation

1. Retirez tous les matériaux d'emballage et de transport à l'intérieur et à l'extérieur du produit.
  2. Nettoyez toutes les parties qui entrent en contact avec les aliments avec de l'eau chaude et du produit vaisselle.
  3. Laissez toutes les pièces sécher complètement avant d'utiliser le produit.
  4. Sélectionnez les plaques adaptées à l'usage que vous souhaitez en faire.
- i** Le produit est livré avec 3 jeux de plaques : plaques de cuisson **A5**, plaques à gaufres **A7** et plaques à sandwich **A8**.
5. Ouvrez la serrure **A4** sur la poignée.
  6. Levez le dessus avec la poignée **A3**.
  7. Placez les plaques sélectionnées dans le produit et appuyez jusqu'à ce qu'elles s'enclenchent.
  8. Branchez le câble d'alimentation **A6** dans une prise de courant.

Le voyant LED rouge d'alimentation **A2** s'allume et le produit commence à préchauffer.

9. Préchauffez le produit pendant 10 minutes avec le couvercle fermé.
- i** Lorsque le produit chauffe pour la première fois, il peut émettre une légère fumée ou une odeur. Ceci est normal et n'affecte pas la sécurité du produit.

### Utiliser le produit

1. Placez le produit sur une surface plane et de niveau.
2. Ouvrez la serrure **A4** sur la poignée.
3. Levez le dessus avec la poignée **A3**.
4. Graisser légèrement les plaques avec de l'huile alimentaire.
5. Fermez le couvercle.
6. Branchez le câble d'alimentation **A6** dans une prise de courant.

Le voyant LED rouge d'alimentation **A2** s'allume et le produit commence à préchauffer.

Lorsque le voyant d'état vert **A1** s'allume, le produit est prêt à l'emploi.

7. Ouvrez le couvercle.
8. Levez le dessus avec la poignée **A3**.
9. Placez les aliments ou versez la pâte sur la plaque inférieure.
10. Fermez le couvercle.

- i** Les sandwichs et les gaufres cuisent généralement en 2 à 3 minutes. La viande grillée prend souvent plus de temps.

11. Lorsque les aliments sont prêts, ouvrez le produit avec précaution en tenant la poignée. **A8**.
12. Retirez les aliments à l'aide d'un ustensile en plastique résistant à la chaleur ou en bois.
13. Fermez le couvercle.
14. Débranchez la fiche de la prise électrique.

- i** Vous pouvez interrompre la cuisson à tout moment en débranchant la fiche de la prise électrique.

Laissez le produit refroidir avant de le nettoyer et de le ranger.

### Garantie

Ce produit est destiné à un usage domestique. Tout changement et/ou modification du produit annule la garantie. Nous ne pouvons accepter aucune responsabilité pour les dommages causés par une utilisation inappropriée du produit. L'usure normale est exclue de la garantie.

### Clause de non-responsabilité

En raison du développement constant de nos produits en termes de fonction et de conception, nous nous réservons le droit d'apporter des modifications au produit sans préavis. Tous les logos, marques et noms de produits sont des marques commerciales ou des marques déposées de leurs détenteurs respectifs et sont reconnus comme tels.

### Traitement des déchets



Ce produit est destiné à être collecté séparément dans un point de collecte approprié. Ne pas jeter le produit avec les ordures ménagères. Pour plus d'informations, contactez le revendeur ou l'autorité locale responsable de la gestion des déchets.

### Déclaration UE de conformité

Nous déclarons que ce produit est conforme à la législation européenne applicable. La Déclaration UE de conformité est disponible sur notre site internet ou peut être obtenue sur demande.

**NL** Snelstartgids

### 3-in-1 tosti-ijzer

16240110



Scan voor meer informatie de QR-code op de voorpagina om de uitgebreide handleiding te bekijken.

### Bedoeld gebruik

Dit product is een 3-in-1 sandwichmaker die kan worden gebruikt als sandwichtoaster, wafelijzer en contactgrill. Dit product is uitsluitend bedoeld voor gebruik binnenshuis. Het product is bedoeld voor gebruik in huishoudelijke omgevingen voor typische huishoudelijke taken en kan ook



worden gebruikt door niet-deskundige gebruikers voor typische huishoudelijke taken, zoals: winkels, kantoren en andere soortgelijke werkomgevingen, boerderijen, door klanten in hotels, motels en andere residentiële omgevingen en/of in bed & breakfast-achtige omgevingen. Het product is niet bedoeld voor professioneel gebruik. Elke wijziging van het product kan gevolgen hebben voor de veiligheid, garantie en correcte werking.

#### Belangrijkste onderdelen (afbeelding A)

- |                         |               |
|-------------------------|---------------|
| ① Statusindicatie LED   | ⑤ Grillplaat  |
| ② Voedingsindicatie LED | ⑥ Stroomkabel |
| ③ Handvat               | ⑦ Wafelplaat  |
| ④ Vergrendeling         | ⑧ Tostiplaat  |

#### Veiligheidsvoorschriften

Zorg ervoor dat u de instructies in dit document volledig gelezen en begrepen heeft voordat u het product installeert of gebruikt. Bewaar de verpakking en dit document voor toekomstig gebruik.

#### ⚠ WAARSCHUWING!

Gebruik het product alleen zoals beschreven in dit document. Onjuist gebruik van dit product kan letsel veroorzaken of het product beschadigen.

Verstikkingsgevaar:

- Laat kinderen niet spelen met verpakkingsmateriaal. Verpakkingsmateriaal kan leiden tot verstikking. Houd het verpakkingsmateriaal altijd buiten het bereik van kinderen.

Risico op persoonlijk letsel:

- Dit product kan worden gebruikt door kinderen vanaf 8 jaar en personen met beperkte fysieke, zintuiglijke of mentale capaciteiten of een gebrek aan ervaring en kennis, indien zij onder toezicht staan of instructie hebben gekregen over het veilige gebruik van het product en de gevaren ervan begrijpen. Kinderen mogen niet met het product spelen. Reiniging en onderhoud door de gebruiker mogen niet worden uitgevoerd door kinderen zonder toezicht.
- Laat personen met verminderde fysieke, zintuiglijke of mentale vermogens of met een gebrek aan ervaring en kennis van de bediening het product niet gebruiken.
- Houd het product en de stroomkabel buiten het bereik van kinderen jonger dan 8 jaar.

Brandgevaar:

- Verpakkingsmateriaal dat in het product achterblijft, kan brandgevaar opleveren. Verwijder alle verpakkings- en transportmaterialen van de binnen- en buitenkant van het product.
- Houd het snoer en het product uit de buurt van warmtebronnen, hete voorwerpen en open vuur.
- Wanneer u het product niet gebruikt, haal het netsnoer uit het stopcontact.

Gevaar door elektriciteit:

- Een niet-geaard stopcontact verhoogt het risico dat het metalen omhulsel van het product elektrisch geladen

raakt. Gebruik altijd een geaard stopcontact met een spanning van 230 V, 50 Hz. De garantie is niet geldig als het product op een verkeerde spanning wordt aangesloten.

- Koppel het product los van de stroombron voordat u het reinigt.
- Haal de stekker van het product uit de voedingsbron voor onderhoud en bij het vervangen van onderdelen.

#### ⚠ VOORZICHTIG!

Risico op persoonlijk letsel:

- Houd het netsnoer en het product altijd uit de buurt van de gangbare looppaden.
- Raak het oppervlak van dit product niet aan tijdens gebruik. Het product kan heet worden tijdens gebruik.
- Dit product kan erg heet worden en brandwonden veroorzaken. Laat het product nooit onbeheerd achter tijdens gebruik. Houd kinderen in de buurt van het product goed in de gaten wanneer het in gebruik is. Het apparaat is geen speelgoed.
- Kijk niet rechtstreeks in de lichtbron.
- Om lichamelijk letsel en schade aan het product te voorkomen, mag u het product nooit zelf repareren. Neem voor reparaties onder garantie contact op met de winkel waar u het product hebt gekocht.

Elektrisch gevaar:

- Gebruik het product niet als een onderdeel beschadigd of defect is. Vervang een beschadigd of defect product onmiddellijk.
- Gebruik alleen de meegeleverde stroomkabel.
- Open het product niet. Er zitten geen onderdelen in die door de gebruiker te onderhouden zijn.
- Stel het product niet bloot aan water, regen, vocht of hoge luchtvochtigheid.
- Dompel het product niet onder in water of andere vloeistoffen.
- Om elektrisch gevaar te voorkomen, moet u het product altijd door een erkende reparateur laten inspecteren als het product, het snoer of de stekker beschadigd zijn.

#### OPGELET

Risico op beschadiging van het product:

- Laat het product niet vallen en voorkom stoten.
- Gebruik dit product niet met een externe timer of een apart afstandsbedieningssysteem.
- Gebruik geen metalen keukengerei of keukengerei met scherpe randen op de kookplaten vanwege hun speciale antiaanbaklaag. Gebruik in plaats daarvan plastic of houten keukengerei.
- Om beschadiging van het netsnoer te voorkomen, mag u niet aan het snoer trekken wanneer u de stekker uit het stopcontact haalt. Houd in plaats daarvan de stekker vast.
- Om beschadiging van het netsnoer te voorkomen, moet u het snoer altijd volledig uitrollen.
- Gebruik bij het reinigen van het product geen agressieve chemische reinigingsmiddelen.



- Om beschadiging van de stroomkabel te voorkomen, mag u de stroomkabel nooit om het product heen draaien of wikkelen.

### Inhoud van de verpakking controleren

Controleer of alle onderdelen aanwezig zijn en of er geen zichtbare schade aan de onderdelen is. Als er onderdelen ontbreken of beschadigd zijn, neem dan contact op met de servicedesk via: support.melissa-online.com

### Voor het eerste gebruik

1. Verwijder alle verpakkings- en transportmaterialen van de binnen- en buitenkant van het product.
2. Reinig alle onderdelen die in contact komen met voedsel met heet water en afwasmiddel.
3. Laat alle onderdelen volledig drogen voordat u het product gebruikt.
4. Selecteer de juiste platen voor het gewenste kookdoel.  
**i** Het product wordt geleverd met 3 sets platen: grillplaten **A6**, wafelplaten **A7** en sandwichplaten **A8**.
5. Open het slot **A4** op de handgreep.
6. Til de bovenkant op met de hendel **A3**.
7. Plaats de geselecteerde platen in het product en druk ze naar beneden totdat ze op hun plaats klikken.
8. Steek de stekker van de stroomkabel **A9** in een stopcontact.  
De rode stroomindicator-LED **A2** gaat branden en het product begint voor te verwarmen.
9. Verwarm het product 10 minuten voor met het deksel gesloten.  
**i** Wanneer het product voor het eerst opwarmt, kan er een beetje rook of geuren ontstaan. Dit is normaal en heeft niets te maken met de veiligheid van het product.

### Het product gebruiken

1. Plaats het product op een platte en vlakke ondergrond.
2. Open het slot **A4** op de handgreep.
3. Til de bovenkant op met de hendel **A3**.
4. Vet de borden licht in met eetbare olie.
5. Sluit het deksel.
6. Steek de stekker van de stroomkabel **A9** in een stopcontact.  
De rode stroomindicator-LED **A2** gaat branden en het product begint voor te verwarmen.  
Wanneer de groene statusindicator-LED **A1** brandt, is het product klaar voor gebruik.
7. Open het deksel.
8. Til de bovenkant op met de hendel **A3**.
9. Leg de etenswaren op de onderste plaat of giet het beslag erop.
10. Sluit het deksel.  
**i** Broodjes en wafels zijn meestal in 2-3 minuten klaar. Gegrild vlees duurt vaak langer.
11. Wanneer het eten klaar is, open het product voorzichtig door het handvat vast te houden. **A3**.
12. Verwijder het voedsel met een hittebestendig plastic of houten keukengerei.

13. Sluit het deksel.

14. Haal de stekker uit het stopcontact.

- i** U kunt het kookproces op elk moment stoppen door de stekker uit het stopcontact te halen.

Laat het product eerst afkoelen voordat u het reinigt en opbergt.

### Garantie

Dit product is bedoeld voor huishoudelijk gebruik. Bij wijzigingen en/of aanpassingen aan het product vervalt de garantie. We kunnen geen aansprakelijkheid aanvaarden voor schade veroorzaakt door onjuist gebruik van het product. Normale slijtage is uitgesloten van garantie.

### Disclaimer

Vanwege de constante ontwikkeling van onze producten op het gebied van functie en ontwerp, behouden wij ons het recht voor om zonder voorafgaande kennisgeving wijzigingen aan het product aan te brengen. Alle logo's, merken en productnamen zijn handelsmerken of gedeponeerde handelsmerken van hun respectieve houders en worden hierbij als zodanig erkend.

### Afdanking



Dit product is bestemd voor gescheiden inzameling bij een geschikt inzamelpunt. Gooi het product niet weg met het huishoudelijk afval.

■ Neem voor meer informatie contact op met de winkelier of met de plaatselijke instantie die verantwoordelijk is voor afvalverwerking.

### EU-conformiteitsverklaring

Wij verklaren dat dit product voldoet aan de relevante EU-wetgeving. De EU-conformiteitsverklaring is beschikbaar op onze website of kan op verzoek worden verkregen.

## IT Guida rapida all'avvio

16240110

### Sandwich maker 3 in 1



Per ulteriori informazioni, scansionare il codice QR sulla prima pagina per visualizzare il manuale esteso.

### Uso previsto

Questo prodotto è un sandwich maker 3 in 1 che può essere utilizzato come tostapane per sandwich, piastra per cialde e grill a contatto.

Questo prodotto è inteso solo per utilizzo in interni. Il prodotto è destinato all'uso in ambienti domestici per le normali attività di pulizia e può essere utilizzato anche da utenti non esperti per le normali attività di pulizia, ad esempio: negozi, uffici e altri ambienti di lavoro simili, agriturismi, da parte di clienti in hotel, motel e altri ambienti di tipo residenziale e/o in ambienti di tipo bed and breakfast.

Il prodotto non è inteso per utilizzi professionali.



Eventuali modifiche al prodotto possono comportare conseguenze per la sicurezza, la garanzia e il corretto funzionamento.

#### Parti principali (immagine A)

- |                             |                         |
|-----------------------------|-------------------------|
| 1 Spia LED di stato         | 5 Piastra del grill     |
| 2 Spia LED di alimentazione | 6 Cavo di alimentazione |
| 3 Maniglia                  | 7 Piastra per cialde    |
| 4 Bloccare                  | 8 Piastra per panini    |

#### Istruzioni di sicurezza

Assicurarsi di aver letto e compreso pienamente le istruzioni presenti nel documento prima di installare o utilizzare il prodotto. Conservare la confezione e il presente documento per farvi riferimento in futuro.

#### ⚠ AVVERTENZA!

Utilizzare il prodotto solo come descritto nel presente documento. Un uso improprio del prodotto può causare lesioni personali o danni al prodotto stesso.

Pericolo di soffocamento:

- Non lasciare che i bambini giochino con il materiale di imballaggio. I materiali di imballaggio possono causare soffocamento. Tenere sempre il materiale di imballaggio fuori dalla portata dei bambini.

Rischio di lesioni personali:

- Questo prodotto può essere utilizzato da bambini di età pari o superiore a 8 anni e da persone con ridotte capacità fisiche, sensoriali o mentali o con mancanza di esperienza e conoscenza, a condizione che abbiano ricevuto supervisione o istruzioni sull'uso del prodotto in modo sicuro e che comprendano i pericoli connessi. I bambini non devono giocare con il prodotto. La pulizia e la manutenzione da parte dell'utente non devono essere eseguite da bambini senza supervisione.
- Non lasciare che persone con capacità fisiche, sensoriali o mentali ridotte o mancanza di esperienza e conoscenza utilizzino il prodotto.
- Tenere il prodotto e il cavo di alimentazione fuori dalla portata dei bambini di età inferiore agli 8 anni.

Rischio di incendio:

- Il materiale di imballaggio lasciato all'interno del prodotto potrebbe causare un rischio di incendio. Rimuovere tutto il materiale di imballaggio e di trasporto dall'interno e dall'esterno del prodotto.
- Tenere il cavo e il prodotto lontani da fonti di calore, oggetti caldi e fiamme libere.
- Scollegare il prodotto dalla sorgente di alimentazione quando non è in uso.

Pericolo elettrico:

- Una presa senza messa a terra aumenta il rischio che il corpo metallico del prodotto si carichi elettricamente. Utilizzare sempre una presa di corrente con messa a terra con tensione 230 V, 50 Hz. La garanzia non è valida se il prodotto viene collegato a una tensione errata.
- Prima della pulizia scollegare il prodotto dalla sorgente di alimentazione.

Melissa | Quick start guide

- Scollegare il prodotto dalla sorgente di alimentazione prima di effettuare la manutenzione e durante la sostituzione delle parti.

#### ⚠ ATTENZIONE!

Rischio di lesioni personali:

- Tenere sempre il cavo di alimentazione e il prodotto lontani dai luoghi in cui si è soliti camminare.
- Non toccare la superficie del prodotto durante l'uso. Il prodotto potrebbe arroventarsi durante l'utilizzo.
- Questo prodotto può diventare molto caldo e causare ustioni. Non lasciarlo mai incustodito durante l'uso. Tenere d'occhio i bambini che si trovano nelle vicinanze del prodotto quando è in funzione. L'apparecchio non è un giocattolo.
- Non fissare la fonte luminosa.
- Per evitare lesioni fisiche e danni al prodotto, non tentare mai di ripararlo da soli. Rivolgersi al negozio dove è stato acquistato il prodotto per riparazioni in garanzia.

Rischio di natura elettrica:

- Non utilizzare il prodotto se una parte è danneggiata o difettosa. Sostituire immediatamente un prodotto danneggiato o difettoso.
- Utilizzare esclusivamente il cavo di alimentazione in dotazione.
- Non aprire il prodotto: all'interno non sono presenti parti riparabili dall'utente.
- Non esporre il prodotto ad acqua, pioggia, umidità o elevata umidità.
- Non immergere il prodotto in acqua o altri liquidi.
- Per evitare rischi di folgorazione, far sempre controllare il prodotto da un riparatore autorizzato se il prodotto, il cavo o la spina sono stati danneggiati.

#### NOTA

Rischio di danneggiamento del prodotto:

- Non far cadere il prodotto ed evitare impatti.
- Non utilizzare questo prodotto con un timer esterno o un sistema di controllo remoto separato.
- Non utilizzare utensili metallici o con bordi affilati sulle piastre elettriche a causa del loro speciale rivestimento antiaderente. Utilizzare invece utensili in plastica o legno.
- Per evitare di danneggiare il cavo di alimentazione, non tirare il cavo quando si rimuove la spina dalla presa di corrente. Tenere invece la spina.
- Per evitare di danneggiare il cavo di alimentazione, estendere sempre completamente il cavo.
- Non usare detergenti chimici aggressivi durante la pulizia del prodotto.
- Per evitare di danneggiare il cavo di alimentazione, non attorcigliarlo né avvolgerlo attorno al prodotto.

#### Controllare i contenuti della confezione

Verificare che tutte le parti siano presenti e che non siano visibili danni sulle parti. Se alcune parti sono mancanti o



danneggiate, contattare il servizio di assistenza tramite:  
support.melissa-online.com

#### Prima del primo utilizzo

1. Rimuovere tutti i materiali di imballaggio e trasporto dall'interno e dall'esterno del prodotto.
  2. Pulire tutte le parti a contatto con gli alimenti con acqua calda e sapone per piatti.
  3. Lasciare asciugare completamente tutte le parti prima di utilizzare il prodotto.
  4. Selezionare le piastre appropriate per lo scopo di cottura desiderato.
  - ❶ Il prodotto viene fornito con 3 set di piastre: piastre per grigliare **A5**, piastre per waffle **A7** e piastre per sandwich **A6**.
  5. Aprire la serratura **A4** sulla maniglia.
  6. Sollevare la parte superiore con la maniglia **A3**.
  7. Posizionare le piastre selezionate nella pressa del prodotto e premere fino a quando non si bloccano in posizione.
  8. Collegare il cavo di alimentazione **A6** alla presa elettrica.
- Il LED rosso di alimentazione **A2** e il prodotto inizia a preriscaldarsi.
9. Preriscaldare il prodotto per 10 minuti con il coperchio chiuso.
  - ❶ Quando il prodotto si riscalda per la prima volta, può emettere un po' di fumo e di odore. Questo è normale e non ha alcun effetto sulla sicurezza del prodotto.

#### Utilizzo del prodotto

1. Posizionare il prodotto su una superficie piana e orizzontale.
  2. Aprire la serratura **A4** sulla maniglia.
  3. Sollevare la parte superiore con la maniglia **A3**.
  4. Ungere leggermente i piatti con olio alimentare.
  5. Chiudere il coperchio.
  6. Collegare il cavo di alimentazione **A6** alla presa elettrica.
- Il LED rosso di alimentazione **A2** e il prodotto inizia a preriscaldarsi.
- Quando il LED verde di stato **A1**, il prodotto è pronto per l'uso.
7. Apri il coperchio.
  8. Sollevare la parte superiore con la maniglia **A3**.
  9. Metti gli alimenti o versa la pastella sul piatto inferiore.
  10. Chiudere il coperchio.
  - ❶ I panini e i waffle cuociono in genere in 2-3 minuti. La carne alla griglia richiede spesso più tempo.
  11. Quando il cibo è pronto, aprire con cautela il prodotto tenendo la maniglia. **A3**.
  12. Rimuovere il cibo con un utensile di plastica resistente al calore o di legno.
  13. Chiudere il coperchio.
  14. Scollegare la spina dalla presa di corrente.
  - ❶ È possibile interrompere il processo di cottura in qualsiasi momento scollegando la spina dalla presa di corrente.

12

Lasciar raffreddare il prodotto prima di pulirlo e riporlo.

#### Garanzia

Questo prodotto è destinato all'uso domestico. Qualsiasi cambiamento e/o modifica al prodotto invalida la garanzia. Non possiamo accettare alcuna responsabilità per danni causati da un uso improprio del prodotto. La normale usura è esclusa dalla garanzia.

#### Esclusione di responsabilità

A causa del costante sviluppo dei nostri prodotti in termini di funzionalità e design, ci riserviamo il diritto di apportare modifiche al prodotto senza preavviso. Tutti i loghi, i marchi e i nomi dei prodotti sono marchi o marchi registrati dei rispettivi proprietari e sono riconosciuti come tali.

#### Smaltimento



Questo prodotto è destinato alla raccolta differenziata presso un punto di raccolta appropriato. Non smaltire il prodotto con i rifiuti domestici. Per ulteriori informazioni, contattare il rivenditore o l'autorità locale responsabile della gestione dei rifiuti.

#### Dichiarazione UE di conformità

Dichiariamo che questo prodotto è conforme alla normativa UE applicabile. La Dichiarazione UE di conformità è disponibile sul nostro sito web o può essere richiesta su richiesta.

### ES Guía de inicio rápido

## Sandwicheras 3 en 1

16240110



Para más información, escanee el código QR de la portada para ver el manual ampliado.

#### Uso previsto por el fabricante

Este producto es una sandwichera 3 en 1 que se puede utilizar como tostadora de sándwiches, gofrera y parrilla de contacto.

Este producto está diseñado únicamente para uso en interiores.

El producto está destinado al uso doméstico para tareas domésticas habituales y también puede ser utilizado por usuarios no expertos para tareas domésticas habituales, tales como: tiendas, oficinas y otros entornos de trabajo similares, granjas, por clientes en hoteles, moteles y otros entornos de tipo residencial y/o en entornos de tipo bed and breakfast.

El producto no está diseñado para un uso profesional. Cualquier modificación del producto puede tener consecuencias para la seguridad, la garantía y el funcionamiento adecuado.



### Partes principales (imagen A)

- |   |                               |   |                       |
|---|-------------------------------|---|-----------------------|
| 1 | Indicador LED de estado       | 5 | Placa de parrilla     |
| 2 | Indicador LED de alimentación | 6 | Cable de alimentación |
| 3 | Asa                           | 7 | Placa para gofres     |
| 4 | Cierre                        | 8 | Placa para sándwiches |

### Instrucciones de seguridad

Asegúrese de que ha leído y entendido completamente las instrucciones en este documento antes de instalar o utilizar el producto. Guarde el embalaje y este documento para futuras consultas.

#### ⚠ ADVERTENCIA!

Utilice el producto únicamente según se describe en este documento. El uso incorrecto de este producto puede provocar lesiones personales o daños al producto.

Peligro de asfixia:

- No deje que los niños jueguen con el material de embalaje. El material de embalaje puede provocar atragantamiento y asfixia. Mantenga siempre el material de embalaje fuera del alcance de los niños.

Riesgo de lesiones personales:

- Este producto puede ser utilizado por niños a partir de 8 años y por personas con capacidades físicas, sensoriales o mentales reducidas o con falta de experiencia y conocimientos si han recibido supervisión o instrucciones sobre el uso del producto de forma segura y comprenden los peligros que conlleva. Los niños no deben jugar con el producto. La limpieza y el mantenimiento no deben ser realizados por niños sin supervisión.
- No permita que usen el producto personas con capacidades físicas, sensoriales o mentales disminuidas o con falta de experiencia en cuanto al funcionamiento.
- Mantenga el producto y el cable de alimentación fuera del alcance de los niños menores de 8 años.

Peligro de incendio:

- El material de embalaje que quede dentro del producto podría provocar un incendio. Retire todo el material de embalaje y transporte del interior y el exterior del producto.
- Mantenga el cable y el producto alejados de fuentes de calor, objetos calientes y llamas abiertas.
- Cuando no se utilice, desconecte el producto de la fuente de alimentación.

Peligro eléctrico:

- Una toma de corriente sin conexión a tierra aumenta el riesgo de que el cuerpo metálico del producto se cargue eléctricamente. Utilice siempre una toma de corriente con conexión a tierra con un voltaje de 230 V y 50 Hz. La garantía no será válida si el producto se conecta a un voltaje incorrecto.
- Desenchufe el producto de la toma de corriente antes de limpiarlo.
- Desconecte el producto de la fuente de alimentación antes de hacer una revisión y al sustituir piezas.

#### ⚠ ATENCIÓN!

Riesgo de lesiones personales:

- Mantenga siempre el cable de alimentación y el producto alejados de los sitios de paso habituales.
- No toque la superficie de este producto mientras está encendido. El producto puede calentarse durante el uso.
- Este producto puede alcanzar temperaturas muy elevadas y provocar quemaduras. No lo deje desatendido mientras esté en uso. Vigile a los niños que se encuentren cerca del producto mientras esté en uso. El aparato no es un juguete.
- No mire fijamente a la fuente de luz.
- Para evitar lesiones físicas y daños al producto, nunca intente repararlo usted mismo. Póngase en contacto con la tienda donde compró el producto para reparaciones en garantía.

Riesgo eléctrico:

- No use el producto si alguna pieza está dañada o presenta defectos. Sustituya inmediatamente el producto presenta daños o está defectuoso.
- Utilice solamente el cable de alimentación suministrado.
- No abra el producto, no existen piezas en el interior que puedan ser reparadas por el usuario.
- No exponga el producto al agua, la lluvia, la humedad o la humedad elevada.
- No sumerja el producto en agua ni en otros líquidos.
- Para evitar riesgos eléctricos, haga que un técnico autorizado revise siempre el producto si este, el cable o el enchufe han sufrido daños.

#### NOTA

Riesgo de dañar el producto:

- No deje caer el producto y evite que sufra golpes.
- No utilice este producto con un temporizador externo ni con un sistema de control remoto independiente.
- No utilice utensilios metálicos ni utensilios con bordes afilados sobre las placas calefactoras debido a su recubrimiento antiadherente especial. Utilice en su lugar utensilios de plástico o madera.
- Para evitar dañar el cable de alimentación, no tire del cable al desconectar el enchufe de la toma de corriente. En su lugar, sujete el enchufe.
- Para evitar dañar el cable de alimentación, extiéndalo siempre por completo.
- No utilice productos químicos agresivos para limpiar el producto.
- Para evitar dañar el cable de alimentación, nunca lo retuerza ni lo enrolle alrededor del producto.

#### Compruebe el contenido del paquete

Compruebe que todas las piezas estén presentes y que no presenten daños visibles. Si faltan piezas o están dañadas, póngase en contacto con el servicio de asistencia a través de: [support.melissa-online.com](mailto:support.melissa-online.com)

#### Antes del primer uso

- Retire todos los materiales de embalaje y transporte del interior y el exterior del producto.



- Limpie todas las piezas que entren en contacto con los alimentos con agua caliente y jabón de fregar.
- Deje que todas las piezas se sequen completamente antes de utilizar el producto.
- Seleccione las placas adecuadas para el tipo de cocción que desee.
- i** El producto incluye 3 juegos de placas: placas para grill **A5**, placas para gofres **A7** y placas para sándwiches **A8**.
- Abre la cerradura **A4** en el tirador.
- Levante la parte superior con el mango **A3**.
- Coloque las placas seleccionadas en el producto y presione hacia abajo hasta que encajen en su sitio.
- Enchufe el cable de alimentación **A6** en un toma de corriente.

El indicador LED rojo de encendido **A2** se enciende y el producto comienza a precalentarse.

- Precalienta el producto durante 10 minutos con la tapa cerrada.
- i** Cuando el producto se calienta por primera vez, puede que emita un leve humo u olor. Esto es normal y no afecta a la seguridad del producto.

#### Uso del producto

- Coloque el producto sobre una superficie plana y nivelada.
- Abre la cerradura **A4** en el tirador.
- Levante la parte superior con el mango **A3**.
- Engrasa ligeramente los platos con aceite comestible.
- Cierre la tapa.
- Enchufe el cable de alimentación **A6** en un toma de corriente.

El indicador LED rojo de encendido **A2** se enciende y el producto comienza a precalentarse.

Cuando el indicador LED de estado verde **A1**, el producto está listo para su uso.

- Abre la tapa.
- Levante la parte superior con el mango **A3**.
- Coloque los alimentos o vierta la masa en la placa inferior.
- Cierre la tapa.
- i** Los sándwiches y los gofres suelen cocinarse en 2-3 minutos. La carne a la parrilla suele tardar más tiempo.
- Cuando la comida esté lista, abra el producto con cuidado sujetando el asa. **A3**.
- Retire los alimentos con un utensilio de plástico resistente al calor o de madera.
- Cierre la tapa.
- Desenchufe el cable de la toma de corriente.
- i** Puede detener el proceso de cocción en cualquier momento desenchufando el aparato de la toma de corriente.

Deje que el producto se enfríe antes de limpiarlo y guardarlo.

#### Garantía

Este producto está destinado al uso doméstico. Cualquier

cambio y/o modificación del producto invalidará la garantía. No podemos aceptar ninguna responsabilidad por daños causados por un uso inadecuado del producto. El desgaste normal queda excluido de la garantía.

#### Descargo de responsabilidad

Debido al constante desarrollo de nuestros productos en cuanto a función y diseño, nos reservamos el derecho a realizar cambios en el producto sin previo aviso. Todos los logotipos, marcas y nombres de productos son marcas comerciales o marcas registradas de sus respectivos propietarios y, por tanto, se reconocen como tales.

#### Eliminación



Este producto está destinado a la recogida selectiva en un punto de recogida adecuado. No deseche el producto con los residuos domésticos.

Para más información, póngase en contacto con el vendedor o con la autoridad local responsable de la gestión de residuos.

#### Declaración UE de conformidad

Declaramos que este producto cumple con la legislación de la UE aplicable. La Declaración UE de conformidad está disponible en nuestro sitio web o puede solicitarse bajo petición.

### PT Guia de iniciação rápida

## Sanduicheira 3 em 1

16240110



Para mais informações, digitalize o código QR na página inicial para ver o manual alargado.

#### Utilização prevista

Este produto é uma sanduicheira 3 em 1 que pode ser usada como torradeira, máquina de waffles e grelha de contacto. Este produto destina-se apenas a utilização interior. O produto destina-se a ser utilizado em ambientes domésticos para tarefas domésticas típicas, podendo também ser utilizado por utilizadores não especializados para tarefas domésticas típicas, tais como: lojas, escritórios e outros ambientes de trabalho semelhantes, quintas, por clientes em hotéis, motéis e outros ambientes de tipo residencial e/ou em ambientes de tipo bed and breakfast. O produto não se destina a utilização profissional. Qualquer alteração do produto pode ter consequências em termos de segurança, garantia e funcionamento adequado.

#### Peças principais (imagem A)

- |                                    |                              |
|------------------------------------|------------------------------|
| <b>1</b> LED indicador de estado   | <b>5</b> Chapa de grelha     |
| <b>2</b> LED indicador de corrente | <b>6</b> Cabo de alimentação |
| <b>3</b> Pega                      | <b>7</b> Placa de waffle     |
| <b>4</b> Bloqueio                  | <b>8</b> Placa de sanduiche  |



## Instruções de segurança

Certifique-se de que leu e compreendeu as instruções deste documento na íntegra antes de instalar ou utilizar o produto. Guarde a embalagem e este documento para referência futura.

### ⚠ ATENÇÃO!

Utilize o produto apenas conforme descrito neste documento. A utilização incorreta deste produto pode causar ferimentos pessoais ou danificar o produto.

Perigo de asfixia:

- Não deixar as crianças brincarem com o material de embalagem. Os materiais de embalagem podem provocar asfixia e sufocação. Manter sempre o material de embalagem fora do alcance das crianças.

Risco de ferimentos pessoais:

- Este produto pode ser utilizado por crianças a partir dos 8 anos de idade e por pessoas com capacidades físicas, sensoriais ou mentais reduzidas ou com falta de experiência e conhecimentos, desde que tenham recebido supervisão ou instruções relativas à utilização do produto de forma segura e compreendam os perigos envolvidos. As crianças não devem brincar com o produto. A limpeza e a manutenção pelo utilizador não devem ser efectuadas por crianças sem supervisão.
- Não permita que pessoas com capacidades físicas, sensoriais ou mentais reduzidas ou com falta de experiência e conhecimento sobre o modo de funcionamento do produto o utilizem.
- Mantenha o produto e o cabo de alimentação fora do alcance de crianças com menos de 8 anos.

Perigo de incêndio:

- O material de embalagem deixado dentro do produto pode causar risco de incêndio. Remova todo o material de embalagem e transporte do interior e exterior do produto.
- Mantenha o cabo e o produto longe de fontes de calor, objetos quentes e chamas expostas.
- Quando não estiver a ser utilizado, desligue o produto da fonte de alimentação.

Perigo elétrico:

- Uma tomada sem ligação à terra aumenta o risco de o corpo metálico do produto ficar eletricamente carregado. Utilize sempre uma tomada com ligação à terra com uma tensão de 230 V, 50 Hz. A garantia não é válida se o produto for ligado a uma tensão incorreta.
- Desligue o produto da fonte de alimentação antes de limpar.
- Desligue o produto da fonte de alimentação antes de efetuar a manutenção ou substituir peças.

### ⚠ CUIDADO!

Risco de ferimentos pessoais:

- Mantenha sempre o cabo de alimentação e o produto afastado de locais de passagem habitual.
- Não toque na superfície do produto durante a utilização. O produto pode aquecer durante a utilização.

- Este produto pode ficar muito quente e causar queimaduras. Nunca o deixe sem vigilância quando estiver em uso. Fique de olho nas crianças que estiverem perto do produto quando ele estiver em uso. O aparelho não é um brinquedo.
- Não olhe diretamente para a fonte de luz.
- Para evitar lesões físicas e danos ao produto, nunca tente repará-lo por conta própria. Entre em contacto com a loja onde comprou o produto para reparos dentro da garantia.

Risco elétrico:

- Não utilize o produto caso uma peça esteja danificada ou defeituosa. Substitua imediatamente um produto danificado ou defeituoso.
- Utilize apenas o cabo de alimentação fornecido.
- Não abra o produto, este não contém peças reparáveis pelo utilizador.
- Não expor o produto à água, chuva, humidade ou humidade elevada.
- Não mergulhe o produto em água ou outros líquidos.
- Para evitar riscos elétricos, sempre mande inspecionar o produto por um técnico autorizado se o produto, o cabo ou a ficha estiverem danificados.

### AVISO

Risco de danos para o produto:

- Não deixe cair o produto e evite impactos.
- Não utilize este produto com um temporizador externo ou um sistema de controlo remoto separado.
- Não utilize utensílios de metal ou com bordas afiadas nas placas de aquecimento devido ao seu revestimento antiaderente especial. Em vez disso, utilize utensílios de plástico ou madeira.
- Para evitar danificar o cabo de alimentação, não puxe o fio ao retirar a ficha da tomada. Em vez disso, segure a ficha.
- Para evitar danificar o cabo de alimentação, estenda sempre o cabo completamente.
- Não utilize agentes químicos de limpeza agressivos durante a limpeza.
- Para evitar danificar o cabo de alimentação, nunca torça ou enrole o cabo de alimentação em torno do produto.

### Verifique o conteúdo da embalagem

Verifique se todas as peças estão presentes e se não há danos visíveis nas peças. Se alguma peça estiver faltando ou danificada, entre em contacto com o serviço de assistência através do site: [support.melissa-online.com](http://support.melissa-online.com)

### Antes da primeira utilização

1. Remova todos os materiais de embalagem e transporte do interior e exterior do produto.
2. Limpe todas as peças que entram em contacto com os alimentos com água quente e detergente da loiça.
3. Deixe todas as peças secarem completamente antes de usar o produto.
4. Selecione as placas adequadas para o tipo de cozedura desejado.



- i** O produto vem com 3 conjuntos de placas: placas para grelhar **A6**, placas para waffles **A7** e placas para sanduíches **A8**.
- Abra a fechadura **A4** na maçaneta.
- Levante o topo com a pega **A3**.
- Coloque as placas selecionadas na prensa do produto e pressione até que elas se encaixem no lugar.
- Ligue o cabo de alimentação **A6** a uma tomada elétrica.

O LED indicador de energia vermelho **A2** acende e o produto começa a pré-aquecer.

- Pré-aqueça o produto durante 10 minutos com a tampa fechada.
- i** Quando o produto aquece pela primeira vez, pode emitir um ligeiro fumo ou odor. Isto é normal e não afeta a segurança do produto.

#### Utilização do produto

- Coloque o produto sobre uma superfície estável e plana.
- Abra a fechadura **A4** na maçaneta.
- Levante o topo com a pega **A3**.
- Unte levemente as placas com óleo comestível.
- Feche a tampa.
- Ligue o cabo de alimentação **A6** a uma tomada elétrica.

O LED indicador de energia vermelho **A2** acende e o produto começa a pré-aquecer.

Quando o LED indicador de estado verde **A1** acender, o produto está pronto a ser utilizado.

- Abra a tampa.
  - Levante o topo com a pega **A3**.
  - Coloque os alimentos ou despeje a massa na placa inferior.
  - Feche a tampa.
  - i** Sanduíches e waffles normalmente ficam prontos em 2 a 3 minutos. Carnes grelhadas geralmente demoram mais tempo.
  - Quando a comida estiver pronta, abra o produto com cuidado, segurando a alça **A6**.
  - Retire os alimentos com um utensílio de plástico resistente ao calor ou de madeira.
  - Feche a tampa.
  - Retire a ficha da tomada elétrica.
  - i** Pode interromper o processo de cozedura a qualquer momento, retirando a ficha da tomada elétrica.
- Deixe o produto arrefecer antes de limpá-lo ou armazená-lo.

#### Garantia

Este produto destina-se a uma utilização doméstica. Quaisquer alterações e/ou modificações ao produto invalidam a garantia. Não podemos aceitar qualquer responsabilidade por danos causados por uma utilização incorrecta do produto. O desgaste normal está excluído da garantia.

#### Isenção de responsabilidade

Devido ao constante desenvolvimento dos nossos produtos

em termos de função e design, reservamo-nos o direito de efetuar alterações ao produto sem aviso prévio. Todos os logótipos, marcas e nomes de produtos são marcas comerciais ou marcas registadas dos respectivos titulares e são reconhecidos como tal.

#### Eliminação



Este produto destina-se a ser recolhido separadamente num ponto de recolha adequado. Não eliminar o produto juntamente com o lixo doméstico. Para mais informações, contacte o retalhista ou a autoridade local responsável pela gestão de resíduos.

#### Declaração UE de conformidade

Declaramos que este produto está em conformidade com a legislação da UE aplicável. A Declaração UE de conformidade está disponível no nosso site ou pode ser obtida mediante pedido.

#### SV Snabbstartsguide

### 3-i-1 smörgåsgrill

16240110



Om du vill ha mer information kan du skanna QR-koden på framsidan för att se den utökade manualen.

#### Avsedd användning

Denna produkt är en 3-i-1-smörgåsgrill som kan användas som smörgåsgrill, vaffeljärn och kontaktgrill. Denna produkt är endast avsedd för användning inomhus. Produkten är avsedd för användning i hushållsmiljöer för typiska hushållssysslor och kan även användas av icke-experter för typiska hushållssysslor, till exempel: butiker, kontor och andra liknande arbetsmiljöer, lantgårdar, av kunder på hotell, motell och andra bostadsliknande miljöer och/eller i bed and breakfast-miljöer. Produkten är inte avsedd för yrkesmässig användning. Modifiering av produkten kan medföra konsekvenser för säkerhet, garanti och korrekt funktion.

#### Huvuddelar (bild A)

- |                              |                        |
|------------------------------|------------------------|
| <b>1</b> LED-statusindikator | <b>5</b> Grillplatta   |
| <b>2</b> LED-strömindikator  | <b>6</b> Strömkabel    |
| <b>3</b> Handtag             | <b>7</b> Vaffelplatta  |
| <b>4</b> Lås                 | <b>8</b> Smörgåsplatta |

#### Säkerhetsanvisningar

Säkerställ att du har läst och förstått alla instruktioner i detta dokument innan du installerar och använder produkten. Behåll förpackningen och detta dokument som framtida referens.

#### ⚠ VARNING!

Använd endast produkten enligt beskrivningen i detta dokument. Felaktig användning av produkten kan orsaka personskador eller skada produkten.



#### Risk för kvävning:

- Låt inte barn leka med förpackningsmaterial. Förpackningsmaterial kan leda till kvävning och strypning. Förvara alltid förpackningsmaterialet oåtkomligt för barn.

#### Risk för personskada:

- Denna produkt kan användas av barn från 8 år och uppåt och personer med nedsatt fysisk, sensorisk eller mental förmåga eller brist på erfarenhet och kunskap om de har fått tillsyn eller instruktioner om hur produkten ska användas på ett säkert sätt och förstår de faror som är förknippade med den. Barn får inte leka med produkten. Rengöring och användarunderhåll får inte utföras av barn utan uppsikt.
- Personer med fysisk, sensorisk eller kognitiv funktionsnedsättning eller avsaknad av erfarenhet och kunskap om hur man hanterar produkten får inte använda produkten.
- Förvara produkten och strömkabeln utom räckhåll för barn under 8 år.

#### Brandrisk:

- Förpackningsmaterial som lämnas kvar inuti produkten kan utgöra en brandrisk. Ta bort allt förpacknings- och transportmaterial från produktens insida och utsida.
- Håll sladden och produkten borta från värmekällor, heta föremål och öppen eld.
- Koppla bort produkten från kraftkällan när den inte används.

#### Elektrisk fara:

- Ett oearatuttag ökar risken för att produktens metallkropp blir elektriskt laddad. Använd alltid ett jordat eluttag med en spänning på 230 V, 50 Hz. Garantin gäller inte om produkten ansluts till fel spänning.
- Koppla bort produkten från strömkällan före städning.
- Koppla bort produkten från kraftkällan före service och utbyte av delar.

#### ⚠ OBSERVERA!

##### Risk för personskada:

- Håll alltid nätsladden och produkten borta från gångbanor som vanligtvis används.
- Rör inte vid produktens yta under användning. Produkten kan bli varm under användning.
- Denna produkt kan bli mycket varm och orsaka brännskador. Lämna aldrig produkten utan uppsikt när den används. Håll uppsikt över barn i närheten av produkten när den används. Apparaten är inte en leksak.
- Stirra inte på ljuskällan.
- För att undvika personskadorna och skador på produkten ska du aldrig försöka reparera produkten själv. Kontakta butiken där du köpte produkten för reparationer som omfattas av garantin.

##### Elektriskrisk:

- Använd inte produkten om en del är skadad eller defekt. Byt omedelbart ut en skadad eller defekt produkt.
- Använd endast den medföljande nätsladden.

- Öppna inte upp produkten. Det finns inga invändiga delar som användaren kan serva på egen hand.
- Utsätt inte produkten för vatten, regn, fukt eller hög luftfuktighet.
- Sänk inte ner produkten i vatten eller annan vätska.
- För att undvika elolyckor ska produkten alltid inspekteras av en auktoriserad reparatör om produkten, sladden eller kontakten har skadats.

#### ANMÄRKNING

##### Risk för produktskador föreligger:

- Tappa inte produkten och skydda den mot slag.
- Använd inte denna produkt med en extern timer eller ett separat fjärrkontrollsystem.
- Använd inte metallredskap eller redskap med vassa kanter på kokplattorna på grund av deras speciella non-stick-beläggning. Använd istället plast- eller träredskap.
- För att undvika att skada strömkabeln, dra inte i sladden när du drar ut kontakten ur vägghuset. Håll istället i kontakten.
- För att undvika skador på strömkabeln ska du alltid dra ut sladden helt.
- Använd aldrig aggressiva kemiska rengöringsmedel när du rengör produkten.
- För att undvika skador på strömkabeln får du aldrig vrida eller linda strömkabeln runt produkten.

#### Kontrollera innehållet i emballaget

Kontrollera att alla delar finns med och att inga skador syns på delarna. Om delar saknas eller är skadade, kontakta supporten via: [support.melissa-online.com](mailto:support.melissa-online.com)

#### Före första användning

- Ta bort allt förpacknings- och transportmaterial från produktens insida och utsida.
- Rengör alla delar som kommer i kontakt med livsmedel med varmt vatten och diskmedel.
- Låt alla delar torka helt innan du använder produkten.
- Välj lämpliga plattor för önskat matlagningssändamål.  
**1** Produkter levereras med 3 uppsättningar plattor: grillplattor **A5**, väffelplattor **A7** och sandwichplattor **A8**.
- Öppna låset **A4** på handtaget.
- Lyft toppen med handtaget **A6**.
- Placera de valda plattorna i produkten och tryck ner dem tills de låses på plats.
- Anslut nätsladden **A3** till ett eluttag. Den röda strömindikatorn LED **A2** tänds och produkten börjar förvärmas.
- Förvärm produkten i 10 minuter med locket stängt.  
**i** Lätt rök och en svag lukt kan alstras när produkten värms upp första gången. Detta är normalt och påverkar inte produktens säkerhet.

#### Att använda produkten

- Placera produkten på en plan, horisontell yta.



2. Öppna låset **A4** på handtaget.
  3. Lyft toppen med handtaget **A3**.
  4. Smörj plattorna lätt med matolja.
  5. Stäng locket.
  6. Anslut nätsladden **A6** till ett eluttag.
- Den röda strömindikatore LED **A2** tänds och produkten börjar förvärmas.
- När den gröna statusindikatorn lyser **A1** tänds är produkten klar att användas.
7. Öppna locket.
  8. Lyft toppen med handtaget **A3**.
  9. Lägg matvarorna eller häll smeten på bottenplattan.
  10. Stäng locket.
  11. Smörgåsar och väfflor tar vanligtvis 2–3 minuter att tillaga. Grillat kött tar ofta längre tid.
  12. När maten är klar öppnar du förpackningen försiktigt genom att hålla i handtaget **A3**.
  13. Ta bort maten med ett värmetåligt plast- eller träredskap.
  14. Stäng locket.
  15. Dra ut kontakten ur eluttaget.
- Du kan avbryta tillagningen när som helst genom att dra ut kontakten ur vägguttaget.
- Låt produkten svalna före rengöring och förvaring.

#### Garanti

Denna produkt är avsedd för hushållsbruk. Alla ändringar och/eller modifieringar av produkten gör garantin ogiltig. Vi kan inte ta något ansvar för skador som orsakats av felaktig användning av produkten. Normalt slitage omfattas inte av garantin.

#### Friskrivningsklausul

På grund av den ständiga utvecklingen av våra produkter vad gäller funktion och design förbehåller vi oss rätten att göra ändringar i produkten utan föregående meddelande. Alla logotyper, varumärken och produktnamn är varumärken eller registrerade varumärken som tillhör respektive innehavare och erkänns härmed som sådana.

#### Bortskaffning



Denna produkt är avsedd för separat insamling vid en lämplig uppsamlingsplats. Produkten får inte kastas i hushållsavfallet. För mer information, kontakta återförsäljaren eller den lokala myndighet som ansvarar för avfallshanteringen.

#### EU-försäkran om överensstämmelse

Vi intygar att denna produkt uppfyller tillämplig EU-lagstiftning. EU-försäkran om överensstämmelse finns på vår webbplats eller kan erhållas på begäran.

## FI Pika-aloitusopas

### 3-in-1-voileipägrilli

16240110



Jos haluat lisätietoja, skannaas etusivulla oleva QR-koodi nähdäkseen laajennetun käyttöoppaan.

#### Käyttötarkoitus

Tämä tuote on 3-in-1-sandwich-keitin, jota voidaan käyttää sandwich-leivänpaahittimena, vohvelirautana ja kontaktigrillinä.

Tämä tuote on tarkoitettu vain sisäkäyttöön.

Tuote on tarkoitettu käytettäväksi kotitalousympäristöissä tavanomaisiin siivoustehtäviin, joita myös muut kuin ammattilaiset voivat suorittaa, kuten kauppoissa, toimistoissa ja muissa vastaavissa työympäristöissä, maatalousrakennuksissa, hotelleissa, motelleissa ja muissa asuinympäristöissä ja/tai bed & breakfast -tyyppisissä ympäristöissä.

Tuotetta ei ole tarkoitettu ammattikäyttöön.

Tuotteen muutokset voivat vaikuttaa turvallisuuteen, takuuseen ja asianmukaiseen toimintaan.

#### Tärkeimmät osat (kuva A)

- |                         |                |
|-------------------------|----------------|
| 1 Tilan LED-merkkivalo  | 5 Grillilevy   |
| 2 Virran LED-merkkivalo | 6 Virtajohto   |
| 3 Kahva                 | 7 Vohvelilevy  |
| 4 Lukko                 | 8 Voileipälevy |

#### Turvallisuusohjeet

Huolehdi siitä, että olet lukenut ja ymmärtänyt tämän asiakirjan sisältämät ohjeet kokonaan ennen kuin asennat tuotteen tai käytät sitä. Säilytä pakkaus ja tämä asiakirja tulevaa tarvetta varten.

#### VAROITUS!

Käytä tuotetta vain tässä asiakirjassa kuvatulla tavalla.

Tuotteen väärinkäyttö voi aiheuttaa henkilövahinkoja tai vahingoittaa tuotetta.

Tukehtumisvaara:

- Älä anna lasten leikkiä pakkausmateriaalilla. Pakkausmateriaalit voivat johtaa tukehtumiseen. Pidä pakkausmateriaali aina lasten ulottumattomissa.

Henkilövahinkojen riski:

- Tätä tuotetta voivat käyttää vähintään 8-vuotiaat lapset ja henkilöt, joilla on heikentyneet fyysiset, sensoriset tai henkiset kyvyt tai joilla ei ole kokemusta tai tietoa, jos heitä on valvottu tai opastettu tuotteen turvallisuudessa käytössä ja jos he ymmärtävät siihen liittyvät vaarat. Lapset eivät saa leikkiä tuotteella. Lapset eivät saa tehdä puhdistusta ja huoltotoimenpiteitä ilman valvontaa.
- Älä anna henkilöiden, joiden fyysinen, aistinvarainen tai henkinen toimintakyky on heikentynyt tai joilla ei ole kokemusta tai tietoa laitteen käytöstä, käyttää tuotetta.
- Pidä tuote ja virtajohto poissa alle 8-vuotiaiden lasten ulottuvilta.

Tulipalovaara:

- Tuotteen sisälle jäänyt pakkausmateriaali voi aiheuttaa



palovaaran. Poista kaikki pakkaus- ja kuljetusmateriaalit tuotteen sisä- ja ulkopuolelta.

- Pidä johto ja tuote poissa lämmönlähteistä, kuumista esineistä ja avotulesta.
- Kun tuotetta ei käytetä, irrota tuote virtalähteestä.

Sähkövaara:

- Maadoittamaton pistorasia lisää riskiä, että tuotteen metallirunko latautuu sähköisesti. Käytä aina maadoitettua pistorasiaa, jonka jännite on 230 V, 50 Hz. Takuu ei ole voimassa, jos tuote on kytketty väärään jännitteeseen.
- Irrota tuote virtalähteestä ennen puhdistusta.
- Irrota tuote virtalähteestä ennen huoltoa ja osien vaihtamista.

#### **⚠ HUOMIO!**

Henkilövahinkojen riski:

- Pidä virtajohto ja tuote aina poissa paikoista, joissa kuljetaan paljon.
- Älä koske tuotteen pintaan sen ollessa käytössä. Tuote voi kuumeta käytössä.
- Tämä tuote voi kuumentua erittäin kuumaksi ja aiheuttaa palovammoja. Älä koskaan jätä tuotetta ilman valvontaa käytön aikana. Pidä silmällä lapsia, jotka ovat tuotteen lähellä sen käytön aikana. Laite ei ole lelu.
- Älä tuijota valonlähdeä.
- Vältäaksesi fyysiset vammat ja tuotteen vaurioitumisen, älä koskaan yritä korjata tuotetta itse. Ota yhteyttä tuotteen ostopaikkaan takuukorjauksia varten.

Sähkövaara:

- Älä käytä tuotetta, jos jokin sen osa on vaurioitunut tai viallinen. Vaihda vahingoittunut tai viallinen tuote välittömästi.
- Käytä vain mukana toimitettua virtajohtoa.
- Älä avaa tuotetta; sen sisällä ei ole osia, joita käyttäjä voisi huoltaa.
- Älä altista tuotetta vedelle, sateelle, kosteudelle tai korkealle ilmankosteudelle.
- Älä upota tuotetta veteen tai muuhun nesteeseen.
- Sähköiskun vaaran välttämiseksi tuotteen, johdon tai pistokkeen vaurioituessa on aina annettava tuotteen tarkastuttaa valtuutetulla korjaajalla.

#### **HUOMAUTUS**

Tuotteen vaurioitumisvaara:

- Varo pudottamasta ja tönäisemästä tuotetta.
- Älä käytä tätä tuotetta ulkoisen ajastimen tai erillisen kauko-ohjauksjärjestelmän avulla.
- Älä käytä metallisia tai teräviä astioita keittolevyillä, koska niissä on erityinen tarttumaton pinnointi. Käytä sen sijaan muovisia tai puisia astioita.
- Voit välttää virtajohdon vaurioitumisen vetämällä pistoketta pistorasiasta sen sijaan, että vetäisit johdosta. Pidä kiinni pistokkeesta.
- Voit välttää virtajohdon vaurioitumisen vetämällä johdon aina kokonaan ulos.
- Älä käytä tuotteen puhdistamiseen voimakkaita kemiallisia puhdistusaineita.

Melissa | Quick start guide

- Voit välttää virtajohdon vaurioitumisen välttämällä sen kiertämistä tai kietomista tuotteen ympärille.

#### **Tarkista pakkauksen sisältö**

Tarkista, että kaikki osat ovat paikallaan ja että niissä ei ole näkyviä vaurioita. Jos osia puuttuu tai ne ovat vaurioituneet, ota yhteyttä asiakaspalveluun osoitteessa: support.melissa-online.com

#### **Ennen ensimmäistä käyttökertaa**

1. Poista kaikki pakkaus- ja kuljetusmateriaalit tuotteen sisä- ja ulkopuolelta.
2. Puhdista kaikki ruoan kanssa kosketuksiin joutuvat osat kuumalla vedellä ja astianpesuaineella.
3. Anna kaikkien osien kuivua kokonaan ennen tuotteen käyttöä.
4. Valitse haluamaasi ruoanlaittotarkoitukseen sopivat levyt.
- Tuotteen mukana toimitetaan 3 levyjoukkoa: grillilevyt **A6**, vohvelilevyt **A7** ja voileipälevyt **A8**.
5. Avaa lukko **A4** kahvasta.
6. Nosta kansi ylös kahvasta **A3**.
7. Aseta valitut levyt tuotteeseen ja paina niitä alas, kunnes ne lukittuvat paikoilleen.
8. Liitä virtajohto **A6** pistorasiaan. Punainen virran merkivalo LED **A2** syttyy ja laite alkaa lämmetä.
9. Esilämmitä tuotetta 10 minuuttia kannen ollessa kiinni.
- Kun laite kuumenee ensimmäisen kerran, siitä voi tulla hieman savua tai hajua. Se on normaalia, eikä vaikuta tuotteen turvallisuuteen.

#### **Tuotteen käyttäminen**

1. Aseta tuote tasaiselle alustalle.
  2. Avaa lukko **A4** kahvasta.
  3. Nosta kansi ylös kahvasta **A3**.
  4. Voitele levyt kevyesti ruokaöljyllä.
  5. Sulje kansi.
  6. Liitä virtajohto **A6** pistorasiaan. Punainen virran merkivalo LED **A2** syttyy ja laite alkaa lämmetä. Kun vihreä tililäimaisin-LED **A1** syttyy, tuote on käyttövalmis.
  7. Avaa kansi.
  8. Nosta kansi ylös kahvasta **A3**.
  9. Aseta ruoka-aineet tai kaada taikina pohjalevylle.
  10. Sulje kansi.
  - Voileivät ja vohvelit valmistuvat yleensä 2–3 minuutissa. Grillatun lihan valmistuminen kestää usein kauemmin.
  11. Kun ruoka on valmis, avaa tuote varovasti pitämällä kiinni kahvasta **A3**.
  12. Poista ruoka kuumuutta kestävällä muovisella tai puuisella välineellä.
  13. Sulje kansi.
  14. Irrota pistoke pistorasiasta.
  - Voit keskeyttää kypsennyksen milloin tahansa irrottamalla pistokkeen pistorasiasta.
- Anna tuotteen jäähtyä ennen sen puhdistamista ja varastointia.

19



## Takuu

Tämä tuote on tarkoitettu kotikäyttöön. Kaikki tuotteeseen tehdyt muutokset ja/tai modifikaatiot mitätöivät takuun. Emme voi ottaa vastuuta tuotteen vääränlaisesta käytöstä aiheutuneista vahingoista. Normaali kuluminen ei kuulu takuun piiriin.

## Vastuuvapauslauseke

Koska tuotteitamme kehitetään jatkuvasti toiminnallisesti ja muotoilullisesti, pidämme oikeuden tehdä tuotteeseen muutoksia ilman ennakkoilmoitusta. Kaikki logot, tuotemerkit ja tuotenimet ovat haltijoidensa tavaramerkkejä tai rekisteröityjä tavaramerkkejä, ja ne tunnustetaan täten sellaisiksi.

## Jätehuolto



Tämä tuote on tarkoitettu erilliskerättäväksi asianmukaisessa keräyspisteessä. Älä hävitä tuotetta kotitalousjätteen mukana. Lisätietoja saat jälleenmyyjältä tai jätehuollosta vastaavalta paikalliselta viranomaiselta.

## EU-vaatimustenmukaisuusvakuutus

Vakuutamme, että tämä tuote on EU-lainsäädännön mukainen. EU-vaatimustenmukaisuusvakuutus on saatavilla verkkosivustoltamme tai pyynnöstä.

## NO Hurtigguide

### 3-i-1 sandwichmaker

16240110



Hvis du vil ha mer informasjon, kan du skanne QR-koden på forsiden for å se den utvidede bruksanvisningen.

## Tiltenkt bruk

Dette produktet er en 3-i-1 sandwichmaker som kan brukes som sandwichbrødrister, vaffeljern og kontaktgrill.

Dette produktet er kun tiltenkt innendørs bruk.

Produktet er beregnet for bruk i husholdningsmiljøer til vanlige husholdningsoppgaver, og kan også brukes av ikke-ekspertter til vanlige husholdningsoppgaver, for eksempel: butikker, kontorer og andre lignende arbeidsmiljøer, gårdshus, av kunder på hoteller, moteller og andre boligmiljøer og/eller i bed & breakfast-miljøer.

Produktet er ikke tiltenkt profesjonell bruk.

Eventuelle modifikasjoner av produktet kan ha konsekvenser for sikkerhet, garanti og funksjon.

## Hoveddeler (bilde A)

- |                      |                  |
|----------------------|------------------|
| 1 Statusindikatorlys | 5 Grillplate     |
| 2 Strømindikatorlys  | 6 Strømkabel     |
| 3 Håndtak            | 7 Vaffelplate    |
| 4 Lås                | 8 Smørbrød-plate |

## Sikkerhetsinstruksjoner

Sørg for at du har lest og forstått instruksjonene i dette

dokumentet før du installerer eller bruker produktet. Ta vare på emballasjen og dette dokumentet for fremtidig referanse.

## ⚠ ADVARSEL!

Bruk kun produktet som beskrevet i dette dokumentet. Feil bruk av dette produktet kan forårsake personskade eller skade produktet.

Kvelningsfare:

- Ikke la barn leke med emballasjematerialet. Emballasjemateriale kan føre til kvelning og kvelning. Oppbevar alltid emballasjematerialet utilgjengelig for barn.

Risiko for personskade:

- Dette produktet kan brukes av barn fra 8 år og oppover og personer med reduserte fysiske, sensoriske eller mentale evner eller manglende erfaring og kunnskap, hvis de har fått tilsyn eller instruksjoner om hvordan produktet skal brukes på en sikker måte og forstår farene som er forbundet med det. Barn skal ikke leke med produktet. Rengjøring og brukervedlikehold skal ikke utføres av barn uten tilsyn.
- Ikke la personer med redusert fysiske, sensoriske eller mentale evner eller mangel på erfaring og kunnskap på hvordan produktet må betjenes ta i bruk produktet.
- Hold produktet og strømkabelen utenfor rekkevidde for barn under 8 år.

Brannfare:

- Emballasjemateriale som er igjen inne i produktet kan utgjøre en brannfare. Fjern alt emballasje- og transportmateriale fra innsiden og utsiden av produktet.
- Hold ledningen og produktet borte fra varmekilder, varme gjenstander og åpen ild.
- Koble produktet fra strømkilden når du ikke bruker det.

Elektrisk fare:

- En utgravd stikkontakt øker risikoen for at produktets metallhus blir elektrisk ladet. Bruk alltid en jordet stikkontakt med 230 V, 50 Hz spenning. Garantien er ikke gyldig hvis produktet kobles til feil spenning.
- Koble roboten fra strømkilden før den rengjøres.
- Koble produktet fra strømkilden før vedlikehold utføres og når deler skal skiftes ut.

## ⚠ FORSIKTIG!

Risiko for personskade:

- Hold alltid strømkabelen og produktet unna steder der personer vanligvis går.
- Berør ikke overflaten til dette produktet når det er i bruk. Produktet kan bli varmt under bruk.
- Dette produktet kan bli svært varmt og forårsake brannskader. La det aldri stå uten tilsyn når det er i bruk. Hold øye med barn i nærheten av produktet når det er i bruk. Apparatet er ikke et leketøy.
- Ikke stirr på lyskilden.
- For å unngå personskader og skader på produktet, må du aldri prøve å reparere produktet selv. Kontakt butikken der du kjøpte produktet for reparasjoner under garantien.



#### Elektrisk fare:

- Ikke bruk produktet hvis det er skadet eller defekt. Bytt ut et skadet eller defekt produkt med det samme.
- Bruk kun strømkabelen som fulgte med.
- Produktet må ikke åpnes, det har ingen deler inni som kan repareres.
- Ikke utsett produktet for vann, regn, fuktighet eller høy luftfuktighet.
- Produktet må ikke nedsenkes i vann eller annen væske.
- For å unngå elektrisk fare må produktet alltid inspiseres av en autorisert reparatør hvis produktet, ledningen eller støpselet er skadet.

#### MERK

##### Risiko for skade på produktet:

- Ikke mist produktet, og forhindre at det slås borti andre gjenstander.
- Ikke bruk dette produktet med en ekstern timer eller et separat fjernkontrollsystem.
- Ikke bruk metallredskaper eller redskaper med skarpe kanter på kokeplatene på grunn av deres spesielle non-stick-belegg. Bruk i stedet plast- eller treredskaper.
- For å unngå å skade strømkabelen, må du ikke trekke i ledningen når du trekker støpselet ut av stikkkontakten. Hold i stedet i støpselet.
- For å unngå skade på strømkabelen, må du alltid trekke ut ledningen helt.
- Bruk ikke sterke rengjøringsmidler til å rengjøre produktet.
- For å unngå å skade strømkabelen, må du aldri vri eller vikle strømkabelen rundt produktet.

#### Sjekk innholdet i pakken

Kontroller at alle deler er til stede og at det ikke er synlige skader på delene. Hvis deler mangler eller er skadet, kontakt kundeservice via: [support.melissa-online.com](mailto:support.melissa-online.com)

#### Før førstegangs bruk

1. Fjern all emballasje og transportmateriell fra innsiden og utsiden av produktet.
2. Rengjør alle deler som kommer i kontakt med mat med varmt vann og oppvaskmiddel.
3. La alle deler tørke helt før du bruker produktet.
4. Velg de riktige platene for det ønskede matlagingsformålet.
  - ❶ Produktet leveres med 3 sett med plater: grillplater **A5**, vaffelplater **A7** og sandwichplater **A6**.
5. Åpne låsen **A4** på håndtaket.
6. Løft toppen med håndtaket **A3**.
7. Plasser de valgte platene i produktet og trykk ned til de låses på plass.
8. Sett strømkabelen **A6** inn i et strømuttak. Den røde strømindikator-LED-en **A2** lyser og produktet begynner å forvarme seg.
9. Forvarm produktet i 10 minutter med lokket lukket.
  - ❶ Når produktet varmes opp for første gang, kan det avgi litt røyk eller lukt. Dette er helt normalt og har ingen påvirkning på produktets sikkerhet.

Melissa | Quick start guide

#### Bruk av produktet

1. Sett produktet på en flat overflate som er i vater.
  2. Åpne låsen **A4** på håndtaket.
  3. Løft toppen med håndtaket **A3**.
  4. Smør platene lett med matolje.
  5. Lukk lokket.
  6. Sett strømkabelen **A6** inn i et strømuttak. Den røde strømindikator-LED-en **A2** lyser og produktet begynner å forvarme seg. Når den grønne statusindikator-LED-en **A1** lyser, er produktet klart til bruk.
  7. Åpne lokket.
  8. Løft toppen med håndtaket **A3**.
  9. Legg matvarene eller hell røren på bunnplaten.
  10. Lukk lokket.
    - ❶ Smørbrød og vafler tar vanligvis 2-3 minutter å tilberede. Grillt kjøtt tar ofte lengre tid.
  11. Når maten er klar, åpner du produktet forsiktig ved å holde i håndtaket **A3**.
  12. Fjern maten med et varmebestandig plast- eller treverktøy.
  13. Lukk lokket.
  14. Trekk støpselet ut av stikkkontakten.
    - ❶ Du kan stoppe tilberedningsprosessen når som helst ved å trekke støpselet ut av stikkkontakten.
- La produktet avkjøles før du rengjør og oppbevarer det.

#### Garanti

Dette produktet er beregnet for bruk i hjemmet. Eventuelle endringer og/eller modifikasjoner på produktet vil ugyldiggjøre garantien. Vi kan ikke påta oss noe ansvar for skader forårsaket av feilaktig bruk av produktet. Normal slitasje er ikke omfattet av garantien.

#### Ansvarsfraskrivelse

På grunn av den konstante utviklingen av produktene våre når det gjelder funksjon og design, forbeholder vi oss retten til å gjøre endringer i produktet uten varsel. Alle logoer, varemerker og produktnavn er varemerker eller registrerte varemerker som tilhører sine respektive innehavere og anerkjennes herved som sådan.

#### Kassering



Dette produktet er beregnet for separat innsamling på et egnet oppsamlingssted. Produktet må ikke kastes sammen med husholdningsavfall. For mer informasjon, kontakt forhandleren eller de lokale myndighetene som er ansvarlige for avfallshåndtering.

#### EU-samsvarserklæring

Vi erklærer at dette produktet oppfyller gjeldende EU-lovgivning. EU-samsvarserklæringen er tilgjengelig på vårt nettsted eller kan fås på forespørsel.

## 3-i-1 sandwichmaker

16240110



Hvis du vil have flere oplysninger, kan du scanne QR-koden på forsiden for at se den udvidede manual.

### Tilsigtet brug

Dette produkt er en 3-i-1 sandwichmaker, der kan bruges som sandwichbrødrister, vaffeljern og kontaktgrill. Dette produkt er kun beregnet til indendørs brug. Produktet er beregnet til brug i husholdningsmiljøer til typiske husholdningsopgaver, som også kan udføres af ikke-fagkyndige brugere, f.eks. i butikker, kontorer og andre lignende arbejdsmiljøer, på gårde, af kunder på hoteller, moteller og andre boligmiljøer og/eller i bed & breakfast-miljøer. Dette produkt er ikke beregnet til professionel brug. Enhver modificering af produktet kan have konsekvenser for sikkerhed, garanti og korrekt funktion.

### Hoveddele (billede A)

- |                       |                  |
|-----------------------|------------------|
| 1 Statusindikator LED | 5 Grillplade     |
| 2 Strømindikator LED  | 6 Strømkabel     |
| 3 Håndtag             | 7 Vaffelplade    |
| 4 Lås                 | 8 Sandwich-plade |

### Sikkerhedsinstruktioner

Sørg for, at du har læst og forstået instruktionerne i dette dokument fuldt ud, før du installerer eller bruger produktet. Gem emballagen og dette dokument, så det sidenhen kan læses.

### ⚠ ADVARSEL!

Brug kun produktet som beskrevet i dette dokument. Forkert brug af dette produkt kan forårsage personskade eller beskadige produktet.

Fare for kvælning:

- Lad ikke børn lege med emballagemateriale. Emballagematerialer kan føre til kvælning. Opbevar altid emballagematerialet utilgængeligt for børn.

Risiko for personskade:

- Dette produkt kan bruges af børn fra 8 år og opefter og personer med nedsatte fysiske, sensoriske eller mentale evner eller manglende erfaring og viden, hvis de er blevet overvåget eller instrueret i at bruge produktet på en sikker måde og forstår de farer, der er forbundet med det. Børn må ikke lege med produktet. Rengøring og brugervedligeholdelse må ikke udføres af børn uden opsyn.
- Lad ikke personer med reducerede fysiske, sansemæssige eller mentale evner eller mangel på erfaring og viden om betjening, anvende produktet.
- Opbevar produktet og strømkablet utilgængeligt for børn under 8 år.

Brandfare:

- Emballagemateriale, der er efterladt inde i produktet,

kan udgøre en brandfare. Fjern alt emballage- og transportmateriale fra produktets indre og ydre.

- Hold ledningen og produktet væk fra varmekilder, varme genstande og åben ild.
- Afbryd produktet fra strømkilden, når det ikke er i brug. Elektrisk fare:
  - En ikke-jordet stikkontakt øger risikoen for, at produktets metalhus bliver elektrisk ladet. Brug altid en jordet stikkontakt med en spænding på 230 V, 50 Hz. Garantien er ikke gyldig, hvis produktet tilsluttes en forkert spænding.
  - Afbryd produktet fra strømforsyningen før rengøring.
  - Afbryd produktet fra strømkilden inden service, og når du udsifter dele.

### ⚠ FORSIGTIG!

Risiko for personskade:

- Hold altid strømkablet og produktet væk fra de sædvanlige stier.
- Rør ikke ved produktets overflade under brug. Produktet kan blive varme under brug.
- Dette produkt kan blive meget varmt og forårsage forbrændinger. Lad det aldrig stå uden opsyn, når det er i brug. Hold øje med børn i nærheden af produktet, når det er i brug. Apparatet er ikke et legetøj.
- Stir ikke på lyskilden.
- For at undgå personskade og beskadigelse af produktet må du aldrig forsøge at reparere produktet selv. Kontakt den butik, hvor du har købt produktet, for at få det repareret under garantien.

Elektrisk fare:

- Brug ikke produktet, hvis det er skadet eller defekt. Udskift straks et skadet eller defekt produkt.
- Brug kun det medfølgende strømkabel.
- Åbn ikke produktet, der er ikke nogen brugbare dele indeni.
- Udsæt ikke produktet for vand, regn, fugt eller høj luftfugtighed.
- Produktet må ikke nedsænkes i vand eller andre væsker.
- For at undgå elektrisk fare skal produktet altid efterses af en autoriseret reparatør, hvis produktet, ledningen eller stikket er beskadiget.

### BEMÆRK

Risiko for at beskadige produktet:

- Tab ikke produktet og undgå at støde det.
- Brug ikke dette produkt med en ekstern timer eller et separat fjernbetjeningsystem.
- Brug ikke metalredskaber eller redskaber med skarpe kanter på kogepladerne på grund af deres specielle non-stick belægning. Brug i stedet plast- eller træredskaber.
- For at undgå at beskadige strømkablet må du ikke trække i ledningen, når du trækker stikket ud af stikkontakten. Hold i stedet fast i stikket.
- For at undgå at beskadige strømkablet skal du altid trække ledningen helt ud.



- Brug ikke hårde kemiske rengøringsmidler ved rengøring af produktet.
- For at undgå at beskadige strømkablet må du aldrig vride eller vikke strømkablet omkring produktet.

### Tjek indholdet i pakken

Kontroller, at alle dele er til stede, og at der ikke er synlige skader på delene. Hvis der mangler eller er beskadigede dele, skal du kontakte helpdesken via: support.melissa-online.com

### Før første brug

1. Fjern al emballage og transportmateriale fra produktets inderside og yderside.
2. Rengør alle dele, der kommer i kontakt med fødevarer, med varmt vand og opvaskemiddel.
3. Lad alle dele tørre helt, inden du bruger produktet.
4. Vælg de plader, der passer til det ønskede madlavningsformål.  
**i** Produktet leveres med 3 sæt plader: grillplader **A5**, vaffelplader **A7** og sandwichplader **A8**.
5. Åbn låsen **A1** på håndtaget.
6. Løft låget med håndtaget **A3**.
7. Placer de valgte plader i produktet, og tryk dem ned, indtil de låser fast.
8. Sæt strømkablet **A6** ind i en stikkontakt. Den røde strømindikator-LED **A2** lyser, og produktet begynder at forvarme.
9. Forvarm produktet i 10 minutter med låget lukket.  
**i** Når produktet varmes op for første gang, kan det udsende en smule røg eller lugt. Dette er normalt og påvirker ikke produktets sikkerhed.

### Brug af produktet

1. Placer produktet på en plan, lige overflade.
  2. Åbn låsen **A1** på håndtaget.
  3. Løft låget med håndtaget **A3**.
  4. Smør pladerne let med spiseligt olie.
  5. Luk låget.
  6. Sæt strømkablet **A6** ind i en stikkontakt. Den røde strømindikator-LED **A2** lyser, og produktet begynder at forvarme.
- Når den grønne statusindikator-LED **A1** lyser, er produktet klar til brug.
7. Åbn låget.
  8. Løft låget med håndtaget **A3**.
  9. Læg madvarerne eller hæld dejen på den nederste plade.
  10. Luk låget.  
**i** Sandwiches og vaffer er typisk færdige på 2-3 minutter. Grilllet kød tager ofte længere tid.
  11. Når maden er klar, skal du åbne produktet forsigtigt ved at holde fast i håndtaget. **A3**.
  12. Fjern maden med et varmebestandigt plast- eller træredskab.
  13. Luk låget.
  14. Fjern stikket fra stikkontakten.

- i** Du kan stoppe tilberedningsprocessen når som helst ved at trække stikket ud af stikkontakten. Lad produktet køle af før rengøring og opbevaring.

### Garanti

Dette produkt er beregnet til husholdningsbrug. Enhver ændring og/eller modifikation af produktet vil gøre garantien ugyldig. Vi kan ikke påtage os noget ansvar for skader forårsaget af forkert brug af produktet. Normal slitage er udelukket fra garantien.

### Ansvarsfraskrivelse

På grund af den konstante udvikling af vores produkter med hensyn til funktion og design forbeholder vi os ret til at foretage ændringer i produktet uden varsel. Alle logoer, mærker og produktnavne er varemærker eller registrerede varemærker tilhørende deres respektive indehavere og anerkendes hermed som sådanne.

### Bortskaffelse



Dette produkt er beregnet til separat indsamling på et passende indsamlingssted. Produktet må ikke bortskaffes sammen med husholdningsaffald.  
**■** Kontakt forhandleren eller den lokale myndighed, der er ansvarlig for affaldshåndtering, for at få flere oplysninger.

### EU-overensstemmelseserklæring

Vi erklærer, at dette produkt opfylder gældende EU-lovgivning. EU-overensstemmelseserklæringen er tilgængelig på vores hjemmeside eller kan fås efter anmodning.

### HU Gyors beüzemelési útmutató

### 3 az 1-ben szendvicssütő

16240110



További információért a címlapon található QR-kódot beolvasva megtekintheti a bővített kézikönyvet.

### Tervezett felhasználás

Ez a termék egy 3 az 1-ben szendvicssütő, amely szendvicssütőként, gofrisütőként és kontaktgrillként is használható. A termék beltéri használatra készült. A termék háztartási környezetben való használatra készült, tipikus háztartási feladatok elvégzésére, amelyeket nem szakértő felhasználók is elvégezhetnek, például: üzletekben, irodákban és más hasonló munkakörnyezetekben, tanyákon, szállodákban, motelekben és más lakóépületekben, valamint panziókban. A termék nem professzionális használatra készült. A termék bármilyen módosítása befolyásolhatja a biztonságát, a jótállást és a megfelelő működést.



### Fő alkatrészek (kép A)

- |   |                  |   |               |
|---|------------------|---|---------------|
| 1 | Állapotjelző LED | 5 | Grill lap     |
| 2 | Működésjelző LED | 6 | Tápkábel      |
| 3 | Fogantyú         | 7 | Waffle-lap    |
| 4 | Zár              | 8 | Szendvics lap |

### Biztonsági utasítások

Ügyeljen arra, hogy a termék telepítése vagy használata előtt figyelmesen elolvasta és megértette az ebben a dokumentumban található információkat. Tartsa meg a csomagolást és ezt a dokumentumot későbbi használatra.

### ▲ FIGYELMEZTETÉS!

A terméket kizárólag a jelen dokumentumban leírtak szerint használja. A termék helytelen használata személyi sérüléseket okozhat, vagy károsíthatja a terméket.

Fulladásveszély:

- Ne hagyja, hogy a gyermekek játszanak a csomagolóanyaggal. A csomagolóanyagok fulladáshoz és fulladáshoz vezethetnek. A csomagolóanyagot mindig tartsa a gyermekek számára elérhetetlen helyen.

Személyi sérülés veszélye:

- Ezt a terméket 8 éves és idősebb gyermekek, valamint csökkent fizikai, érzékszervi vagy szellemi képességekkel rendelkező, illetve tapasztalat és ismeretek hiányában nem rendelkező személyek is használhatják, ha felügyeletet kaptak, vagy a termék biztonságos használatára vonatkozó utasításokat kaptak, és megértették a termékkel járó veszélyeket. A gyermekek nem játszhatnak a termékkel. A tisztítást és a felhasználói karbantartást gyermekek felügyelet nélkül nem végezhetik.
- Ne engedje, hogy csökkent fizikai, szenzoros vagy szellemi képességű vagy kellő jártassággal vagy kezelési ismeretekkel nem rendelkező személyek használják a terméket.
- A terméket és a tápkábelt tartsa 8 év alatti gyermekektől elzárva.

Tűzveszély:

- A termék belsejében maradt csomagolóanyag tűzveszélyt okozhat. Távolítsa el minden csomagoló- és szállítóanyagot a termék belsejéből és külsejéről.
- Tartsa a kábelt és a terméket távol hőforrásoktól, forró tárgytól és nyílt lángtól.
- Ha nem használja, húzza ki a terméket a hálózati csatlakozóaljzatból.

Elektromos veszély:

- A földetlen aljzat növeli annak kockázatát, hogy a termék fém teste elektromosan feltöltődik. Mindig földelt, 230 V, 50 Hz feszültségű aljzatot használjon. A garancia nem érvényes, ha a terméket helytelen feszültséghez csatlakoztatják.
- Tisztítás előtt húzza ki a robotot az áramellátásból.
- Szerviz előtt és alkatrészek cseréjekor szakítsa meg a termék áramellátását.

### ▲ VIGYÁZAT!

Személyi sérülés veszélye:

- Mindig tartsa távol a tápkábelt és a terméket a gyakran használt útvonalaktól.
- Használat közben ne érjen a termék felületéhez. A termék használat közben felforrósodhat.
- Ez a termék nagyon felmelegedhet és égési sérüléseket okozhat. Használat közben soha ne hagyja felügyelet nélkül. Használat közben figyeljen a termék közelében tartózkodó gyermekekre. A készülék nem játék.
- Ne bámulja a fényforrást.
- A fizikai sérülések és a termék károsodásának elkerülése érdekében soha ne próbálja meg saját kezűleg megjavítani a terméket. A jótállási javításokért vegye fel a kapcsolatot a termékértékesítő üzlettel.

Elektromos veszélyforrás:

- Ne használja a terméket, ha valamelyik része sérült vagy hibás. A sérült vagy meghibásodott terméket azonnal cserélje ki.
- Csak a gyártó által biztosított tápkábelt használja.
- Ne nyissa ki a terméket, mert nem tartalmaz felhasználó által javítható alkatrészeket.
- Ne tegye ki a terméket víznek, esőnek, nedvességnek vagy magas páratartalomnak.
- Ne merítse vízbe vagy más folyadékba a terméket.
- Az áramütés veszélyének elkerülése érdekében mindig engedélyezett szervizzel ellenőriztesse a terméket, ha a termék, a kábel vagy a dugó megsérült.

### MEGJEGYZÉS

A termékben keletkező kár kockázata:

- Ne ejtse le a terméket és kerülje az ütődést.
- Ne használja ezt a terméket külső időzítővel vagy külön távirányítóval.
- A főzőlapok speciális tapadásmentes bevonata miatt ne használjon fém vagy éles szélű edényeket. Helyette műanyag vagy fa edényeket használjon.
- A tápkábel megrongálódásának elkerülése érdekében ne húzza a kábelt, amikor kihúzza a dugót a konnektorból. Ehelyett fogja meg a dugót.
- A tápkábel megrongálódásának elkerülése érdekében mindig teljesen húzza ki a kábelt.
- A termék tisztításakor ne használjon agresszív kémiai tisztítószereket.
- A tápkábel károsodásának elkerülése érdekében soha ne csavarja vagy tekerje a tápkábelt a termék köré.

### Ellenőrizze a csomag tartalmát

Ellenőrizze, hogy minden alkatrész megvan-e, és hogy az alkatrészek nincs-e látható sérülés. Ha alkatrészek hiányoznak vagy sérültek, vegye fel a kapcsolatot az ügyfélszolgálatl a következő címen: support.melissa-online.com

### Az első használat előtt

- Távolítsa el minden csomagoló- és szállítóanyagot a termék belsejéből és külsejéről.



2. Tisztítsa meg minden olyan alkatrészt, amely érintkezik az élelmiszerekkel, forró vízzel és mosogatószerrel.
3. A termék használata előtt hagyja az összes alkatrészt teljesen megszáradni.
4. Válassza ki a kívánt főzési célnak megfelelő lemezeket.
- 1 A termékhez 3 db lemez tartozik: grilllemezek **A5**, gófri lemezek **A7** és szendvicsűtő lapok **A8**.
5. Nyisd ki a zárat **A4** a fogantyún.
6. Emelje fel a tetőt a fogantyúval **A3**.
7. Helyezze a kiválasztott lemezeket a termékbe, és nyomja le, amíg a helyükre nem kattannak.
8. Csatlakoztassa a tápkábelt **A6** egy hálózati csatlakozóaljzathoz.

A piros tápfeszültség-jelző LED **A2** felvillan, és a termék előmelegítésbe kezd.

9. Melegítse elő a terméket 10 percig zárt fedéllel.
- 1 A termékből az első felfűtéskor némi füst vagy szag távozhat. Ez normális jelenség, és nincs hatással a termék biztonságára.

#### A termék használata

1. Helyezze a terméket egy vízszintes, sík felületre.
2. Nyisd ki a zárat **A4** a fogantyún.
3. Emelje fel a tetőt a fogantyúval **A3**.
4. Kenje meg enyhén a tányérokat étolajjal.
5. Csuksa be a fedelet.
6. Csatlakoztassa a tápkábelt **A6** egy hálózati csatlakozóaljzathoz.

A piros tápfeszültség-jelző LED **A2** felvillan, és a termék előmelegítésbe kezd.

Amikor a zöld állapotjelző LED **A1** felvillan, a termék használatra kész.

7. Nyissa ki a fedelet.
8. Emelje fel a tetőt a fogantyúval **A3**.
9. Helyezze az ételeket, vagy öntse a tésztát az alsó tányérra.
10. Csuksa be a fedelet.
- 1 A szendvicsek és a gófri általában 2-3 perc alatt elkészülnek. A grillezett húсок elkészítése gyakran több időt vesz igénybe.
11. Amikor az étel elkészült, óvatosan nyissa ki a terméket a fogantyút fogva. **A3**.
12. Az ételt hőálló műanyag vagy fa edénytárggyal vegye ki.
13. Csuksa be a fedelet.
14. Húzza ki a dugót a konnektorból.
- 1 A főzési folyamatot bármikor leállíthatja, ha kihúzza a dugót a konnektorból.

Tisztítás és tárolás előtt hagyja lehűlni a terméket.

#### Szavatosság

Ez a termék háztartási használatra készült. A terméken végzett bármilyen változtatás és/vagy módosítás a garancia érvényét veszti. A termék nem rendeltetésszerű használatából eredő károkért nem tudunk felelősséget vállalni. A normál elhasználódás nem tartozik a garancia hatálya alá.

#### Felelősség kizárása

Mivel termékeinket folyamatosan fejlesztjük a funkció és a design tekintetében, fenntartjuk a jogot, hogy a terméken előzetes értesítés nélkül változtatásokat hajtsunk végre. Minden logó, márka és terméknév a megfelelő tulajdonosok védjegye vagy bejegyzett védjegye, és ezúton elismerjük őket.

#### Ártalmatlanítás



Ezt a terméket a megfelelő gyűjtőhelyen történő elkülönített gyűjtésre szánják. Ne dobja ki a terméket a háztartási hulladékkal együtt. További információért forduljon a kiskereskedőhöz vagy a hulladékgazdálkodásért felelős helyi hatóságához.

#### EU-megfelelőségi nyilatkozat

Kijelentjük, hogy ez a termék megfelel a vonatkozó uniós jogszabályoknak. Az EU-megfelelőségi nyilatkozat elérhető a weboldalunkon vagy kérésre rendelkezésre áll.

#### PL Przewodnik Szybki start

### Toster 3 w 1

16240110



Aby uzyskać więcej informacji, zeskanuj kod QR na pierwszej stronie, aby zobaczyć rozszerzoną instrukcję.

#### Przeznaczenie

Ten produkt to urządzenie 3 w 1, które może służyć jako toster do kanapek, gofrownica i grill kontaktowy. Produkt jest przeznaczony wyłącznie do użytku wewnątrz pomieszczeń.

Produkt jest przeznaczony do użytku w gospodarstwach domowych do typowych czynności związanych z utrzymaniem czystości, które mogą być również wykonywane przez użytkowników niebędących ekspertami, np. w sklepach, biurach i innych podobnych miejscach pracy, gospodarstwach rolnych, przez klientów w hotelach, motelach i innych obiektach mieszkalnych oraz/lub w pensjonatach typu bed and breakfast. Produkt nie jest przeznaczony do użytku zawodowego. Wszelkie modyfikacje produktu mogą mieć wpływ na bezpieczeństwo, gwarancję i działanie.

#### Główne części (obraz A)

- |                             |                        |
|-----------------------------|------------------------|
| 1 LEDowy wskaźnik stanu     | 5 Płyta do grillowania |
| 2 LEDowy wskaźnik zasilania | 6 Przewód zasilający   |
| 3 Uchwyt                    | 7 Płyta do gofrów      |
| 4 Blokada                   | 8 Płyta do kanapek     |

#### Instrukcje bezpieczeństwa

Przed zainstalowaniem lub użyciem produktu należy upewnić się, że instrukcje zawarte w niniejszym dokumencie zostały w pełni przeczytane i zrozumiane. Opakowanie oraz niniejszy dokument należy zachować na przyszłość.



### **▲ OSTRZEŻENIE!**

Produkt należy używać wyłącznie zgodnie z opisem zawartym w niniejszym dokumencie. Nieprawidłowe użycie produktu może spowodować obrażenia ciała lub uszkodzenie produktu.

Ryzyko zadławienia:

- Nie pozwalać dzieciom bawić się materiałami opakowaniowymi. Materiały opakowaniowe mogą prowadzić do zadławienia i uduszenia. Materiały opakowaniowe należy zawsze przechowywać poza zasięgiem dzieci.

Ryzyko obrażeń ciała:

- Niniejszy produkt może być używany przez dzieci w wieku od 8 lat i starsze oraz osoby o ograniczonych zdolnościach fizycznych, sensorycznych lub umysłowych lub osoby nieposiadające doświadczenia i wiedzy, jeśli będą one nadzorowane lub zostaną poinstruowane w zakresie bezpiecznego korzystania z produktu i rozumieją związane z tym zagrożenia. Dzieci nie powinny bawić się produktem. Czyszczenie i konserwacja nie mogą być wykonywane przez dzieci bez nadzoru.
- Nie pozwalaj używać produktu osobom o ograniczonych zdolnościach fizycznych, sensorycznych lub umysłowych lub nie posiadających doświadczenia i wiedzy na temat obsługi produktu.
- Produkt i kabel zasilający należy przechowywać w miejscu niedostępnym dla dzieci poniżej 8 roku życia.

Zagrożenie pożarowe:

- Materiały opakowaniowe pozostawione wewnątrz produktu mogą stwarzać zagrożenie pożarowe. Należy usunąć wszystkie materiały opakowaniowe i transportowe z wnętrza i z zewnątrz produktu.
- Trzymaj przewód i produkt z dala od źródeł ciepła, gorących przedmiotów i otwartego ognia.
- Gdy produkt nie jest używany, odłącz go od źródła zasilania.

Zagrożenie elektryczne:

- Nieuziemione gniazdko zwiększa ryzyko naładowania elektrycznego metalowej obudowy produktu. Zawsze używaj uziemionego gniazdko elektrycznego o napięciu 230 V, 50 Hz. Gwarancja nie obowiązuje, jeśli produkt jest podłączony do niewłaściwego napięcia.
- Przed rozpoczęciem sprzątnia odłącz produkt od źródła zasilania.
- Przed przystąpieniem do serwisowania i wymiany części odłącz produkt od źródła zasilania.

### **▲ PRZESTROGA!**

Ryzyko obrażeń ciała:

- Zawsze trzymaj kabel zasilający i produkt z dala od standardowych dróg przemieszczania.
- Podczas użytkowania nie należy dotykać powierzchni produktu. Podczas użytkowania produkt może się nagrzewać.
- Ten produkt może się bardzo nagrzewać i powodować oparzenia. Nigdy nie zostawiaj go bez nadzoru podczas

użytkowania. Pilnuj dzieci przebywające w pobliżu produktu podczas jego użytkowania. Urządzenie nie jest zabawką.

- Nie patrz bezpośrednio na źródło światła.
- Aby uniknąć obrażeń ciała i uszkodzenia produktu, nigdy nie próbuj samodzielnie naprawiać produktu. W celu wykonania naprawy w ramach gwarancji skontaktuj się ze sklepem, w którym zakupiono produkt.

Zagrożenie elektryczne:

- Nie używaj produktu, jeśli jakkolwiek jego część jest zniszczona lub uszkodzona. Natychmiast wymień uszkodzony lub wadliwy produkt.
- Używaj wyłącznie zasilacza znajdującego się w zestawie.
- Nie otwieraj produktu - w środku nie ma części, które mogą być serwisowane przez użytkownika.
- Nie wystawiaj produktu na działanie wody, deszczu, wilgoci lub wysokiej wilgotności.
- Nie zanurzaj produktu w wodzie ani innych płynach.
- Aby uniknąć zagrożenia elektrycznego, należy zawsze zlecić sprawdzenie produktu przez autoryzowany serwis, jeśli produkt, przewód lub wtyczka uległy uszkodzeniu.

### **UWAGA**

Ryzyko uszkodzenia produktu:

- Nie upuszczaj produktu i unikaj uderzenia go.
- Nie należy obsługiwać tego produktu za pomocą zewnętrznego timera lub oddzielnego systemu zdalnego sterowania.
- Nie używaj metalowych przyborów kuchennych ani przyborów z ostrymi krawędziami na płytach grzejnych ze względu na ich specjalną powłokę nieprzywierającą. Zamiast tego używaj przyborów plastikowych lub drewnianych.
- Aby uniknąć uszkodzenia przewodu zasilającego, nie należy ciągnąć za przewód podczas wyjmowania wtyczki z gniazdka elektrycznego. Zamiast tego należy trzymać wtyczkę.
- Aby uniknąć uszkodzenia przewodu zasilającego, należy zawsze całkowicie rozciągnąć przewód.
- Do czyszczenia produktu nie używaj agresywnych chemicznych środków czyszczących.
- Aby uniknąć uszkodzenia przewodu zasilającego, nigdy nie należy go skręcać ani owijać wokół produktu.

### **Sprawdź zawartość opakowania**

Sprawdź, czy wszystkie części są obecne i czy nie ma na nich widocznych uszkodzeń. Jeśli brakuje części lub są one uszkodzone, skontaktuj się z działem obsługi klienta pod adresem: [support.melissa-online.com](mailto:support.melissa-online.com)

### **Przed pierwszym użyciem**

1. Usuń wszystkie opakowania i materiały transportowe z wnętrza i zewnętrznej części produktu.
2. Wszystkie części mające kontakt z żywnością należy czyścić gorącą wodą z dodatkiem płynu do naczyń.
3. Przed użyciem produktu należy pozostawić wszystkie części do całkowitego wyschnięcia.



- Wybierz odpowiednie płyty do pożądanego celu gotowania.
  - i** Produkt jest dostarczany z 3 zestawami płyt: płyty grillowe **A6**, płyty do gofrów **A7** i płyty do kanapek **A8**.
- Otwórz zamek **A4** na uchwycie.
- Podnieś pokrywę za uchwyt **A5**.
- Umieść wybrane płytki w prasie do produktów i dociśnij, aż zaskoczą na swoje miejsce.
- Podłącz przewód zasilający **A6** do gniazdka. Czerwona dioda LED wskaźnika zasilania **A2** zapala się, a produkt rozpoczyna podgrzewanie.
- Rozgrzej produkt przez 10 minut przy zamkniętej pokrywie.
  - i** Gdy produkt nagrzewa się po raz pierwszy, może wyemitować niewielką ilość dymu lub zapach. Jest to normalne i nie wpływa na bezpieczeństwo produktu.

#### Użytkowanie produktu

- Produkt należy umieścić na płaskiej, równej powierzchni.
- Otwórz zamek **A4** na uchwycie.
- Podnieś pokrywę za uchwyt **A5**.
- Lekko posmaruj talerze olejem jadalnym.
- Zamknij pokrywę.
- Podłącz przewód zasilający **A6** do gniazdka. Czerwona dioda LED wskaźnika zasilania **A2** zapala się, a produkt rozpoczyna podgrzewanie. Gdy zielona dioda LED stanu **A1**, produkt jest gotowy do użycia.
- Otwórz pokrywę.
- Podnieś pokrywę za uchwyt **A5**.
- Umieść produkty spożywcze lub wylej ciasto na dolną płytkę.
- Zamknij pokrywę.
  - i** Kanapki i gofry zazwyczaj pieką się w ciągu 2-3 minut. Grillowane mięso często wymaga dłuższego czasu.
- Gdy potrawa będzie gotowa, ostrożnie otwórz produkt, trzymając za uchwyt **A5**.
- Wyjmij potrawę za pomocą żaroodpornego plastikowego lub drewnianego przyboru kuchennego.
- Zamknij pokrywę.
- Wyjmij wtyczkę z gniazdka elektrycznego.
  - i** Możesz przerwać proces gotowania w dowolnym momencie, wyjmując wtyczkę z gniazdka elektrycznego. Przed przystąpieniem do czyszczenia i odstawieniem do przechowywania zaczekaj, aż produkt ostygnie.

#### Gwarancja

Ten produkt jest przeznaczony do użytku domowego. Wszelkie zmiany i/lub modyfikacje produktu spowodują unieważnienie gwarancji. Nie ponosimy odpowiedzialności za szkody spowodowane niewłaściwym użytkowaniem produktu. Normalne zużycie nie jest objęte gwarancją.

#### Wyłączenie odpowiedzialności

Ze względu na ciągły rozwój naszych produktów pod względem funkcji i wzornictwa, zastrzegamy sobie prawo

do wprowadzania zmian w produkcie bez powiadomienia. Wszystkie logotypy, marki i nazwy produktów są znakami towarowymi lub zastrzeżonymi znakami towarowymi ich odpowiednich właścicieli i są niniejszym uznawane za takie.

#### Utylizacja



Ten produkt jest przeznaczony do selektywnej zbiórki w odpowiednim punkcie zbiórki. Nie wyrzucać produktu razem z odpadami domowymi. Aby uzyskać więcej informacji, należy skontaktować się ze sprzedawcą lub lokalnymi władzami odpowiedzialnymi za gospodarkę odpadami.

#### Deklaracja zgodności UE

Oświadczamy, że ten produkt jest zgodny z odpowiednimi przepisami UE. Deklaracja zgodności UE jest dostępna na naszej stronie internetowej lub można ją uzyskać na żądanie.

#### EL Οδηγός γρήγορης εκκίνησης

#### Σάντουιτς 3 σε 1

16240110



Για περισσότερες πληροφορίες, σαρώστε τον κωδικό QR στην πρώτη σελίδα για να δείτε το εκτεταμένο χειρίδιό.

#### Προοριζόμενη χρήση

Αυτό το προϊόν είναι μια συσκευή 3 σε 1 για σάντουιτς που μπορεί να χρησιμοποιηθεί ως τοστιέρα, σίδερο για βάφλες και ψησταριά επαφής. Το προϊόν αυτό προορίζεται αποκλειστικά για χρήση σε εσωτερικό χώρο. Το προϊόν προορίζεται για χρήση σε οικιακά περιβάλλοντα για τυπικές οικιακές εργασίες και μπορεί επίσης να χρησιμοποιηθεί από μη ειδικούς χρήστες για τυπικές οικιακές εργασίες, όπως: καταστήματα, γραφεία και άλλα παρόμοια εργασιακά περιβάλλοντα, αγροικίες, από πελάτες σε ξενοδοχεία, μοτέλ και άλλα περιβάλλοντα τύπου κατοικίας και/ή σε περιβάλλοντα τύπου bed and breakfast. Το προϊόν δεν πρέπει χρησιμοποιείται για επαγγελματική χρήση. Οποιαδήποτε τροποποίηση του προϊόντος μπορεί να έχει επιπτώσεις στην ασφάλεια, την εγγύηση και τη σωστή λειτουργία.

#### Κύρια μέρη (εικόνα A)

- |                             |                              |
|-----------------------------|------------------------------|
| <b>1</b> LED ένδειξη        | <b>5</b> Πλάκα για γκριλ     |
| <b>2</b> LED ένδειξη ισχύος | <b>6</b> Καλώδιο ρεύματος    |
| <b>3</b> Χειρολαβή          | <b>7</b> Πλάκα βάφλας        |
| <b>4</b> Ασφάλεια           | <b>8</b> Πλάκα για σάντουιτς |

#### Οδηγίες ασφάλειας

Βεβαιωθείτε ότι έχετε διαβάσει και κατανοήσει αυτές τις οδηγίες πριν εγκαταστήσετε ή χρησιμοποιήσετε το προϊόν. Κρατήστε τη συσκευασία και το κείμενο για μελλοντική αναφορά.



### **⚠ ΠΡΟΕΙΔΟΠΟΙΗΣΗ!**

Χρησιμοποιείτε το προϊόν μόνο όπως περιγράφεται στο παρόν έγγραφο. Η ακατάλληλη χρήση του προϊόντος μπορεί να προκαλέσει τραυματισμό ή ζημιά στο προϊόν.

Κίνδυνος πνιγμού:

- Μην αφήνετε τα παιδιά να παίζουν με τα υλικά συσκευασίας. Τα υλικά συσκευασίας μπορεί να οδηγήσουν σε πνιγμό και ασφυξία. Φυλάσσετε πάντα τα υλικά συσκευασίας μακριά από τα παιδιά.

Κίνδυνος σωματικής βλάβης:

- Αυτό το προϊόν μπορεί να χρησιμοποιηθεί από παιδιά ηλικίας από 8 ετών και άνω και από άτομα με μειωμένες σωματικές, αισθητηριακές ή διανοητικές ικανότητες ή έλλειψη εμπειρίας και γνώσεων, εφόσον έχουν λάβει επίβλεψη ή οδηγίες σχετικά με τη χρήση του προϊόντος με ασφαλή τρόπο και κατανοούν τους κινδύνους που ενέχει. Τα παιδιά δεν πρέπει να παίζουν με το προϊόν. Ο καθαρισμός και η συντήρηση από τον χρήστη δεν πρέπει να γίνεται από παιδιά χωρίς επίβλεψη.
- Μην αφήνετε άτομα με μειωμένες σωματικές, αισθητηριακές ή διανοητικές ικανότητες ή χωρίς εμπειρία και γνώσεις σχετικά με τον τρόπο λειτουργίας, να χρησιμοποιούν το προϊόν.
- Κρατήστε το προϊόν και το καλώδιο τροφοδοσίας μακριά από παιδιά ηλικίας κάτω των 8 ετών.

Κίνδυνος φωτιάς:

- Το υλικό συσκευασίας που έχει παραμείνει μέσα στο προϊόν μπορεί να προκαλέσει κίνδυνο πυρκαγιάς. Αφαιρέστε όλα τα υλικά συσκευασίας και μεταφοράς από το εσωτερικό και το εξωτερικό του προϊόντος.
- Κρατήστε το καλώδιο και το προϊόν μακριά από πηγές θερμότητας, καυτά αντικείμενα και γυμνές φλόγες.
- Αν δεν τον χρησιμοποιείτε, αποσυνδέστε το προϊόν από το ρεύμα.

Ηλεκτρικός κίνδυνος:

- Μια πρίζα χωρίς γείωση αυξάνει τον κίνδυνο ηλεκτροφόρτισης του μεταλλικού σώματος του προϊόντος. Χρησιμοποιείτε πάντα πρίζα με γείωση και τάση 230 V, 50 Hz. Η εγγύηση δεν ισχύει εάν το προϊόν συνδεθεί σε λάθος τάση.
- Αποσυνδέστε το προϊόν από την πρίζα πριν από την καθαριότητα.
- Αποσυνδέστε το προϊόν από το ρεύμα πριν από το σέρβις και κατά την αντικατάσταση εξαρτημάτων.

### **⚠ ΠΡΟΣΟΧΗ!**

Κίνδυνος σωματικής βλάβης:

- Πάντα να διατηρείτε το καλώδιο ρεύματος και το προϊόν μακριά από διαδρόμους που συνήθως χρησιμοποιείτε.
- Μην αγγίζετε την επιφάνεια του προϊόντος ενόσω χρησιμοποιείται. Το προϊόν θερμαίνεται όταν λειτουργεί.
- Αυτό το προϊόν μπορεί να ζεσταθεί πολύ και να προκαλέσει εγκαύματα. Μην το αφήνετε ποτέ χωρίς επίβλεψη όταν είναι σε λειτουργία. Προσέχετε τα παιδιά που βρίσκονται κοντά στο προϊόν όταν είναι σε λειτουργία. Η συσκευή δεν είναι παιχνίδι.
- Μην κοιτάζετε την πηγή φωτός.

- Για να αποφύγετε σωματικούς τραυματισμούς και ζημιές στο προϊόν, μην επιχειρήσετε ποτέ να επισκευάσετε το προϊόν μόνοι σας. Επικοινωνήστε με το κατάστημα από το οποίο αγοράσατε το προϊόν για επισκευές στο πλαίσιο της εγγύησης.

Κίνδυνος από ηλεκτρικό ρεύμα:

- Μην χρησιμοποιείτε το προϊόν εάν οποιοδήποτε τμήμα του έχει ζημιά ή ελάττωμα. Αντικαταστήστε αμέσως ένα χαλασμένο ή ελαττωματικό προϊόν.
- Χρησιμοποιείτε μόνο το παρεχόμενο καλώδιο ρεύματος.
- Μην ανοίγετε το προϊόν, δεν υπάρχουν χρήσιμα μέρη για τον χρήστη στο εσωτερικό.
- Μην εκθέτετε το προϊόν σε νερό, βροχή, υγρασία ή υψηλή υγρασία.
- Μην βυθίζετε το προϊόν στο νερό ή σε οποιοδήποτε άλλο υγρό.
- Για να αποφύγετε τον κίνδυνο ηλεκτροπληξίας, ζητήστε πάντα την επιθεώρηση του προϊόντος από εξουσιοδοτημένο τεχνικό επισκευής, εάν το προϊόν, το καλώδιο ή το βύσμα έχουν υποστεί ζημιά.

### **ΣΗΜΕΙΩΣΗ**

Κίνδυνος βλάβης στο προϊόν:

- Μην ρίχνετε κάτω το προϊόν και αποφύγετε τα τραντάγματα.
- Μην χρησιμοποιείτε αυτό το προϊόν με εξωτερικό χρονοδιακόπτη ή ξεχωριστό σύστημα τηλεχειρισμού.
- Μην χρησιμοποιείτε μεταλλικά σκεύη ή σκεύη με αιχμηρές άκρες στις εστίες, λόγω της ειδικής αντικολλητικής επίστρωσής τους. Χρησιμοποιείτε αντίθετα πλαστικά ή ξύλινα σκεύη.
- Για να αποφύγετε τη φθορά του καλωδίου τροφοδοσίας, μην τραβάτε το καλώδιο όταν αφαιρείτε το βύσμα από την πρίζα. Αντ' αυτού, κρατήστε το βύσμα.
- Για να αποφύγετε τη φθορά του καλωδίου τροφοδοσίας, τεντώστε πάντα πλήρως το καλώδιο.
- Μην χρησιμοποιείτε σκληρά χημικά καθαριστικά για τον καθαρισμό του προϊόντος.
- Για να αποφύγετε τη φθορά του καλωδίου τροφοδοσίας, μην το στρίβετε και μην το τυλίγετε γύρω από το προϊόν.

### **Ελέγξτε το περιεχόμενο της συσκευασίας**

Ελέγξτε ότι όλα τα εξαρτήματα είναι παρόντα και ότι δεν υπάρχουν ορατές ζημιές στα εξαρτήματα. Εάν λείπουν ή έχουν υποστεί ζημιά εξαρτήματα, επικοινωνήστε με το τμήμα εξυπηρέτησης πελατών μέσω: [support.melissa-online.com](mailto:support.melissa-online.com)

### **Πριν τη πρώτη χρήση**

1. Αφαιρέστε όλα τα υλικά συσκευασίας και μεταφοράς από το εσωτερικό και το εξωτερικό του προϊόντος.
2. Καθαρίστε όλα τα μέρη που έρχονται σε επαφή με τρόφιμα με ζεστό νερό και σαπούνι πιάτων.
3. Αφήστε όλα τα μέρη να στεγνώσουν εντελώς πριν χρησιμοποιήσετε το προϊόν.
4. Επιλέξτε τις κατάλληλες πλάκες για τον επιθυμητό σκοπό μαγειρέματος.



- i** Το προϊόν συνοδεύεται από 3 σετ πλακών: πλάκες ψησίματος **A5**, πλάκες για βάφλες **A7** και πλάκες για σάντουιτς **A8**.
- Ανοίξτε την κλειδαριά **A4** στη λαβή.
- Σηκώστε το πάνω μέρος από τη λαβή **A3**.
- Τοποθετήστε τις επιλεγμένες πλάκες στο προϊόν και πιέστε προς τα κάτω μέχρι να ασφαλισούν στη θέση τους.
- Συνδέστε το καλώδιο ρεύματος **A6** στην πρίζα. Η κόκκινη ενδεικτική λυχνία LED **A2** και το προϊόν αρχίζει να προθερμαίνεται.
- Προθερμάνετε το προϊόν για 10 λεπτά με κλειστό καπάκι.
- i** Όταν το προϊόν ζεσταθεί για πρώτη φορά, ενδέχεται να υπάρχει ελάχιστος καπνός ή άσχημη μυρωδιά. Αυτό είναι φυσιολογικό και δεν επηρεάζει την ασφάλεια του προϊόντος.

### Χρήση το προϊόντος

- Τοποθετήστε το προϊόν σε μία ίσια και οριζόντια επιφάνεια.
  - Ανοίξτε την κλειδαριά **A4** στη λαβή.
  - Σηκώστε το πάνω μέρος από τη λαβή **A3**.
  - Λιπάνετε ελαφρά τα πιάτα με βρώσιμο λάδι.
  - Κλείστε το καπάκι.
  - Συνδέστε το καλώδιο ρεύματος **A6** στην πρίζα. Η κόκκινη ενδεικτική λυχνία LED **A2** και το προϊόν αρχίζει να προθερμαίνεται.
- Όταν η πράσινη ενδεικτική λυχνία κατάστασης **A1** αναβοσβήνει, το προϊόν είναι έτοιμο για χρήση.
- Ανοίξτε το καπάκι.
  - Σηκώστε το πάνω μέρος από τη λαβή **A3**.
  - Τοποθετήστε τα τρόφιμα ή ρίξτε το μείγμα στο κάτω πιάτο.
  - Κλείστε το καπάκι.
- i** Τα σάντουιτς και οι βάφλες συνήθως μαγειρεύονται σε 2-3 λεπτά. Το ψητό κρέας συχνά χρειάζεται περισσότερο χρόνο.
  - Όταν το φαγητό είναι έτοιμο, ανοίξτε προσεκτικά το προϊόν κρατώντας τη λαβή **A3**.
  - Αφαιρέστε το φαγητό με ένα ανθεκτικό στη θερμότητα πλαστικό ή ξύλινο σκεύος.
  - Κλείστε το καπάκι.
  - Αφαιρέστε το βύσμα από την πρίζα.
- i** Μπορείτε να σταματήσετε τη διαδικασία μαγειρέματος ανά πάσα στιγμή, αφαιρώντας το βύσμα από την πρίζα. Αφήστε το προϊόν να κρυώσει προτού το καθαρίσετε και το αποθηκεύσετε.

### Εγγύηση

Το προϊόν αυτό προορίζεται για οικιακή χρήση. Οποιαδήποτε αλλαγή ή/και τροποποίηση του προϊόντος θα καταστήσει άκυρη την εγγύηση. Δεν μπορούμε να αναλάβουμε καμία ευθύνη για ζημιές που προκαλούνται από ακατάλληλη χρήση του προϊόντος. Η κανονική φθορά εξαιρείται από την εγγύηση.

### Αποποίηση ευθύνης

Λόγω της συνεχούς εξέλιξης των προϊόντων μας όσον αφορά τη λειτουργία και το σχεδιασμό, διατηρούμε το δικαίωμα να κάνουμε αλλαγές στο προϊόν χωρίς προειδοποίηση. Όλα τα λογότυπα, τα εμπορικά σήματα και οι ονομασίες των προϊόντων είναι εμπορικά σήματα ή σήματα κατατεθέντα των αντίστοιχων κατόχων τους και αναγνωρίζονται ως τέτοια.

### Απόρριψη



Το προϊόν αυτό προορίζεται για χωριστή συλλογή σε κατάλληλο σημείο συλλογής. Μην απορρίπτετε το προϊόν μαζί με τα οικιακά απορρίμματα. Για περισσότερες πληροφορίες, επικοινωνήστε με το κατάστημα λιανικής πώλησης ή με την τοπική αρχή που είναι υπεύθυνη για τη διαχείριση των αποβλήτων.

### Δήλωση συμμόρφωσης ΕΕ

Δηλώνουμε ότι το προϊόν αυτό συμμορφώνεται με την ισχύουσα νομοθεσία της ΕΕ. Η δήλωση συμμόρφωσης ΕΕ είναι διαθέσιμη στην ιστοσελίδα μας ή μπορεί να ληφθεί κατόπιν αιτήματος.

### SK Rýchly návod

### 3 v 1 sendvičovač

16240110



Ak chcete získať viac informácií, naskenujte QR kód na titulnej strane a pozrite si rozšírenú príručku.

### Určené použitie

Tento produkt je sendvičovač 3 v 1, ktorý možno použiť ako sendvičovač, vaflovač a kontaktný gril. Tento výrobok je určený len na použitie vo vnútornom prostredí. Produkt je určený na použitie v domácnostiach na bežné domáce práce, ktoré môžu vykonávať aj neprofesionálni používatelia, napríklad: v obchodoch, kanceláriách a iných podobných pracovných prostrediach, na farmách, v hoteloch, motelloch a iných rezidenčných zariadeniach a/alebo v zariadeniach typu bed and breakfast. Výrobok nie je určený na profesionálne použitie. Každá zmena výrobku môže mať následky na bezpečnosť, záruka a správne fungovanie.

### Hlavné časti (obrázok A)

- |                                  |                                       |
|----------------------------------|---------------------------------------|
| <b>1</b> LED indikátor stavu     | <b>6</b> Napájací kábel               |
| <b>2</b> LED indikátor napájania | <b>7</b> Platňa na prípravu oplátok   |
| <b>3</b> Rúčka                   | <b>8</b> Platňa na prípravu sendvičov |
| <b>4</b> Zámok                   |                                       |
| <b>5</b> Grilovacia platňa       |                                       |

### Bezpečnostné pokyny

Pred inštaláciou alebo použitím výrobku si nezabudnite prečítať a pochopiť všetky pokyny v tomto dokumente. Uchovajte obal a tento dokument pre potreby v budúcnosti.



### ⚠ VAROVANIE!

Produkt používajte iba spôsobom popísaným v tomto dokumente. Nesprávne používanie tohto produktu môže spôsobiť zranenie alebo poškodenie produktu.

Nebezpečenstvo udusenía:

- Nedovoľte deťom hrať sa s obalovým materiálom. Obalové materiály môžu viesť k zaduseniu a uduseniu. Obalový materiál vždy uchovávajte mimo dosahu detí.

Riziko poranenia osôb:

- Tento výrobok môžu používať deti od 8 rokov a staršie a osoby so zníženými fyzickými, zmyslovými alebo mentálnymi schopnosťami alebo s nedostatkom skúseností a znalostí, ak boli pod dohľadom alebo boli poučené o používaní výrobku bezpečným spôsobom a rozumujú príslušným nebezpečenstvám. Deti sa s výrobkom nesmú hrať. Čistenie a užívatelskú údržbu nesmú vykonávať deti bez dozoru.
- Nedovoľte osobám so zníženými fyzickými, zmyslovými alebo duševnými schopnosťami alebo nedostatkom skúseností a znalostí o spôsobe obsluhy zariadenia, aby používali tento výrobok.
- Produkt a napájací kábel uchovávajte mimo dosahu detí mladších ako 8 rokov.

Riziko vzniku požiaru:

- Obalový materiál ponechaný vo vnútri výrobku môže spôsobiť nebezpečenstvo požiaru. Odstráňte všetky obalové a prepravné materiály z vnútornej a vonkajšej časti výrobku.
- Kábel a výrobok držte ďalej od zdrojov tepla, horúcich predmetov a otvoreného ohňa.
- Keď sa výrobok nepoužíva, odpojte ho od zdroja napájania.

Nebezpečenstvo elektrického prúdu:

- Neuzemnená zásuvka zvyšuje riziko, že sa kovové telo výrobku nabije elektrickým nábojom. Vždy používajte uzemnenú zásuvku s napätím 230 V, 50 Hz. Záruka neplatí, ak je výrobok pripojený k nesprávnejmu napätiu.
- Výrobok pred čistením odpojte od zdroja napájania.
- Pred servisom a pri výmene dielcov odpojte výrobok od zdroja napájania.

### ⚠ UPOZORNENIE!

Riziko poranenia osôb:

- Vždy uchovávajte napájací kábel a výrobok mimo bežných chodníkov.
- Počas používania sa nedotýkajte povrchu tohto výrobku. Výrobok sa počas používania môže zohriať na vysokú teplotu.
- Tento výrobok sa môže veľmi zahrievať a spôsobiť popáleniny. Nikdy ho nenechávajte bez dozoru, keď je v prevádzke. Dávajte pozor na deti v blízkosti výrobku, keď je v prevádzke. Spotrebič nie je hračka.
- Nezízajte do zdroja svetla.
- Aby ste predišli fyzickému zraneniu a poškodeniu výrobku, nikdy sa nepokúšajte výrobok opravovať sami. Ohľadom opráv v rámci záruky kontaktujte predajňu, v ktorej ste výrobok zakúpili.

Elektrické riziko:

- Výrobok nepoužívajte, ak je jeho časť poškodená alebo chybná. Poškodený alebo chybný výrobok okamžite vymeňte.
- Používajte len dodaný napájací kábel.
- Výrobok neotvárajte, neobsahuje vnútri žiadne časti, ktoré by mohol používateľ opraviť.
- Nevystavujte výrobok vode, dažďu, vlhkosti alebo vysokej vlhkosti.
- Výrobok neponárajte do vody ani do iných kvapalín.
- Aby ste predišli nebezpečenstvu úrazu elektrickým prúdom, vždy nechajte výrobok skontrolovať autorizovaným servisným technikom, ak bol výrobok, kábel alebo zástrčka poškodené.

### POZNÁMKA

Riziko poškodenia výrobku:

- Dávajte pozor, aby vám výrobok nepadol a zabráňte nárazom.
- Tento produkt neprevádzkujte pomocou externého časovača alebo samostatného diaľkového ovládania.
- Na varných platniach nepoužívajte kovové riady ani riady s ostrými hranami, pretože majú špeciálny neprílnavý povrch. Používajte radšej plastové alebo drevené riady.
- Aby nedošlo k poškodeniu napájacieho kábla, pri vyťahovaní zástrčky zo zásuvky netiahnite za kábel. Držte zástrčku.
- Aby nedošlo k poškodeniu napájacieho kábla, vždy ho úplne vytiahnite.
- Pri čistení výrobku nepoužívajte agresívne chemické čistiace prostriedky.
- Aby nedošlo k poškodeniu napájacieho kábla, nikdy ho nekrúťte ani neomotávajte okolo výrobku.

### Skontrolujte obsah balenia

Skontrolujte, či sú prítomné všetky časti a či nie sú viditeľné žiadne poškodenia. Ak chýbajú alebo sú poškodené niektoré časti, kontaktujte servisné stredisko prostredníctvom: [support.melissa-online.com](mailto:support.melissa-online.com)

### Pred prvým použitím

1. Odstráňte všetky obalové a prepravné materiály z vnútornej a vonkajšej strany výrobku.
2. Všetky časti, ktoré prichádzajú do kontaktu s potravinami, čistite horúcou vodou a mydlom na riad.
3. Pred použitím produktu nechajte všetky časti úplne vyschnúť.
4. Vyberte si vhodné platne pre požadovaný účel varenia.
5. Produkt sa dodáva s 3 sadami platin: grilovacie platne **A6**, vaflové platne **A7** a platničky na sendviče **A8**.
6. Otvorte záмок **A4** na rukoväti.
7. Nadvihnite vrch pomocou rukoväte **A3**.
7. Vložte vybrané platničky do výrobku a zatlačte, kým nezapadnú na miesto.
8. Napájací kábel **A6** pripojte k napájacej elektrickej zásuvke.



Červená kontrolka napájania LED **A2** a produkt sa začne predhrievať.

9. Produkt predhrejte 10 minút so zatvoreným vekom.

**i** Keď sa výrobok zohreje prvýkrát, môže uvoľňovať nepatrný dym alebo zápach. Je to normálne a nemá to vplyv na bezpečnosť výrobku.

### Používanie výrobku

1. Výrobok umiestnite na plochý, vodorovný povrch.

2. Otvorte zámok **A4** na rukoväti.

3. Nadvihnite vrch pomocou rukoväte **A3**.

4. Taniere ľahko potrite jedlým olejom.

5. Zatvorte viečko.

6. Napájací kábel **A6** pripojte k napájacej elektrickej zásuvke.

Červená kontrolka napájania LED **A2** a produkt sa začne predhrievať.

Keď svieti zelená kontrolka stavu **A1**, je produkt pripravený na použitie.

7. Otvorte viečko.

8. Nadvihnite vrch pomocou rukoväte **A3**.

9. Položte potraviny alebo nalejte cesto na spodnú dosku.

10. Zatvorte viečko.

**i** Sendviče a vafle sa zvyčajne pripravujú za 2–3 minúty. Grilované mäso často trvá dlhšie.

11. Keď je jedlo hotové, opatrne otvorte výrobok za rukoväť **A3**.

12. Potraviny vyberajte pomocou plastového alebo dreveného riadu odolného voči teplu.

13. Zatvorte viečko.

14. Vyberte zástrčku zo zásuvky.

**i** Proces varenia môžete kedykoľvek zastaviť vytiahnutím zástrčky zo zásuvky.

Pred vyčistením a uskladnením nechajte výrobok vychladnúť.

### Záruka

Tento výrobok je určený na domáce použitie. Akékoľvek zmeny a/alebo úpravy výrobku budú mať za následok neplatnosť záruky. Nemôžeme prevziať žiadnu zodpovednosť za škody spôsobené nesprávnym používaním výrobku. Bežné opotrebenie je zo záruky vylúčené.

### Vyhľadanie o vylúčení zodpovednosti

Vzhľadom na neustály vývoj našich výrobkov z hľadiska funkčnosti a dizajnu si vyhradzuje právo na zmeny výrobku bez predchádzajúceho upozornenia. Všetky logá, značky a názvy výrobkov sú ochranné známky alebo registrované ochranné známky ich príslušných držiteľov a sú týmto uznané ako také.

### Likvidácia



Tento výrobok je určený na separovaný zber na príslušnom zbernom mieste. Výrobok nelikvidujte spolu s domovým odpadom. Ďalšie informácie vám poskytne predajca alebo miestny úrad zodpovedný za nakladanie s odpadmi.

### EÚ vyhlásenie o zhode

Vyhlasujeme, že tento výrobok je v súlade s príslušnými právnymi predpismi EÚ. Vyhlásenie o zhode EÚ je dostupné na našej webovej stránke alebo na požiadanie.

### CS Rychlý návod

### 3 v 1 sendvičovač

16240110



Ďalší informácie získate naskenovaním QR kódu na titulní straně, kde najdete rozšířenou příručku.

### Zamýšlené použitie

Tento produkt je 3v1 sendvičovač, ktorý lze použít jako sendvičovač, vaflovač a kontaktní gril.

Tento výrobok je určen výhradne k použitiu ve vnitřních prostorách.

Výrobek je určen k použití v domácím prostředí pro běžné úklidové práce, které mohou provádět i nezkušení uživatelé, například v obchodech, kancelářích a jiných podobných pracovních prostředích, na farmách, v hotelech, motelech a jiných ubytovacích zařízeních a/nebo v penzionech.

Výrobek není určen k profesionálnímu použití.

Jakékoli úpravy výrobku mohou ovlivnit jeho bezpečnost, záruka a správné fungování.

### Hlavní části (obrázek A)

- |                                |                           |
|--------------------------------|---------------------------|
| <b>1</b> LED ukazatel stavu    | <b>5</b> Grilovací deska  |
| <b>2</b> LED ukazatel napájení | <b>6</b> Napájecí kabel   |
| <b>3</b> Držadlo               | <b>7</b> Vaflová deska    |
| <b>4</b> Zámek                 | <b>8</b> Sendvičová deska |

### Bezpečnostní pokyny

Před instalací či používáním výrobku si nejprve kompletně přečtete pokyny obsažené v tomto dokumentu a ujistěte se, že jim rozumíte. Tento dokument a balení uschovejte pro případné budoucí použití.

### VAROVÁNÍ!

Používejte výrobek pouze v souladu s popisem v tomto dokumentu. Nesprávné použití tohoto výrobku může způsobit zranění nebo poškození výrobku.

Nebezpečí udušení:

- Nedovolte dětem, aby si hrály s obalovým materiálem. Obalové materiály mohou vést k udušení a zadušení. Obalový materiál vždy uchovávejte mimo dosah dětí.

Riziko úrazu:

- Tento výrobek mohou používat děti od 8 let a starší osoby se sníženými fyzickými, smyslovými nebo duševními schopnostmi nebo s nedostatkem zkušeností a znalostí, pokud jsou pod dohledem nebo byly



poučení o bezpečném používání výrobku a rozumí souvisejícím nebezpečím. Děti si s výrobkem nesmí hrát. Čištění a užitavelskou údržbu nesmí provádět děti bez dozoru.

- Výrobek nesmějí nikdy používat osoby se sníženými fyzickými, smyslovými či mentálními schopnostmi nebo osoby, které neví, jak výrobek obsluhovat.
- Uchovávejte výrobek a napájecí kabel mimo dosah dětí mladších 8 let.

Riziko požáru:

- Obalový materiál ponechaný uvnitř produktu může představovat nebezpečí požáru. Odstraňte veškerý obalový a přepravní materiál z vnitřku i vnějšku produktu.
- Udržujte kabel a výrobek mimo dosah zdrojů tepla, horkých předmětů a otevřeného ohně.
- Pokud výrobek nepoužíváte, odpojte jej od zdroje napájení.

Nebezpečí úrazu elektrickým proudem:

- Neuzemněná zásuvka zvyšuje riziko, že se kovové tělo výrobku nabije elektrickým proudem. Vždy používejte uzemněnou zásuvku s napětím 230 V, 50 Hz. Záruka neplatí, pokud je výrobek připojen k nesprávnému napětí.
- Před čištěním odpojte výrobek od napájení.
- Před údržbou a výměnou součástí vždy odpojte výrobek od napájecího zdroje.

#### **⚠ UPOZORNĚNÍ!**

Riziko úrazu:

- Napájecí kabel i výrobek je vždy nutné umístit tak, aby nepřekážel v místech, kudy se běžně chodí.
- Během používání výrobku se nedotýkejte jeho povrchu. Výrobek se během používání zahřívá.
- Tento výrobek se může velmi zahřát a způsobit popáleniny. Nikdy jej nenechávejte bez dozoru, když je v provozu. Dávejte pozor na děti v blízkosti výrobku, když je v provozu. Tento přístroj není hračka.
- Nesledujte zdroj světla.
- Abyste předešli zranění a poškození výrobku, nikdy se nepokoušejte výrobek opravovat sami. Ohledně oprav v rámci záruky se obraťte na prodejnu, kde jste výrobek zakoupili.

Elektrické riziko:

- Výrobek nepoužívejte, pokud je jakákoli část poškozená nebo vadná. Poškozený nebo vadný výrobek okamžitě vyměňte.
- Používejte vždy pouze přiložený napájecí kabel.
- Výrobek nikdy neotevírejte, neobsahuje žádné uživatelem opravitelné části.
- Nevystavujte výrobek vodě, dešti, vlhkosti nebo vysoké vlhkosti.
- Neponořujte výrobek do vody ani jiných kapalin.
- Aby se předešlo nebezpečí úrazu elektrickým proudem, nechte výrobek vždy zkontrolovat autorizovaným servisem, pokud byl výrobek, kabel nebo zástrčka poškozeny.

#### **UPOZORNĚNÍ**

Riziko poškození výrobku:

- Zabraňte pádu výrobku a chráňte jej před nárazy.
- Tento výrobek nepoužívejte s externím časovačem nebo samostatným dálkovým ovládáním.
- Na varných deskách nepoužívejte kovové nádoby ani nádoby s ostrými hranami, protože mají speciální nepřilnavý povrch. Místo toho používejte plastové nebo dřevěné nádoby.
- Aby nedošlo k poškození napájecího kabelu, při vytahování zástrčky ze zásuvky za kabel netahat. Místo toho držte zástrčku.
- Aby nedošlo k poškození napájecího kabelu, vždy jej zcela rozvíňte.
- Při čištění výrobku nepoužívejte agresivní chemické čisticí prostředky.
- Aby nedošlo k poškození napájecího kabelu, nikdy jej neohýbejte ani neomotávejte kolem produktu.

#### **Zkontrolujte obsah balení**

Zkontrolujte, zda jsou všechny součásti přítomny a zda na nich nejsou viditelné žádné poškození. Pokud některé součásti chybí nebo jsou poškozené, kontaktujte servisní středisko na adrese: [support.melissa-online.com](mailto:support.melissa-online.com)

#### **Před prvním použitím**

1. Odstraňte veškeré obalové a přepravní materiály z vnitřní i vnější strany výrobku.
2. Všechny části, které přicházejí do styku s potravinami, čistěte horkou vodou a mýdlem na nádobí.
3. Než začnete výrobek používat, nechte všechny části zcela vyschnout.
4. Vyberte vhodně plotny pro požadovaný účel vaření.
- 1 Produkt je dodáván se 3 sadami desek: grilovací desky **A6**, vaflové desky **A7** a sendvičové desky **A8**.
5. Otevřít zámek **A4** na rukojeti.
6. Zvedněte horní díl za držadlo **A3**.
7. Vložte vybrané desky do produktu a zatlačte, dokud nezapadnou na místo.
8. Zapojte napájecí kabel **A6** do stěnové zásuvky. Červená kontrolka napájení LED **A2** se rozsvítí a produkt se začne předehřívát.
9. Produkt předehřejte po dobu 10 minut se zavřeným víkem.
- 1 Když se výrobek poprvé zahřívá, může z něj vycházet lehký kouř či zápach. To je však normální a nijak to neovlivňuje bezpečnost výrobku.

#### **Použití výrobku**

1. Umístěte výrobek na vodorovný a plochý povrch.
2. Otevřít zámek **A4** na rukojeti.
3. Zvedněte horní díl za držadlo **A3**.
4. Talíře lehce potřete jedlým olejem.
5. Zavřete víko.
6. Zapojte napájecí kabel **A6** do stěnové zásuvky. Červená kontrolka napájení LED **A2** se rozsvítí a produkt se začne předehřívát.



Když svítí zelená kontrolka stavu **A1** svítí, je produkt připraven k použití.

- Otevřete víko.
- Zvedněte horní díl za držadlo **A3**.
- Položte potraviny nebo nalijte těsto na spodní talíř.
- Zavřete víko.

- Sendviče a vafle se obvykle připravují za 2–3 minuty. Grilované maso často trvá déle.
- Když je jídlo hotové, opatrně otevřete produkt za držadlo **A3**.
- Jídlo vyjměte pomocí tepelně odolného plastového nebo dřevěného nádobí.

- Zavřete víko.
- Vytáhněte zástrčku ze zásuvky.
- Proces vaření můžete kdykoli zastavit vytažením zástrčky ze zásuvky.

Než začnete výrobek čistit nebo chystat k uložení, nechte jej vychladnout.

### Záruka

Tento výrobek je určen pro domácí použití. Jakékoli změny a/nebo úpravy výrobku mají za následek ztrátu záruky. Nemůžeme převzít žádnou odpovědnost za škody způsobené nesprávným používáním výrobku. Na běžné opotřebení se záruka nevztahuje.

### Vyloučení odpovědnosti

Vzhledem k neustálému vývoji našich výrobků z hlediska funkčnosti a designu si vyhrazujeme právo na změny výrobku bez předchozího upozornění. Všechna loga, značky a názvy produktů jsou ochranné známky nebo registrované ochranné známky příslušných držitelů a jsou tímto jako takové uznávány.

### Likvidace



Tento výrobek je určen k oddělenému sběru na příslušném sběrném místě. Výrobek nelikvidujte společně s domovním odpadem. Další informace získáte u prodejce nebo u místního úřadu odpovědného za nakládání s odpady.

### Prohlášení o shodě EU

Prohlašujeme, že tento výrobek je v souladu s příslušnými právními předpisy EU. Prohlášení o shodě EU je k dispozici na našich webových stránkách nebo na vyžádání.

### RO Ghid rapid de inițiere

## Aparat pentru prepararea sandvișurilor 3 în 1

16240110



Pentru mai multe informații, scanați codul QR de pe prima pagină pentru a vedea manualul extins.

### Utilizare preconizată

Acest produs este un aparat de preparat sandvișuri 3 în 1, care poate fi utilizat ca prăjitor de sandvișuri, aparat de făcut vafe și grătar de contact.

Melissa | Quick start guide

Acest produs este destinat exclusiv pentru utilizare la interior.

Produsul este destinat utilizării în mediul casnic pentru activități tipice de menaj, putând fi utilizat și de către utilizatori neexperimentați pentru activități tipice de menaj, cum ar fi: magazine, birouri și alte medii de lucru similare, ferme, de către clienți în hoteluri, moteluri și alte medii de tip rezidențial și/sau în medii de tip pensiune. Produsul nu este destinat utilizării profesionale. Orice modificare a produsului poate avea consecințe pentru siguranța, garanția și funcționarea corectă a produsului.

### Piese principale (imagine A)

- |                           |                     |
|---------------------------|---------------------|
| 1 LED indicator de stare  | 5 Placă grătar      |
| 2 LED indicator de putere | 6 Cablu electric    |
| 3 Mâner                   | 7 Placă pentru vafe |
| 4 Dispozitiv de blocare   | 8 Placă sandwich    |

### Instrucțiuni de siguranță

Asigurați-vă că ați citit complet și că ați înțeles instrucțiunile din acest document înainte de a instala sau utiliza produsul. Păstrați ambalajul și acest document pentru a le consulta ulterior.

### AVERTISMENT!

Utilizați produsul numai conform instrucțiunilor din acest document. Utilizarea necoresctă a acestui produs poate provoca vătămări corporale sau deteriorarea produsului. Pericol de sufocare:

- Nu lăsați copii să se joace cu materialele de ambalare. Materialele de ambalare pot duce la înec și sufocare. Păstrați întotdeauna materialul de ambalare nu la îndemâna copiilor.

Risc de vătămare corporală:

- Acest produs poate fi utilizat de copii cu vârsta începând de la 8 ani și de persoane cu capacități fizice, senzoriale sau mentale reduse sau cu lipsă de experiență și cunoștințe, dacă au fost supravegheați sau instruiți cu privire la utilizarea produsului în condiții de siguranță și dacă înțeleg pericolele implicate. Copiii nu trebuie să se joace cu produsul. Curățarea și întreținerea de către utilizator nu trebuie să fie efectuate de copii fără supraveghere.
- Nu lăsați să folosească produsul persoanele cu capacități fizice, senzoriale sau mentale sau cărora le lipsesc experiența și cunoștințele asupra modului de operare.
- Păstrați produsul și cablul de alimentare în afara razei de acțiune a copiilor cu vârsta sub 8 ani.

Pericol de incendiu:

- Materialele de ambalare rămase în interiorul produsului pot prezenta risc de incendiu. Îndepărtați toate materialele de ambalare și transport din interiorul și exteriorul produsului.
- Țineți cablul și produsul departe de surse de căldură, obiecte fierbinți și flăcări deschise.
- Când nu este în uz, deconectați produsul de la sursa de alimentare electrică.



#### Pericol electric:

- O priză neîmpământată crește riscul ca corpul metalic al produsului să se încarce electric. Utilizați întotdeauna o priză împământată cu tensiune de 230 V, 50 Hz. Garanția nu este valabilă dacă produsul este conectat la o tensiune incorectă.
- Deconectați produsul de la sursa electrică înainte de curățare.
- Deconectați produsul de la sursa electrică înainte de service și când înlocuiți piese.

#### **⚠ ATENȚIE!**

##### Risc de vătămare corporală:

- Țineți întotdeauna cablul de alimentare și produsul departe de locurile pe unde trec persoane în mod obișnuit.
- Nu atingeți suprafața acestui produs în timpul utilizării. Produsul se poate înfierbânta în timpul utilizării.
- Acest produs se poate încălzi foarte tare și poate provoca arsuri. Nu îl lăsați nesupravegheat când este în funcțiune. Supravegheați copiii care se află în apropierea produsului când acesta este în funcțiune. Aparatul nu este o jucărie.
- Nu priviți fix sursa de lumină.
- Pentru a evita rănirea fizică și deteriorarea produsului, nu încercați niciodată să reparați produsul singur. Vă rugăm să contactați magazinul de unde ați cumpărat produsul pentru reparații în garanție.

#### Pericol electric:

- Nu folosiți produsul dacă o piesă este deteriorată sau defectă. Înlocuiți imediat produsul deteriorat sau defect.
- Folosiți numai cablul de alimentare furnizat.
- Nu desfaceți produsul, înăuntru nu există nicio piesă reparabilă de către utilizator.
- Nu expuneți produsul la apă, ploaie, umezeală sau umiditate ridicată.
- Nu scufundați produsul în apă sau alte lichide.
- Pentru a evita riscul de electrocutare, solicitați întotdeauna verificarea produsului de către un reparator autorizat dacă produsul, cablul sau ștecherul au fost deteriorate.

#### **NOTĂ**

##### Risc de deteriorare a produsului:

- Nu lăsați produsul să cadă și evitați ciocnirile.
- Nu utilizați acest produs cu un temporizator extern sau un sistem de telecomandă separat.
- Nu folosiți ustensile metalice sau ustensile cu margini ascuțite pe plăcile de gătit, datorită stratului special antiaderent. Folosiți în schimb ustensile din plastic sau lemn.
- Pentru a evita deteriorarea cablului de alimentare, nu trageți de cablu atunci când scoateți ștecherul din priză de alimentare. În schimb, țineți ștecherul.
- Pentru a evita deteriorarea cablului de alimentare, întindeți întotdeauna cablul la lungimea maximă.
- Nu utilizați agenți de curățare chimici agresivi pentru a curăța produsul.

- Pentru a evita deteriorarea cablului de alimentare, nu răsuciți și nu înfășurați niciodată cablul de alimentare în jurul produsului.

#### **Verificați conținutul ambalajului**

Verificați dacă toate piesele sunt prezente și dacă nu prezintă semne vizibile de deteriorare. Dacă lipsesc piese sau dacă acestea sunt deteriorate, contactați serviciul de asistență la: [support.melissa-online.com](mailto:support.melissa-online.com)

#### **Înainte de prima utilizare**

1. Îndepărtați toate materialele de ambalare și transport din interiorul și exteriorul produsului.
2. Curățați toate părțile care intră în contact cu alimentele cu apă caldă și detergent de vase.
3. Lăsați toate piesele să se usuce complet înainte de a utiliza produsul.
4. Selectați plăcile adecvate pentru scopul de gătit dorit.  
**i** Produsul este livrat cu 3 seturi de plăci: plăci pentru grătar **A5**, plăci pentru vafe **A7** și plăci pentru sandvișuri **A8**.
5. Deschideți încuietorea **A4** de pe mâner.
6. Ridicați partea superioară cu ajutorul mânerului **A3**.
7. Așezați plăcile selectate în produs și apăsați până când se fixează în poziție.
8. Conectați cablul electric **A6** la priză electrică. LED-ul roșu de indicare a alimentării **A2** se aprinde și produsul începe să se preîncălzească.
9. Preîncălziți produsul timp de 10 minute cu capacul închis.  
**i** Atunci când produsul se încălzește pentru prima dată, poate scoate puțin fum sau miros. Acest lucru este normal și nu afectează siguranța produsului.

#### **Utilizarea produsului**

1. Așezați produsul pe o suprafață stabilă și plană.
2. Deschideți încuietorea **A4** de pe mâner.
3. Ridicați partea superioară cu ajutorul mânerului **A3**.
4. Ungeți ușor farfuriile cu ulei comestibil.
5. Închideți capacul.
6. Conectați cablul electric **A6** la priză electrică. LED-ul roșu de indicare a alimentării **A2** se aprinde și produsul începe să se preîncălzească. Când indicatorul LED verde de stare **A1** se aprinde, produsul este gata de utilizare.
7. Deschideți capacul.
8. Ridicați partea superioară cu ajutorul mânerului **A3**.
9. Așezați alimentele sau turnați aluatul pe placa de jos.
10. Închideți capacul.  
**i** Sandvișurile și vafele se prepară de obicei în 2-3 minute. Carnea la grătar durează adesea mai mult.
11. Când mâncarea este gata, deschideți produsul cu atenție, ținând mânerul **A6**.
12. Scoateți alimentele cu un ustensil din plastic rezistent la căldură sau din lemn.
13. Închideți capacul.
14. Scoateți ștecherul din priză de alimentare.



- i** Puteți opri procesul de gătire în orice moment, scoțând ștecherul din priza de alimentare.

Lăsați produsul să se răcească înainte de curățare și depozitare.

### Garanție

Acest produs este destinat uzului casnic. Orice schimbare și/ sau modificare a produsului va invalida garanția. Nu putem accepta nicio răspundere pentru daunele cauzate de utilizarea necorespunzătoare a produsului. Uzura normală este exclusă din garanție.

### Precizări legale

Datorită dezvoltării constante a produselor noastre în ceea ce privește funcția și designul, ne rezervăm dreptul de a face modificări la produs fără a notificare prealabilă. Toate logo-urile, mărcile și denumirile produselor sunt mărci comerciale sau mărci comerciale înregistrate ale deținătorilor lor respectivi și sunt recunoscute ca atare.

### Eliminare



Acest produs este destinat colectării separate la un punct de colectare adecvat. Nu aruncați produsul împreună cu deșeurile menajere. Pentru mai multe informații, contactați distribuitorul sau autoritatea locală responsabilă cu gestionarea deșeurilor.

### Declarație UE de conformitate

Declarăm că acest produs este conform legislației relevante ale UE. Declarația UE de conformitate este disponibilă pe site-ul nostru web sau poate fi obținută la cerere.

## EST Lühijuhend

### 3-in-1 võileivagrill

16240110



Lisateabe saamiseks skannige esilehel olevat QR-koodi, et näha laiendatud kasutusjuhendit.

### Ettenähtud otstarve

See toode on 3-in-1 võileivagrill, mida saab kasutada võileivagrillina, vahvliirauana ja kontaktgrillina.

See toode on mõeldud ainult siseruumides kasutamiseks. Toode on mõeldud kasutamiseks koduses keskkonnas tavapärase majapidamistööde tegemiseks, mida võivad kasutada ka mittekesperdid tavapärase majapidamistööde tegemiseks, näiteks: kauplustes, kontorites ja muudes sarnastes töökeskkondades, tulumajades, hotellides, motellides ja muudes elamutüüpi keskkondades ja/või bed & breakfast-tüüpi keskkondades.

Toode ei ole mõeldud professionaalseks kasutamiseks.

Toote mis tahes muutmine võib mõjutada ohutust, garantiid ja nõuetekohast toimimist.

### Peamised osad (joonis A)

- 1 Oleku märgutuli
- 2 Toite märgutuli
- 3 Käepide
- 4 Lukk

- 5 Grillplaat
- 6 Toitejuhe

- 7 Vahvliiplaat
- 8 Sandwichplaat

### Ohutusnõuded

Enne toote paigaldamist või kasutamist tuleb kõik käesolevas dokumendis toodud juhised läbi lugeda ja endale selgeks teha. Hoidke pakend ja käesolev dokument edaspidiseks alles.

### ⚠ HOIATUS!

Kasutage toodet ainult käesolevas dokumendis kirjeldatud viisil. Toote väär kasutamine võib põhjustada kehavigastusi või toote kahjustusi.

Kõrge lämbumisoht:

- Ärge laske lastel pakendimaterjaliga mängida. Pakendimaterjalid võivad põhjustada lämbumist ja lämbumist. Hoidke pakendimaterjal alati lastele kättesaamatus kohas.

Isikukahju oht:

- Seda toodet võivad kasutada lapsed alates 8-aastastest ja vanemad ning isikud, kellel on vähenenud füüsilised, sensoorsed või vaimsed võimed või kellel puuduvad kogemused ja teadmised, kui nad on saanud järelevalvet või juhiseid toote ohutu kasutamise kohta ja mõistavad sellega kaasnevat ohte. Lapsed ei tohi tootega mängida. Lapsed ei tohi ilma järelevalveta teha puhastus- ja hooldustöid.
- Ärge laske toodet kasutada inimestel, kelle füüsilised, tajulised või vaimsed võimed on vähenenud või kellel puuduvad kogemused ja teadmised toote kasutamise kohta.
- Hoidke toode ja toitekaabel vähem kui 8-aastaste laste käeulatuses eemal.

Tuleoht:

- Toote sisse jäänud pakkematerjal võib põhjustada tuleohtu. Eemaldage kõik pakkematerjalid ja transpordimaterjalid toote seest ja pealt.
- Hoidke juhe ja toode eemal kuumuseallikatest, kuumadest esemetest ja lahtisest tulest.
- Kui toodet ei kasutata, ühendage see vooluallikast lahti.

Elektriline oht:

- Maandamata pistikupesa suurendab riski, et toote metallkorpus muutub elektriliselt laetuks. Kasutage alati maandatud pistikupesa pingega 230 V, 50 Hz. Garantii ei kehti, kui toode on ühendatud vale pingega.
- Enne puhastamist ühendage toode vooluallikast lahti.
- Enne hooldust ja osade vahetamist ühendage toode vooluvõrgust lahti.

### ⚠ ETTEVAATUST!

Isikukahju oht:

- Hoidke toitejuhe ja toode alati eemal tavapärastest kõnniteedest.
- Ärge puudutage toote pinda kasutamise ajal. Toode võib kasutamise ajal kuumaks minna.
- See toode võib muutuda väga kuumaks ja põhjustada põletusi. Ära jäta toodet kasutamise ajal järelevalveta.



Jälgi toote kasutamise ajal selle läheduses viibivaid lapsi. Seade ei ole mäguasi.

- Ärge vaadake valgusallikat otse.
- Füüsiliste vigastuste ja toote kahjustuste vältimiseks ärge kunagi proovige toodet ise parandada. Garantii alusel parandamiseks pöörduge palun poodi, kust toode osteti.

Elektriline oht:

- Ärge kasutage toodet, kui selle mõni osa on kahjustatud või defektne. Vahetage kahjustatud või defektne toode kohe välja.
- Kasutage ainult kaasasolevat toitejuhet.
- Ärge avage toodet, selle sees ei ole kasutaja poolt hooldatavaid osi.
- Ärge pange toodet kokku vee, vihma, niiskuse või kõrge õhuniiskusega.
- Ärge kastke toodet vette või muudesse vedelikesse.
- Elektrilise ohu vältimiseks laske toode alati kontrollida volitatud remonditöökojas, kui toode, juhe või pistik on kahjustatud.

## TEADE

Toote kahjustamise oht:

- Ärge pillake seadet maha ja vältige põrutusi.
- Ärge kasutage seda toodet välise taimeri või eraldi kaugjuhtimissüsteemiga.
- Ärge kasutage kuumade plaatide puhul metallist või terava servaga köögiriistu, kuna need on kaetud spetsiaalse kleepimatu kattega. Kasutage selle asemel plastist või puidust köögiriistu.
- Võimsuskaabli kahjustamise vältimiseks ärge tõmmake juhtmeid, kui eemaldate pistikupesa pistikupesa. Hoia pigem pistikupesa.
- Toitekaabli kahjustamise vältimiseks tõmmake juhe alati täielikult välja.
- Ärge kasutage toote puhastamisel agressiivseid keemilisi puhastusvahendeid.
- Toitekaabli kahjustamise vältimiseks ärge kunagi keerake ega mähkige toitekaablit toote ümber.

## Kontrollige pakendi sisu

Kontrollige, et kõik osad oleksid olemas ja et neil ei oleks nähtavaid kahjustusi. Kui osad puuduvad või on kahjustatud, võtke ühendust teeninduslauaga aadressil: support.melissa-online.com

## Enne esimest kasutamist

1. Eemaldage kõik pakendid ja transpordimaterjalid toote seest ja pealt.
  2. Puhasta kõik toiduga kokku puutuvad osad kuuma vee ja nõudepesuvahendiga.
  3. Laske kõik osad enne toote kasutamist täielikult kuivada.
  4. Valige soovitud toiduvalmistamise eesmärgile sobivad plaadid.
- i** Tootega kaasas on 3 komplekti plaate: grillplaadid **A5**, vahvliplaadid **A7** ja võileivaplaadid **A3**.
5. Ava lukk **A4** käepideme küljes.

36

6. Tõstke kaas käepideme abil üles **A6**.
  7. Asetage valitud plaadid tootele ja suruge alla, kuni need lukustuvad oma kohale.
  8. Ühendage toitekaabel **A6** vooluvõrku. Punane toiteindikaatori LED **A2** süttib ja toode hakkab eelsoojendama.
  9. Eelkuumuta toodet 10 minutit kaanega suletuna.
- i** Kui toode kuumeneb esimest korda, võib see eraldada kergert suitsu või lõhna. See on normaalne ja ei mõjuta toote ohutust.

## Toote kasutamine

1. Asetage toode tasasele, horisontaalsele pinnale.
  2. Ava lukk **A4** käepideme küljes.
  3. Tõstke kaas käepideme abil üles **A6**.
  4. Määri plaadid kergelt toiduõliga.
  5. Sulge kaas.
  6. Ühendage toitekaabel **A6** vooluvõrku. Punane toiteindikaatori LED **A2** süttib ja toode hakkab eelsoojendama. Kui roheline olekuindikaator LED **A1**, on toode kasutusvalmis.
  7. Ava kaas.
  8. Tõstke kaas käepideme abil üles **A6**.
  9. Aseta toiduained või vala tainas alumisele plaadile.
  10. Sulge kaas.
- i** Võileivad ja vahvlid valmivad tavaliselt 2–3 minutiga. Grillitud liha võtab sageli kauem aega.
11. Kui toit on valmis, avage toode ettevaatlikult, hoides kinni käepidemest. **A3**.
  12. Eemaldage toit kuumuskindla plastist või puidust söögiriistaga.
  13. Sulge kaas.
  14. Eemaldage pistik pistikupesast.
- i** Võite küpsetamise protsessi igal ajal peatada, tõmmates pistikupesa seinakontaktist välja. Laske tootel enne puhastamist ja hoiustamist jahtuda.

## Garantii

See toode on mõeldud koduseks kasutamiseks. Mis tahes muudatused ja/või modifikatsioonid tootes muudavad garantii kehtetuks. Me ei saa võtta vastutust toote ebaõigest kasutamisest põhjustatud kahjustuste eest. Tavapärase kulumine on garantiist välja jäetud.

## Vastutusnõue

Tulenevalt meie toodete pidevast funktsionaalsest ja disainilisest arengust, jätame endale õiguse teha tootemuudatusi ilma ette teatamata. Kõik logod, kaubamärgid ja tootenimed on nende vastavate omanike kaubamärgid või registreeritud kaubamärgid ja neid tunnustatakse käesolevaga.



## Körvaldamine



See toode on ette nähtud eraldi kogumiseks asjakohases kogumispunktis. Ärge visake toodet koos olmejäätmetega. Lisateabe saamiseks pöörduge jaemüüja või jäätmekäitluse eest vastutava kohaliku omavalitsuse poole.

## EL vastavusdeklaratsioon

Kinnitame, et see toode vastab asjakohastele EL õigusaktidele. EL vastavusdeklaratsioon on saadaval meie veebilehel või seda saab taotleda.

LV

## Ātrās palaišanas ceļvedis

### 3-in-1 sviestmaizes cepējs

16240110



Lai uzzinātu vairāk informācijas, noskenējiet QR kodu priekšējā lapā, lai skatītu paplašināto rokasgrāmatu.

## Paredzētais lietojums

Šis produkts ir 3-in-1 sviestmaizes cepējs, ko var izmantot kā sviestmaizes tosteri, vafeļu cepēju un kontaktgrilu.

Šis izstrādājums ir paredzēts lietošanai tikai telpās.

Produkts ir paredzēts lietošanai mājāsaimniecībā tipiskām saimniecības darbiem, ko var izmantot arī lietotāji, kas nav eksperti, tipiskiem saimniecības darbiem, piemēram: veikalos, birojos un citās līdzīgās darba vidēs, lauku mājās, viesnīcās, motelos un citās dzīvojamās vidēs un/vai naktsmītnēs ar brokastīm.

Produkts nav paredzēts profesionālai lietošanai.

Jebkādas izmaiņas produktā var ietekmēt drošību, garantiju un pareizu darbību.

## Galvenās detaļas (attēls A)

- |  |                      |
|--|----------------------|
| 1 Stāvokļa indikators<br>Indikatora LED  | 4 Slēgts             |
| 2 Enerģijas indikators<br>Indikatora LED | 5 Grila plāksne      |
| 3 Rokturis                               | 6 Barošanas kabelis  |
|  | 7 Vafeļu plate       |
|  | 8 Sviestmaizes plate |

## Drošības instrukcijas

Pirms produkta uzstādīšanas vai lietošanas pārlicinieties, ka esat pilnībā izlasījis un sapratis šajā dokumentā sniegtos norādījumus. Saglabājiet iepakojumu un šo dokumentu turpmākai lietošanai.

## ▲ BRĪDINĀJUMS!

Izmantojiet produktu tikai tā, kā aprakstīts šajā dokumentā. Nepareiza produkta izmantošana var izraisīt traumas vai bojāt produktu.

Rīšanas risks:

- Neļaujiet bērniem spēlēties ar iepakojuma materiālu. Iepakojuma materiāli var izraisīt aizrīšanos un nosmakšanu. Vienmēr glabājiet iepakojuma materiālu bērniem nepieejamā vietā.

Personas traumas risks:

- Šo izstrādājumu var lietot bērni vecumā no 8 gadiem un vecāki, kā arī personas ar ierobežotām fiziskajām, maņu vai garīgajām spējām vai pieredzes un zināšanu trūkumu, ja viņi ir uzraudzīti vai instruēti par izstrādājuma lietošanu drošā veidā un saprot ar to saistītos apdraudējumus. Bērni nedrīkst spēlēties ar izstrādājumu. Bērni bez uzraudzības nedrīkst veikt tīrīšanu un lietotāja apkopi.
- Neļaujiet personām ar samazinātām fiziskām, sensorām vai garīgām spējām vai pieredzes un zināšanu trūkumu par to, kā rīkoties, lietot produktu.
- Saglabājiet produktu un strāvas kabeli bērniem, kas jaunāki par 8 gadiem, nepieejamā vietā.

Ugunsbīstamība:

- Iepakojuma materiāls, kas palicis produkta iekšpusē, var izraisīt ugunsgrēku. Noņemiet visus iepakojuma un transportēšanas materiālus no produkta iekšpuses un ārpusē.
- Saglabājiet vadu un produktu tālu no siltuma avotiem, karstiem priekšmetiem un atklātas liesmas.
- Ja izstrādājums netiek lietots, atvienojiet to no strāvas avota.

Elektrības bīstamība:

- Nezemēta rozete palielina risku, ka produkta metāla korpuss uzlādējas ar elektrību. Vienmēr izmantojiet zemētu rozeti ar spriegumu 230 V, 50 Hz. Garantija nav spēkā, ja produkts ir pieslēgts nepareizam spriegumam.
- Pirms tīrīšanas atvienojiet izstrādājumu no strāvas avota.
- Pirms apkopes un detaļu nomainīšanas atvienojiet produktu no strāvas avota.

## ▲ UZMANĪBU!

Personas traumas risks:

- Vienmēr turiet strāvas kabeli un izstrādājumu tālāk no parastiem gājēju celiņiem.
- Lietošanas laikā nepieskarieties šī izstrādājuma virsmai. Lietošanas laikā izstrādājums var kļūt karsts.
- Šis produkts var kļūt ļoti karsts un izraisīt apdegumus. Lietošanas laikā nekad neatstājiet to bez uzraudzības. Lietošanas laikā uzmaniet bērnus, kas atrodas produkta tuvumā. Ierīce nav rotālieta.
- Neskatieties uz gaismas avotu.
- Lai izvairītos no fiziskām traumām un produkta bojājumiem, nekad nemēģiniet remontēt produktu paši. Lūdzu, sazinieties ar veikalu, kurā iegādājāties produktu, lai veiktu remontu saskaņā ar garantijas nosacījumiem.

Elektriskās strāvas briesmas:

- Neizmantojiet izstrādājumu, ja kāda daļa ir bojāta vai bojāta. Bojātu vai bojātu izstrādājumu nekavējoties nomainiet.
- Izmantojiet tikai komplektā iekļauto barošanas kabeli.
- Neatveriet izstrādājumu, jo iekšpusē nav lietotājam lietojamu detaļu.
- Nepakļaujiet izstrādājumu ūdens, lietus, mitruma vai augsta mitruma iedarbībai.
- Neiegremdējiet izstrādājumu ūdeni vai citos šķidrumos.



- Lai izvairītos no elektriskās briesmas, vienmēr lūdziet autorizētam remontētājam pārbaudīt produktu, ja produkts, vads vai spraudnis ir bojāts.

### PAZIŅOJUMS

Produkta bojājumu risks:

- Nenometiet izstrādājumu un izvairieties no triecieniem.
- Nelietojiet šo produktu, izmantojot ārēju taimerī vai atsevišķu tālvadības sistēmu.
- Nekādā gadījumā nelietojiet metāla piederumus vai piederumus ar asām malām uz karstajām plītēm, jo tām ir īpaša pretlīmes pārklājums. Lietojiet plastmasas vai koka piederumus.
- Lai nebojātu strāvas kabeli, nevilciet vadu, izvelkot spraudni no strāvas kontaktligzdas. Tā vietā turiet spraudni.
- Lai izvairītos no strāvas kabeļa bojājumiem, vienmēr izvelciet vadu pilnībā.
- Produkta tīrīšanai neizmantojiet agresīvus ķīmiskus tīrīšanas līdzekļus.
- Lai nebojātu strāvas kabeli, nekad to neizlieciet vai neapvijiet ap produktu.

### Pārbaudiet iepakojuma saturu

Pārbaudiet, vai visas detaļas ir klāt un vai uz tām nav redzami bojājumi. Ja detaļas trūkst vai ir bojātas, sazinieties ar servisa dienestu, izmantojot: support.melissa-online.com

### Pirms pirmās lietošanas

1. Noņemiet visus iepakojuma un transportēšanas materiālus no produkta iekšpuses un ārpusē.
  2. Notīriet visas detaļas, kas nonāk saskarē ar pārtiku, ar karstu ūdeni un trauku mazgāšanas līdzekli.
  3. Pirms izmantot produktu, ļaujiet visām detaļām pilnībā nožūt.
  4. Izvēlieties atbilstošas plāksnes jūsu vēlamajam gatavošanas mērķim.
- ❶ Produktam ir pievienoti 3 plāksņu komplekti: grila plāksnes **A5**, vafeļu plāksnes **A7** un sviestmaizes plāksnes **A8**.
  - 5. Atveriet slēdzeni **A4** uz roktura.
  - 6. Paceliet vāku ar rokturi **A3**.
  - 7. Ievietojiet izvēlētos plāksnes produktā un nospiediet, līdz tās fiksējas savā vietā.
  - 8. Iestipriniet strāvas kabeli **A6** strāvas kontaktligzdā. Sarkana strāvas indikatora LED **A2** iedegas un produkts sāk iesildīties.
  - 9. Iesildiet produktu 10 minūtes ar aizvērtu vāku.
- ❶ Kad produkts tiek uzkaršēts pirmo reizi, tas var izdalīt nelielu dūmu vai smaržu. Tas ir normāli un neietekmē produkta drošību.

### Produkta lietošana

1. Novietojiet produktu uz līdzenas, horizontālas virsmas.
2. Atveriet slēdzeni **A4** uz roktura.
3. Paceliet vāku ar rokturi **A3**.
4. Plates viegli ieeļļojiet ar pārtikas eļļu.

38

5. Aizveriet vāku.
  6. Iestipriniet strāvas kabeli **A6** strāvas kontaktligzdā. Sarkana strāvas indikatora LED **A2** iedegas un produkts sāk iesildīties.
- Kad zaļā statusa indikatora LED **A1**, produkts ir gatavs lietošanai.
7. Atveriet vāku.
  8. Paceliet vāku ar rokturi **A3**.
  9. Novietojiet pārtikas produktus vai ielejiet mīklu uz apakšējās plāksnes.
  10. Aizveriet vāku.
- ❶ Sviestmaizes un vafeles parasti pagatavo 2–3 minūtēs. Grilēta gaļa bieži vien prasa ilgāku laiku.
11. Kad ēdiena ir gatavs, uzmanīgi atveriet produktu, turot to aiz roktura **A3**.
  12. Noņemiet pārtiku ar karstumizturīgu plastmasas vai koka piederumu.
  13. Aizveriet vāku.
  14. Izvelciet kontaktdakšu no strāvas padeves.
- ❶ Jūs varat jebkurā brīdī pārtraukt gatavošanas procesu, izvelkot kontaktdakšu no strāvas padeves.
- Pirms tīrīšanas un uzglabāšanas ļaujiet produktam atdzist.

### Garantija

Šis izstrādājums ir paredzēts lietošanai mājas apstākļos. Jebkādas izmaiņas un/vai modifikācijas izstrādājumā padara garantiju spēkā neesošu. Mēs nevaram uzņemties nekādu atbildību par bojājumiem, kas radušies nepareizas izstrādājuma lietošanas rezultātā. Garantija neattiecas uz parastu nolietojumu.

### Atruna

Sakarā ar mūsu izstrādājumu pastāvīgu funkciju un dizaina attīstību mēs paturam tiesības veikt izmaiņas izstrādājumā bez iepriekšēja brīdinājuma. Visi logotipi, zīmoli un produktu nosaukumi ir attiecīgo īpašnieku preču zīmes vai reģistrētas preču zīmes, un ar šo tie tiek atzīti par tādiem.

### Utilizācija



Šis produkts ir paredzēts atsevišķai savākšanai atbilstošā savākšanas punktā. Neizmetiet produktu kopā ar sadzīves atkritumiem. Lai iegūtu sīkāku informāciju, sazinieties ar mazumtirgotāju vai vietējo iestādi, kas atbildīga par atkritumu apsaimniekošanu.

### ES atbilstības deklarācija

Mēs apliecinām, ka šis produkts atbilst attiecīgajiem ES tiesību aktiem. ES atbilstības deklarācija ir pieejama mūsu tīmekļa vietnē vai pēc pieprasījuma.

### LT Greitaisis pradziuos vadovas

### 3-in-1 sumuštinijų keptuvė

16240110



Jei norite gauti daugiau informācijas, nuskaitykite tituliniam puslapyje esantį QR kodą ir peržiūrėkite išplėstinį vadovą.



## Naudojimo paskirtis

Šis produktas yra 3-in-1 sumuštinių gaminimo aparatas, kuris gali būti naudojamas kaip sumuštinių skrudintuvas, vaflių lygintuvas ir kontaktinis grilis.

Šis gaminys skirtas naudoti tik patalpose.

Produktas skirtas naudoti buitinei įprastinėms namų ruošos funkcijoms atlikti, taip pat jį gali naudoti nepatyrę vartotojai įprastinėms namų ruošos funkcijoms atlikti, pvz.: parduotuvėse, biuruose ir kitose panašiose darbo aplinkose, fermose, viešbučiuose, moteliuose ir kitose gyvenamosios paskirties aplinkose ir (arba) nakvynės su pusryčiais tipo aplinkose.

Produktas nėra skirtas profesionaliam naudojimui.

Bet koks produkto modifikavimas gali turėti įtakos saugumui, garantijai ir tinkamam veikimui.

## Pagrindinės dalys (nuotrauka A)

- |                          |                     |
|--------------------------|---------------------|
| 1 Būsenos indikatorius   | 4 Užraktas          |
| 2 Maitinimo indikatorius | 5 Grilio plokštė    |
| 3 Rankena                | 6 Maitinimo kabelis |
|                          | 7 Vaflių plokštė    |
|                          | 8 Sumuštinių lėkštė |

## Saugos instrukcijos

Prieš montuodami arba naudodami gaminį įsitinkinkite, kad visiškai perskaitėte ir supratote šiame dokumente pateiktas instrukcijas. Saugokite pakuotę ir šį dokumentą, kad galėtumėte su juo susipažinti ateityje.

### ⚠ ĮSPĖJIMAS!

Naudokite produktą tik taip, kaip aprašyta šiame dokumente. Netinkamas šio produkto naudojimas gali sukelti sužalojimus arba sugadinti produktą.

Pavojus užspringti:

- Neleiskite vaikams žaisti su pakuotės medžiaga. Pakuotės medžiagos gali sukelti užspringimą ir uždusimą. Visada laikykite pakavimo medžiagą vaikams nepasiekiamoje vietoje.

Asmens sužalojimo pavojus:

- Šį gaminį gali naudoti vaikai nuo 8 metų ir vyresni bei asmenys, kurių fizinės, jutiminės ar protinės galimybės yra ribotos arba kuriems trūksta patirties ir žinių, jei jie buvo prižiūrimi arba instruktuojami, kaip saugiai naudoti gaminį, ir supranta su tuo susijusius pavojus. Vaikai negali žaisti su gaminiu. Vaikai be priežiūros neturi atlikti valymo ir naudotojo priežiūros darbų.
- Neleiskite naudoti produkto asmenims, turintiems ribotas fizines, jutimines ar protines galimybes arba neturintiems patirties ir žinių apie jo naudojimą.
- Laikykite produktą ir maitinimo kabelį nepasiekiamoje vietoje vaikams, jaunesniems nei 8 metai.

Gaisro pavojus:

- Produkte paliktos pakavimo medžiagos gali kelti gaisro pavojų. Pašalinkite visas pakavimo ir transportavimo medžiagas iš produkto vidaus ir išorės.
- Laikykite laidą ir produktą atokiau nuo šilumos šaltinių, karštų daiktų ir atviros ugnies.

- Nenaudokite gaminį atjunkite nuo maitinimo šaltinio.

Elektros pavojus:

- Neįžeminta rozetė padidina riziką, kad produkto metalinis korpusas įkraus elektros krūvį. Visada naudokite įžemintą 230 V, 50 Hz įtampos rozetę. Garantija negalioja, jei produktas prijungtas prie netinkamos įtampos.
- Prieš valydami atjunkite gaminį nuo maitinimo šaltinio.
- Prieš atliekant techninę priežiūrą ir keičiant dalis, atjunkite produktą nuo maitinimo šaltinio.

### ⚠ DĖMESIO!

Asmens sužalojimo pavojus:

- Maitinimo kabelį ir gaminį visada laikykite atokiau nuo įprastų pėsčiųjų takų.
- Naudojimo metu nelieskite šio produkto paviršiaus. Naudojimo metu produktas gali įkaisti.
- Šis produktas gali labai įkaisti ir sukelti nudegimus. Niekada nepalikite jo be priežiūros, kai jis yra naudojamas. Naudojant produktą, stebėkite vaikus, esantys jo artumoje. Šis prietaisas nėra žaislas.
- Nežiūrėkite į šviesos šaltinį.
- Siekiant išvengti fizinio sužalojimo ir produkto sugadinimo, niekada nebandykite patys remontuoti produkto. Dėl remonto pagal garantiją kreipkitės į parduotuvę, kurioje įsigijote produktą.

Elektros pavojus:

- Nenaudokite gaminio, jei dalis yra pažeista arba sugedusi. Nedelsdami pakeiskite pažeistą ar sugedusį gaminį.
- Naudokite tik pateiktą maitinimo kabelį.
- Neatidarykite gaminio, viduje nėra naudotojo aptarnaujamų dalių.
- Nelaikykite gaminio vandenyje, lietuje, drėgmėje ar didelėje drėgmėje.
- Nemerkite gaminio į vandenį ar kitus skysčius.
- Siekiant išvengti elektros pavojaus, jei produktas, laidas ar kištukas yra pažeisti, visada kreipkitės į įgaliotą remontininką, kad jis patikrintų produktą.

### PASTABA

Produkto sugadinimo rizika:

- Nenuleiskite gaminio ir venkite smūgių.
- Nenaudokite šio produkto su išoriniu laikmačiu ar atskira nuotolinio valdymo sistema.
- Dėl specialios nelipnios dangos ant kaitviečių nenaudokite metalinių ar aštrių kraštų virtuvės reikmenų. Vietoj to naudokite plastikinius arba medinius virtuvės reikmenis.
- Kad nepažeistumėte maitinimo laido, ištraukdami kištuką iš maitinimo lizdo, netraukite už laido. Vietoj to laikykite kištuką.
- Kad nepažeistumėte maitinimo kabelio, visada ištraukite visą laidą.
- Valydami gaminį nenaudokite agresyvių cheminių valymo priemonių.
- Kad nepažeistumėte maitinimo laido, niekada jo nesukite ir neapvyniojate aplink produktą.



## Patikrinkite pakuotės turinį

Patikrinkite, ar yra visos dalys ir ar ant jų nėra matomų pažeidimų. Jei trūksta dalių arba jos yra pažeistos, susisiekiite su pagalbos tarnyba adresu: support.melissa-online.com

## Prieš naudojant pirmą kartą

1. Pašalinkite visas pakuotes ir transportavimo medžiagas iš produkto vidaus ir išorės.
2. Visas dalis, kurios liečiasi su maistu, valykite karštu vandeniu ir indų plovikliu.
3. Prieš naudodami produktą, palaukite, kol visos dalys visiškai išdžius.
4. Pasirinkite tinkamas plokštes norimam maisto gaminimo tikslui.  
**i** Prie produkto pridėdami 3 plokščių rinkiniai: grotelių plokštės **A6**, vaflių plokštės **A7** ir sumuštininių plokštės **A8**.
5. Atidarykite spyną **A4** ant rankenos.
6. Pakelkite viršutinę dalį už rankenos **A3**.
7. Įdėkite pasirinktas plokštes į produktą ir nuspaudkite, kol jos užsifiksuos.
8. Prijunkite maitinimo kabelį **A6** prie elektros lizdo. Raudonas maitinimo indikatorius LED **A2** ir produktas pradeda šilti.
9. Prieš naudojimą produktą 10 minučių pašildykite uždarytu dangčiu.  
**i** Kai gaminys įkaista pirmą kartą, iš jo gali sklirti šiek tiek dūmų ar kvapo. Tai normalu ir neturi įtakos gaminio saugumui.

## Produkto naudojimas

1. Padėkite produktą ant lygaus, horizontalaus paviršiaus.
2. Atidarykite spyną **A4** ant rankenos.
3. Pakelkite viršutinę dalį už rankenos **A3**.
4. Lengvai sutepinkite lėkštes maistiniu aliejumi.
5. Uždarykite dangtį.
6. Prijunkite maitinimo kabelį **A6** prie elektros lizdo. Raudonas maitinimo indikatorius LED **A2** ir produktas pradeda šilti.  
Kai žalia būsenos indikatorius LED **A1**, produktas yra paruoštas naudoti.
7. Atidarykite dangtį.
8. Pakelkite viršutinę dalį už rankenos **A3**.
9. Padėkite maisto produktus arba supilkite tešlą ant apatinės plokštės.
10. Uždarykite dangtį.  
**i** Sumuštiniai ir vafliai paprastai kepa 2–3 minutes. Kepa mėsa dažnai kepa ilgiau.
11. Kai maistas bus paruoštas, atsargiai atidarykite produktą, laikydami už rankenos. **A3**.
12. Maistą išimkite naudodami karščiuo atsparų plastikinį arba medinį įrankį.
13. Uždarykite dangtį.
14. Išimkite kištuką iš elektros lizdo.  
**i** Galite bet kuriuo metu sustabdyti virimo procesą, ištraukdami kištuką iš elektros lizdo.  
Prieš valydami ir laikydami produktą, leiskite jam atvėsti.

## Garantija

Šis gaminys skirtas naudoti buityje. Bet kokie gaminio pakeitimai ir (arba) modifikacijos panaikina garantiją. Mes negalime prisiimti jokios atsakomybės už žalą, atsiradusią dėl netinkamo gaminio naudojimo. Įprastam nusidėvėjimui garantija netaikoma.

## Atsakomybės apribojimas

Dėl nuolatinio mūsų gaminių funkcijų ir dizaino tobulinimo pasilikame teisę keisti gaminį be išankstinio įspėjimo. Visi logotipai, prekių ženklai ir gaminių pavadinimai yra atitinkamų savininkų prekių ženklai arba registruotieji prekių ženklai, ir jie tokiais pripažįstami.

## Šalinimas



Šis produktas skirtas atskirai surinkti atitinkamoje surinkimo vietoje. Neišmeskite produkto kartu su buitinėmis atliekomis. Dėl išsamesnės informacijos kreipkitės į mažmeninę arba vietos valdžios instituciją, atsakingą už atliekų tvarkymą.

## ES atitikties deklaracija

Patvirtiname, kad šis gaminys atitinka taikomus ES teisės aktus. ES atitikties deklaraciją galima rasti mūsų svetainėje arba gauti pareikalavus.

## TR Hızlı başlangıç kılavuzu

### 3'ü 1 arada sandviç makinesi

16240110



Daha fazla bilgi için, genişletilmiş kılavuzu görmek üzere ön sayfadaki QR kodunu tarayın.

## Kullanım amacı

Bu ürün, sandviç tost makinesi, waffle makinesi ve kontakt izgara olarak kullanılabilen 3'ü 1 arada bir sandviç makinesidir.

Bu ürün sadece iç mekanlarda kullanılmak üzere tasarlanmıştır.

Ürün, ev ortamlarında tipik ev işleri için kullanılmak üzere tasarlanmıştır ve uzman olmayan kullanıcılar tarafından da tipik ev işleri için kullanılabilir, örneğin: dükkanlar, ofisler ve diğer benzer çalışma ortamları, çiftlik evleri, oteller, moteller ve diğer konut tipi ortamlarda ve/veya oda ve kahvaltı tipi ortamlarda müşteriler tarafından kullanılabilir.

Ürün profesyonel kullanım için tasarlanmamıştır.

Üründe yapılan herhangi bir değişiklik, güvenlik, garanti ve düzgün çalışması açısından sonuçlar doğurabilir.

## Ana parçalar (resim A)

- |                        |                    |
|------------------------|--------------------|
| 1 LED durum göstergesi | 5 Izgara plakası   |
| 2 LED güç göstergesi   | 6 Elektrik kablosu |
| 3 Tutamak              | 7 Waffle plakası   |
| 4 Kilit                | 8 Sandviç plakası  |



### Güvenlik talimatları

Ürünü kurmadan veya kullanmadan önce bu belgedeki talimatları tamamen okuduğunuzdan ve anladığınızdan emin olun. Ambalajı ve bu belgeyi ileride başvurmak üzere saklayın.

### ⚠ UYARI!

Ürünü yalnızca bu belgede açıklanan şekilde kullanın. Bu ürünün yanlış kullanımı kişisel yaralanmalara veya ürünün hasar görmesine neden olabilir.

Boğulma tehlikesi:

- Çocukların ambalaj malzemeleri ile oynamasına izin vermeyin. Ambalaj malzemeleri boğulma ve boğulmaya yol açabilir. Ambalaj malzemelerini daima çocukların ulaşamayacağı yerlerde saklayın.

Kişisel yaralanma riski:

- Bu ürün, 8 yaş ve üzeri çocuklar ve fiziksel, duyuşsal veya zihinsel yetenekleri azalmış veya deneyim ve bilgi eksikliği olan kişiler tarafından, ürünün güvenli bir şekilde kullanılmasına ilişkin gözetim veya talimat verildiği ve ilgili tehlikeleri anladıkları takdirde kullanılabilir. Çocuklar ürünle oynamamalıdır. Temizlik ve kullanıcı bakımı gözetim olmadan çocuklar tarafından yapılmamalıdır.
- Fiziksel, duyuşsal veya zihinsel yetenekleri kısıtlı olan veya ürünün nasıl çalıştırılacağı konusunda deneyim ve bilgi eksikliği olan kişilerin ürünü kullanmasına izin vermeyin.
- Ürünü ve güç kablosunu 8 yaşından küçük çocukların erişemeyeceği bir yerde saklayın.

Yangın tehlikesi:

- Ürünün içinde kalan ambalaj malzemesi yangın tehlikesine neden olabilir. Ürünün içinden ve dışından tüm ambalaj ve nakliye malzemelerini çıkarın.
- Kabloyu ve ürünü ısı kaynaklarından, sıcak nesnelere ve açık alevden uzak tutun.
- Kullanılmadığında, ürünün güç kaynağıyla bağlantısını kesin.

Elektrik tehlikesi:

- Topraklanmamış bir priz, ürünün metal gövdesinin elektrik yüklenmesi riskini artırır. Daima 230 V, 50 Hz voltajlı topraklanmış bir priz kullanın. Ürün yanlış voltaja bağlanırsa garanti geçersiz olur.
- Temizlemeden önce ürünün güç kaynağıyla bağlantısını kesin.
- Servis ve parça değiştirme işlemleri öncesinde ürünü güç kaynağından ayırın.

### ⚠ DİKKAT!

Kişisel yaralanma riski:

- Güç kablosunu ve ürünü her zaman normal yürüyüş yollarından uzak tutun.
- Kullanım sırasında bu ürünün yüzeyine dokunmayın. Ürün kullanım sırasında ısınabilir.
- Bu ürün çok ısınabilir ve yanıklara neden olabilir. Kullanım sırasında asla gözetimsiz bırakmayın. Ürün kullanılmıyken yakınında bulunan çocukları gözetleyin. Bu cihaz bir oyuncak değildir.

- Işık kaynağına bakmayın.
- Fiziksel yaralanma ve ürüne zarar gelmesini önlemek için, ürünü asla kendiniz tamir etmeye çalışmayın. Garanti kapsamında tamir için ürünü satın aldığınız mağazaya başvurun.

Elektrik tehlikesi:

- Bir parça hasarlı veya arızalıysa ürünü kullanmayın. Hasarlı veya kusurlu bir ürünü derhal değiştirin.
- Yalnızca verilen güç kablosunu kullanın.
- Ürünü açmayın, içinde kullanıcı tarafından servis verilebilecek parça yoktur.
- Ürünü suya, yağmura, neme veya yüksek neme maruz bırakmayın.
- Ürünü suya veya diğer sıvılara daldırmayın.
- Elektriksel tehlikeyi önlemek için, ürün, kablo veya fiş hasar görmüşse, ürünü daima yetkili bir tamirciye kontrol ettirin.

### DİKKAT

Ürüne zarar verme riski:

- Ürünü düşürmeyin ve darbelerden korumaya çalışın.
- Bu ürünü harici bir zamanlayıcı veya ayrı bir uzaktan kumanda sistemi kullanarak çalıştırmayın.
- Özel yapışmaz kaplamaları nedeniyle, ocak gözlerinde metal mutfak eşyaları veya keskin kenarlı mutfak eşyaları kullanmayın. Bunun yerine plastik veya tahta mutfak eşyaları kullanın.
- Güç kablosunun zarar görmesini önlemek için, fişi prizden çıkarırken kabloyu çekmeyin. Bunun yerine, fişi tutun.
- Güç kablosunun zarar görmesini önlemek için, kabloyu her zaman tamamen uzatın.
- Ürünü temizlerken agresif kimyasal temizlik maddeleri kullanmayın.
- Güç kablosunun zarar görmesini önlemek için, güç kablosunu asla bükmeyin veya ürünün etrafına sarmayın.

### Paketin içeriğini kontrol edin

Tüm parçaların mevcut olduğunu ve parçalarda görünür bir hasar olmadığını kontrol edin. Parçalar eksik veya hasarlıysa, aşağıdaki adres üzerinden servis masasına başvurun: support.melissa-online.com

### İlk kullanımdan önce

1. Ürünün içinden ve dışından tüm ambalaj ve nakliye malzemelerini çıkarın.
2. Gıda ile temas eden tüm parçaları sıcak su ve bulaşık deterjanı ile temizleyin.
3. Ürünü kullanmadan önce tüm parçaların tamamen kurumasını bekleyin.
4. İsteddiğiniz pişirme amacına uygun plakaları seçin.
5. **1** Ürün 3 set plaka ile birlikte gelir: ızgara plakaları **A5**, waffle plakaları **A7** ve sandviç plakaları **A6**.
5. Kilitli aç **A4** kilidi açın.
6. Kolu kullanarak kapağı kaldırın **A3**.



- Seçilen plakaları ürünün içine yerleştirin ve yerine oturana kadar bastırın.
- A2**'nin güç kablosunu bir elektrik prizine takın. Kırmızı güç gösterge LED'i **A2** yanar ve ürün ön ısıtmaya başlar.
- Ürünü kapağı kapalı olarak 10 dakika önceden ısıtın.
- Ürün ilk kez ısındığında hafif duman veya koku yayabilir. Bu durum normaldir ve ürünün güvenliğini etkilemez.

### Ürünün kullanımı

- Ürünü düz ve dengeli bir yüzeye yerleştirin.
  - Kilidi aç **A2** kilidi açın.
  - Kolu kullanarak kapağı kaldırın **A3**.
  - Tabakları yemeklik yağ ile hafifçe yağlayın.
  - Kapağı kapatın.
  - A2**'nin güç kablosunu bir elektrik prizine takın. Kırmızı güç gösterge LED'i **A2** yanar ve ürün ön ısıtmaya başlar.
- Yeşil durum göstergesi LED'i **A1** yanarsa, ürün kullanıma hazırdır.
- Kapağı açın.
  - Kolu kullanarak kapağı kaldırın **A3**.
  - Yiyecekleri yerleştirin veya hamuru alt tabağa dökün.
  - Kapağı kapatın.
  - Sandviçler ve waffle'lar genellikle 2-3 dakikada pişer. Izgara et genellikle daha uzun sürer.
  - Yiyecek hazır olduğunda, tutacağı tutarak ürünü dikkatlice açın. **A3**.
  - Isıya dayanıklı plastik veya tahta bir mutfak aleti ile yiyeceği çıkarın.
  - Kapağı kapatın.
  - Fişi elektrik prizinden çıkarın.
  - Fişi prizden çekerek pişirme işlemini istediğiniz zaman durdurabilirsiniz.

Ürünü temizlemeden ve saklamadan önce soğumasını bekleyin.

### Garanti

Bu ürün ev kullanımı için tasarlanmıştır. Üründe yapılacak herhangi bir değişiklik ve/veya modifikasyon garantiyi geçersiz kılacaktır. Ürünün yanlış kullanımından kaynaklanan hasarlar için herhangi bir sorumluluk kabul edemeyiz. Normal aşınma ve yıpranma garanti kapsamı dışındadır.

### Sorumluluk Reddi

Ürünlerimizin işlev ve tasarım açısından sürekli geliştirilmesi nedeniyle, haber vermeksizin üründe değişiklik yapma hakkımızı saklı tutarız. Tüm logolar, markalar ve ürün adları, ilgili sahiplerinin ticari markaları veya tescilli ticari markalarıdır ve bu vesileyle bu şekilde tanınmaktadır.

### Bertaraf



Bu ürün, uygun bir toplama noktasında ayrı toplanmak üzere tasarlanmıştır. Ürünü evsel atıklarla birlikte atmayın. Daha fazla bilgi için perakendecinizle veya atık yönetiminden sorumlu yerel yetkiliyle iletişime geçin.

### AB Uygunluk Beyanı

Bu ürünün ilgili AB mevzuatına uygun olduğunu beyan ederiz. AB Uygunluk Beyanı web sitemizde mevcuttur veya talep üzerine temin edilebilir.





**Commax B.V.**  
Wiebachstraat 37  
6466 NG Kerkrade  
The Netherlands  
[support.melissa-online.com](mailto:support.melissa-online.com)



v1/01-2026