



English

Deutsch

Čeština

Slovenčina

# 43USV252

**SMART TV**  
INSTRUCTION MANUAL

**SMART TV**  
BEDIENUNGSANLEITUNG

**SMART TV**  
NÁVOD K OBSLUZE

**SMART TV**  
NÁVOD NA OBSLUHU

- Always read the safety&use instructions carefully before using your appliance for the first time. The user's manual must be always included.
- Bitte lesen Sie vor der Inbetriebnahme des Produktes diese Anleitung und die darin enthaltenen Sicherheitshinweise aufmerksam durch. Die Bedienungsanleitung muss dem Gerät immer beigelegt sein.
- Před uvedením výrobku do provozu si důkladně přečtete tento návod a bezpečnostní pokyny, které jsou v tomto návodu obsaženy. Návod musí být vždy přiložen k přístroji.
- Pred uvedením výrobku do prevádzky si dôkladne prečítajte tento návod a bezpečnostné pokyny, ktoré sú v tomto návode obsiahnuté. Návod musí byť vždy priložený k prístroju.







# SAFETY INSTRUCTIONS

## Read carefully and save for future use!

**Warning:** The safety measures and instructions, contained in this manual, do not include all conditions and situations possible. The user must understand that common sense, caution and care are factors that cannot be integrated into any product. Therefore, these factors shall be ensured by the user/s using and operating this appliance. We are not liable for damages caused during shipping, by incorrect use, voltage fluctuation or the modification or adjustment of any part of the appliance. To protect against a risk of fire or electric shock, basic precautions shall be taken while using electrical appliances, including the following:

1. Be very careful when unpacking the device. In particular, protect the screen of the device. It is very easy to get damaged.
2. Read all of the instructions carefully.
3. Keep the instructions for future reference.
4. Pay attention to warnings found in the manual.
5. Follow all instructions.
6. Do not use the device close to water.
7. Clean only with dry cloth.
8. Do not block exhaust vents. Place the device according to the manufacturer's instructions.
9. Do not place the device near heating sources, such as radiators, heating units, stoves, or other appliances (including amplifiers) producing heat. Do not install the appliance near an open flame (for example, candles). Under no circumstances should an open flame (e.g. a burning candle) be placed on the product. Also, do not place hot objects or objects with open flames on or near the unit. High temperatures can melt plastic parts and cause fires.
10. Connect the device only to proper and maintained wiring. Make sure that the voltage and frequency of your outlet match the voltage, frequency, and load rating listed on the equipment label and that the outlet is properly grounded. The outlet must be installed in accordance with applicable electrical codes according to EN.
11. Protect the power cable from damage. Do not step on it or bend it.
12. The power cord and plug must be protected. Care must be taken to ensure that no object is placed on the power cable that may damage the cable insulation.
13. Use only accessories and optional accessories recommended by the manufacturer.
14. In case of thunderstorms or other atmospheric phenomena, disconnect the device from the mains. If you do not use the appliance for a long time or before maintenance, unplug the power cord from the socket. Disconnect the power cord by pulling the plug – never by pulling the power cord.
15. Refer to qualified service workers for all necessary repairs and in the event of a fault. Never tamper with the device and do not perform any technical interventions.
16. The device requires service if it is damaged in any way. If the power cord or its plug is damaged, liquid or a foreign object has entered the power cord. If it has been exposed to rain or moisture, it has been dropped or is not functioning normally.
17. The socket to which the TV is connected must be easily accessible at all times. Place the plug of the power cord of the device directly into a separate socket. Do not use splitters or extension leads. When unplugging, hold the plug, not the power cord
18. Respect the ecological disposal of batteries.
19. The appliance is designed for operation exclusively indoors and in temperate climates.
20. Do not place any objects filled with liquid on the device, e.g. a vase with flowers.
21. Electric discharge can lead to faults. Functionality can be manually restored by switching the appliance off and on again.
22. This appliance may be used by children over 8 years of age and persons with limited physical and mental abilities and persons without experience and knowledge of the appliance, provided that supervision and/or instruction is provided with regard to the use of the appliance in a safe manner so that the hazards associated with its use are understood. Children must not play with this appliance. Children cannot clean or otherwise maintain the appliance without supervision.





23. **DANGER TO CHILDREN:** Children may not play with the packaging material. Do not let children play with the plastic bags. Risk of suffocation.
24. This television receiver uses high voltage for operation. Do not remove the back cover of the device. Refer to qualified service workers for all necessary repairs.

**Warning**

Do not expose the appliance to rain or moisture. Do not immerse it in any liquid. There is a risk of electric shock.

**Do not expose the appliance to rain or moisture. Risk of fire or electric shock.**

- Protect the device from drops, shocks, impacts and vibrations. Further from dust and moisture.
- Prevent foreign objects entering the ventilation holes of the device. Protect the TV from spilling any liquids.
- Never insert objects into the air vents of the device. This could cause a short circuit, electric shock or other damage. Also, do not pour any liquid into the device.
- If the unit is powered by an adapter, use only the supplied adapter.

**Attention**

Make sure that the power cord does not get caught under the TV.

Do not lean against the TV, tilt or push the device. Pay close attention to the presence of children. A falling device could cause serious injury.

Do not place the TV on unstable carts, stands, shelves or tables. A fall could damage the device or cause injury. Place the TV on a flat and stable surface.

Do not cover the ventilation holes on the back cover of the device. Sufficient ventilation is necessary for the proper functioning of electrical components.

When installing and operating the appliance, leave a clear space on all sides, which is necessary for proper air circulation. During operation, heat is generated and dissipated in this way. Under no circumstances operate the appliance in closed bookcases or shelves. Do not install it in direct sunlight or any place where heat is generated (radiators, stoves, heat exchangers, etc.).

Leave enough space around the appliance to prevent it from overheating (for example, when placed in a living room wall or other enclosed space). There is a risk of overheating of the TV, which can cause damage to the appliance or a fire.

- Unplug the device from the outlet before cleaning.
- Clean the product only with a dry cloth.
- Do not use solvents, thinners, abrasive cleaners or wire cloths for cleaning.

**Remote control and battery****Warning**

Protect the batteries from exposure to high temperatures. Do not expose them to direct fire or sunlight.

- Do not expose the remote control or batteries to direct sunlight.
- The remote control and battery must not be exposed to running or dripping water. Use the remote control indoors only.
- Insert the batteries into the controller in the correct direction (polarity). Improper insertion of the batteries may cause damage to the remote control or electrolyte leakage.
- Do not charge, heat, open or short-circuit the batteries.
- Do not throw batteries into the fire.
- Do not leave dead batteries in the remote control.
- If you do not use the remote control for a long time, remove the batteries.
- Do not combine different types of batteries. Always use only one type. Also, do not combine old and new batteries.
- If electrolyte leaks from the batteries into the remote control, stop using it and contact the relevant service centre.
- If the remote control does not work properly (performance decreases), replace the batteries with new ones.





- Small batteries can pose a risk of ingestion by children. Also, do not allow children to play with packaging material. Risk of suffocation.

### When using headphones

To prevent possible hearing damage, avoid prolonged listening at high volume. Excessive sound pressure from earphones can cause hearing damage.



English

### Caution for wall mounting

- Before mounting the TV on the wall, read the instructions supplied with the bracket.
- Wall mounting kit is optional. If it is not included with your TV, you can get it from your local dealer.
- Do not install the TV on the ceiling or on a sloping wall.
- Use the included wall mounting screws and other accessories supplied with the bracket.
- Tighten the screws properly to prevent the TV from falling, but do not overtighten them.

## SYMBOLS AND WARNINGS ON THE PRODUCT

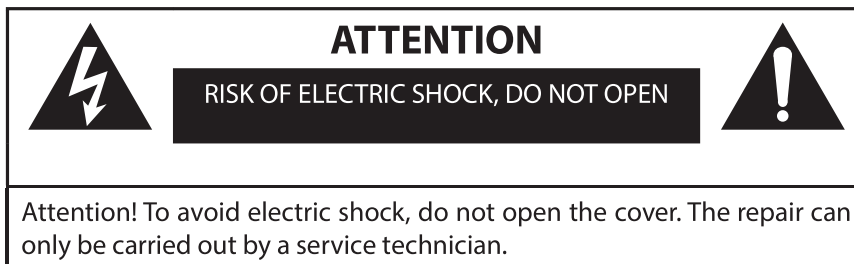

The lightning flash with arrowhead symbol, within an equilateral triangle, is intended to alert the user to the presence of uninsulated "dangerous voltage" within the product that may be of sufficiently high to constitute a risk of electric shock to persons.



An exclamation mark within an equilateral triangle is intended to alert the user to the presence of important operating and maintenance (servicing) instructions in the literature enclosed with the appliance.



This symbol means that the device is in the second protection class, with double insulation between dangerous mains voltage and user-accessible parts. Only use identical spare parts when performing service work.



Class 1 laser product: This product contains a Class 1 laser source that is safe under reasonably foreseeable operating conditions.

## WARNING

Never place the TV in an unstable place. The TV can fall and cause serious injury or death. Many injuries, especially to children, can be prevented by simple measures such as:

1. Use the cabinets or stands recommended by the TV manufacturer.
  2. Only use furniture that can safely support the TV.
  3. Make sure that the TV does not extend over the edge of the furniture on which it is placed.
  4. Do not place the TV on tall furniture (such as cabinets or bookcases) without anchoring the furniture and the TV to a suitable support.
  5. Do not place the TV on fabric or other materials that would come between the TV and furniture.
  6. Teach children about the dangers of climbing on furniture to reach the TV or its controls.
- If you are keeping your existing TV and moving it, the same principles should be followed.





## Operating conditions

- Operating temperature: from 5°C to 35°C
- Operating humidity: 20% to 75%, non-condensing
- Storage temperature: from -15°C to 45°C
- Storage humidity: 10% to 90%, non-condensing

## TV BUTTONS AND CONNECTORS

### Buttons on TV

**Note:** The following diagram is for reference only. The actual location and arrangement of individual elements may vary depending on the model.

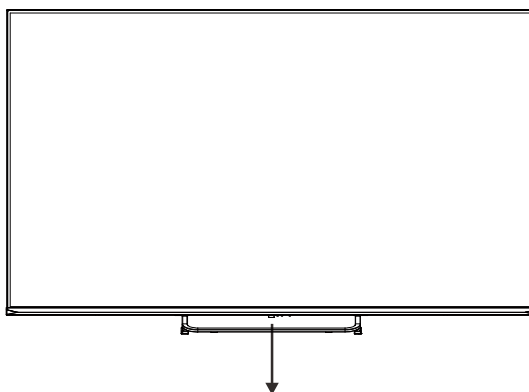

Press this button in standby mode to turn the TV on or off.

### TV Connectors

**Note:** Below are the different types of connectors. Their number, location and arrangement may vary according to the specific model.

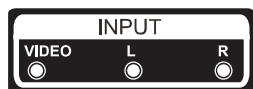

#### AV input

Signal input from external device including left/right channel



#### USB input

Input for USB flash drive and other compatible devices. It is also used for PVR recording.



#### CI slot

The Common Interface (CI) card reader slot is used to insert the Conditional Access Module (CAM), which allows you to watch pay-TV channels.



#### Optical output

For connecting compatible external audio devices.



#### HDMI input

HDMI digital signal input from an external device.



#### RJ45

To connect to the Internet via Ethernet cable.



#### ANT 75

Antenna input (75/VHF/UHF).



#### Headphone jack

After plugging in the headphones, the TV speakers are switched off

**WARNING:**

Do not touch or approach the HDMI and USB connectors while operating in USB mode. Avoid a static discharge that could interfere with their function – it could cause a malfunction or abnormal operation of the TV.

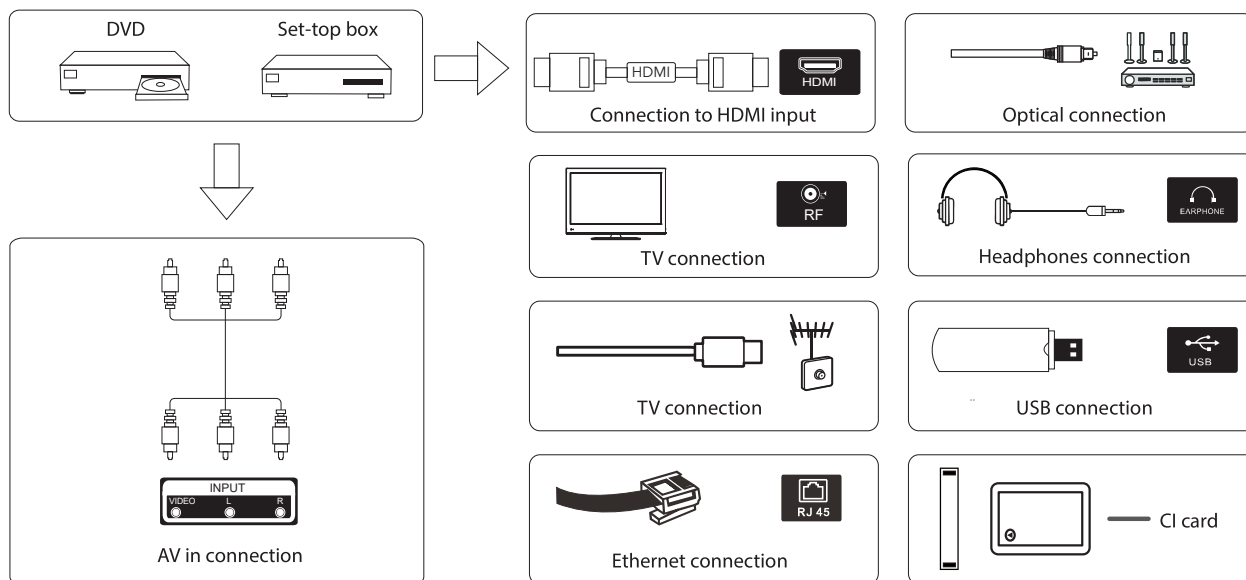
**INSTALLATION DIAGRAM FOR EXTERNAL DEVICES****INSTALLING AND WIRING THE TV****Place the TV in place**

Place the TV on a stable and solid surface that can support its weight.

For safety reasons, do not place it near water or heat sources (such as lamps, candles or heaters) and do not block the ventilation openings on the back of the device.

**Connect the antenna and power supply**

1. Connect the antenna to the appropriate input on the underside of the TV.
2. Connect the TV power cable (AC 100-240V, 50/60Hz).

**Turn on the TV**

3. Plug in the power cord. The TV switches to standby mode (the red light illuminates). Press the power button on the TV or on the remote control to turn on the TV.

**Note:** The image is for illustration purposes only.

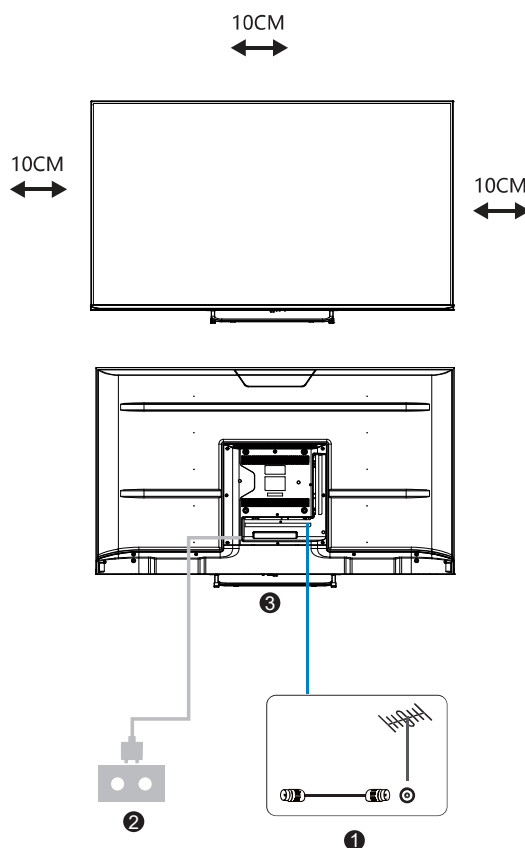

**Note:** If your TV model has a CI card slot located at the top, you will find a silicone cover for this slot in the accessory (for models without a CI slot, this cover is not included). When not using the CI card, please insert the silicone cover into the slot.

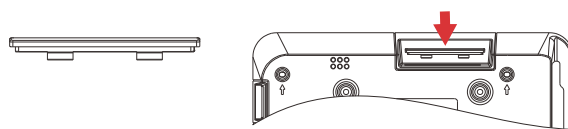

## Instructions for installing the TV stand

1. Open the box and remove the TV, accessories and stand (on some models, the stand is not included).
2. To avoid damaging the screen, place the TV down on a soft mat, such as a mattress or blanket.
3. Attach the stand to the back of the TV using the screws provided.
4. Installation is hereby completed.

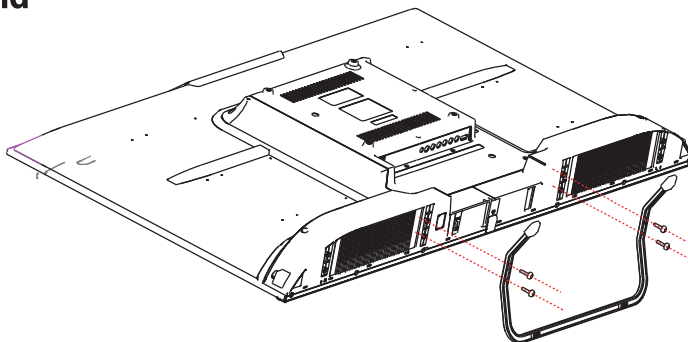

Screws BB4 × 14 mm (4 pcs)

**Note:** The image is for illustration purposes only. Use caution when installing.

## Wall mounting instructions

Ensure that the TV is unplugged before starting installation. We also recommend inviting a second person to help you with the installation.

The TV should be wall-mounted by a qualified professional. We are not responsible for any damage to the device or injury caused by improper installation.

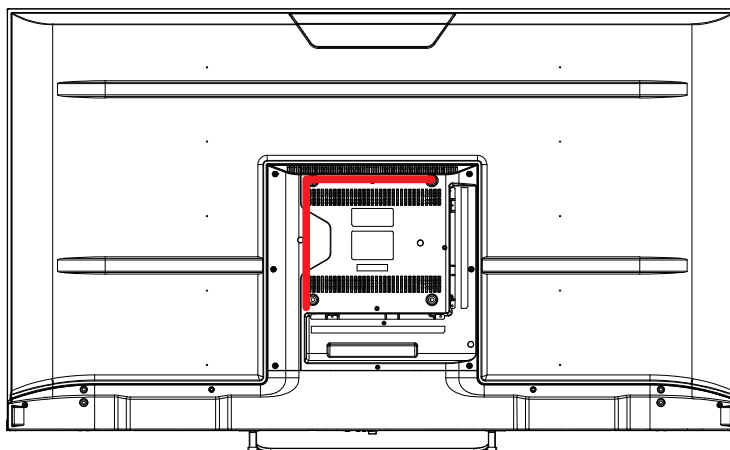

**VESA dimension:**  
200 × 200 mm (M6)

## OVERVIEW OF THE PANEL WITH CONNECTORS



Note: The pictures are for reference only, all the details are subject to the actual product



## REMOTE CONTROL

- 1 Switching the TV to standby mode. Press again to switch on.
- 2 **INPUT**: Selecting the input signal source.
- 3 Number keys (0–9): Direct TV channel selection.
- 4 **GUIDE**: Open the program guide (EPG).
- 5 **CH.LIST**: Displaying the channel list.
- 6 Colour buttons: Various functions in the menu or in the teletext.
- 7 **MENU**: Display of the main menu.
- 8 Start / pause playback, fast forward or rewind.
- 9 **DIRECTIONAL BUTTONS**: Move around the menu on the screen.  
**OK**: Confirm the currently selected option.
- 10 **RETURN**: Return to the previous screen or menu.
- 11 **EXIT**: Exit the current menu or function.
- 12 **HOME**: Access the home screen.
- 13 **VOL +/-**: Amplify or turn down the sound.
- 14 **CH +/-**: Switch to the previous/next programme.
- 15 **MUTE**: Mute the sound.
- 16 **SUBTITLE**: Turn subtitles on or off.
- 17 **TEXT**: Turn teletext on or off.
- 18 **INFO**: View available program information.
- 19 **Application shortcut**: Setting the button to launch a specific application.
- 20 **FREE**: Direct access to the free videos section.
- 21 **DEEZER**: Direct access to the Deezer app.
- 22 Direct access to applications (Netflix, Youtube, etc.).

### Inserting the batteries

**Note:** 2× AAA batteries (not included)

Remove the battery compartment cover on the back of the remote control by sliding it down, then remove it. Insert two AAA batteries according to the indicated polarity (+ and –). Do not combine old and new batteries or different types of batteries. Slide the cover back until you hear a click to indicate the correct fit.

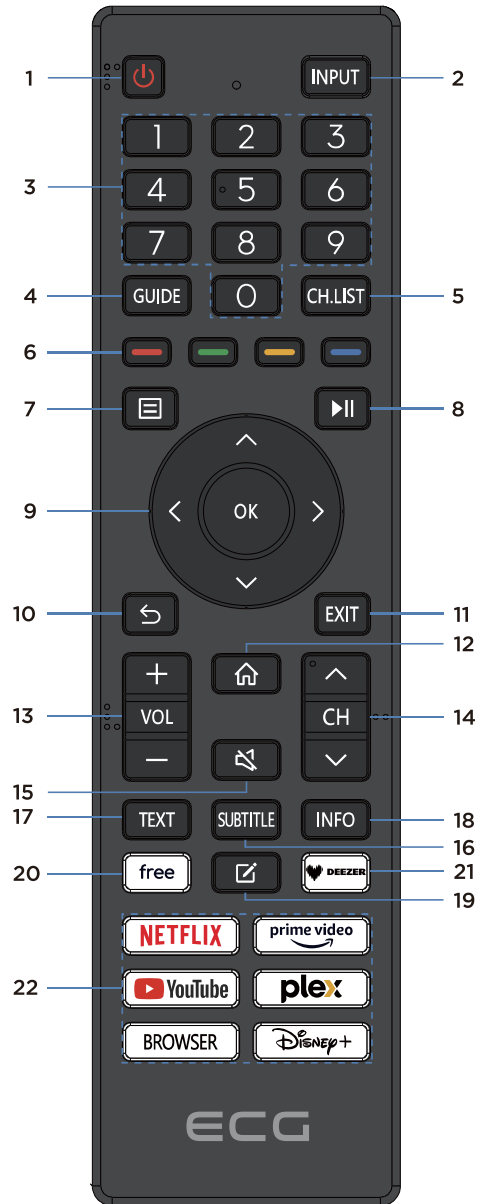

English





## TV CONTROL GUIDE

English

**Note:** The TV comes with an electronic instruction manual.

### First time installation

According to the displayed text wizard, press ▲ / ▼ buttons to select the language.

Make sure the device is switched on and connected. Then use the ▲ / ▼ / ◀ / ▶ buttons to select the main input source.

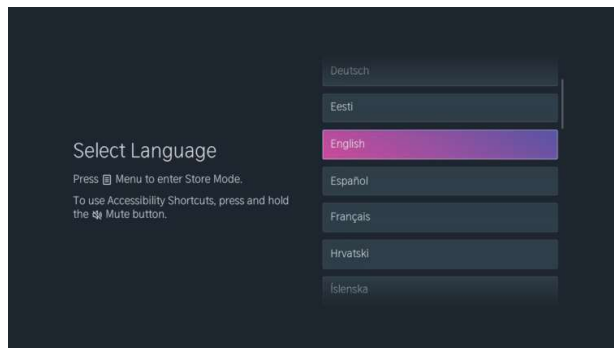
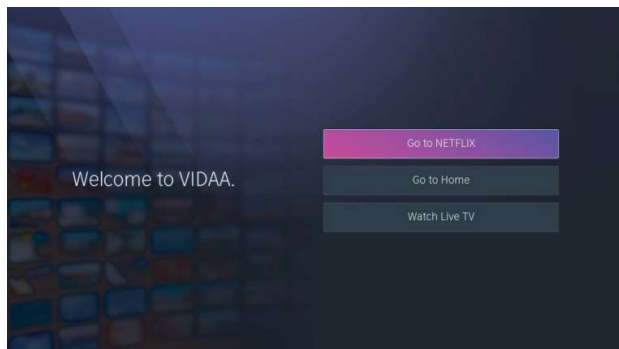

### Home screen

Press the **HOME** button to enter the home screen.

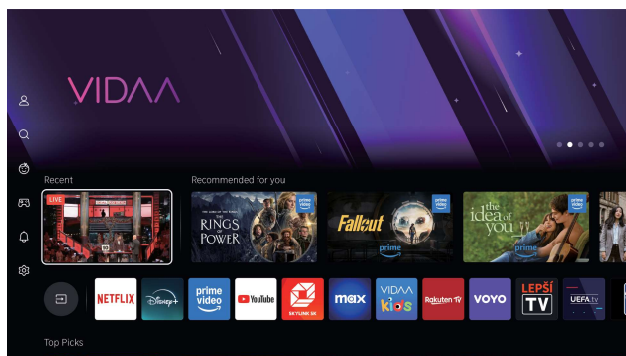

- The current time is always displayed at the top of the home screen.
- If your TV is connected to the internet via Wi-Fi or a network cable, an icon will appear in the top right corner.
- **Manage apps:** Select the application you want to move and then press the management button.

### Input

Press the **INPUT** button to open the input source menu. Use the ▲ / ▼ / ◀ / ▶ buttons to select the desired input. Press the **INPUT** button again to confirm the selection.

### Initial Setup

#### Picture

Press the **MENU** button to enter the main menu. Use the ▲ / ▼ buttons to select the Picture menu.

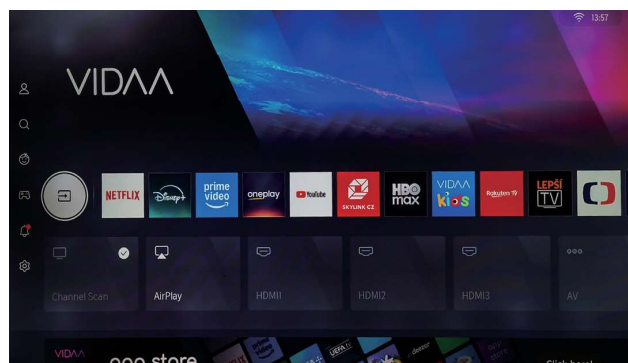



1. Use the ▲ / ▼ buttons to select the item you want to edit.
2. Press the **ENTER** button to change the settings.
3. When you have finished editing, press **ENTER** again to save and return to the previous menu.

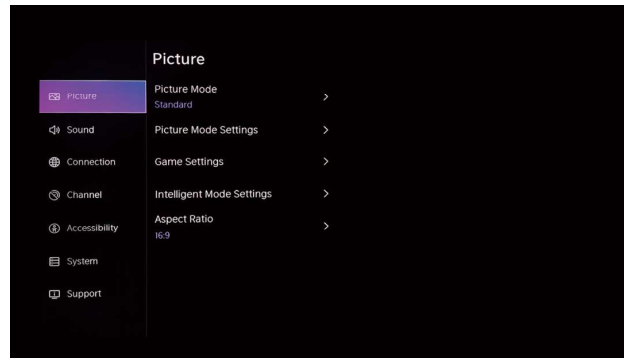

### Display mode

Use the ▲ / ▼ buttons to select the desired picture mode and confirm with the **ENTER** button. Available modes: Standard / Cinema (Day) / Cinema (Night) / Dynamic / Sports.

### Aspect ratio

Adjust the aspect ratio to match the screen format or your preferences. Use the ▲ / ▼ buttons to select Aspect Ratio, then use the **ENTER** button to confirm. Options can include Zoom, Direct View, 4:3, 16:9, etc.

### Game mode

To activate or deactivate Game Mode, use the ▲ / ▼ buttons to select Game Mode and press **INPUT**. Select On or Off.

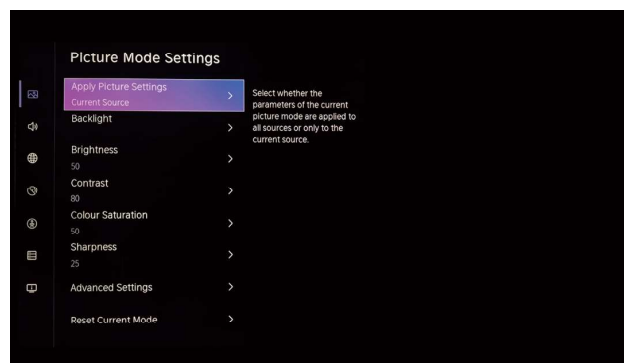

### Sound

1. Press the **MENU** button to display the main menu.
2. Use the ▲ / ▼ buttons to select Sound and confirm.
3. Again, use the ▲ / ▼ buttons to select the item you want to edit.
4. Press the **ENTER** button to open the settings.
5. After making changes, press **ENTER** again to save and return to the previous menu.

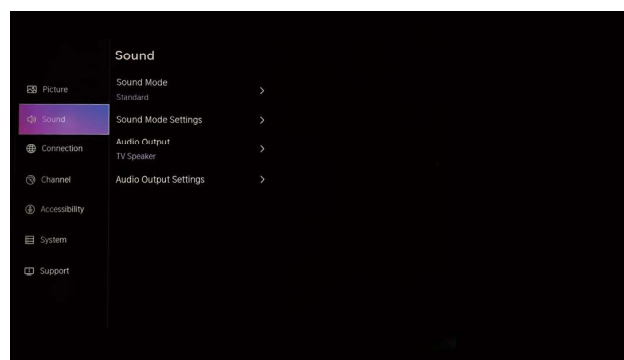

## Audio Output Settings

1. Use the ▲ / ▼ buttons to select Audio Output Settings.
2. Press **ENTER** to enter the submenu.
3. Use the directional buttons to select the desired audio output:
  - BT SoundBar (Bluetooth soundbar)
  - ARC (Audio Return Channel)
  - TV Speakers
  - SPDIF (digital optical output) only

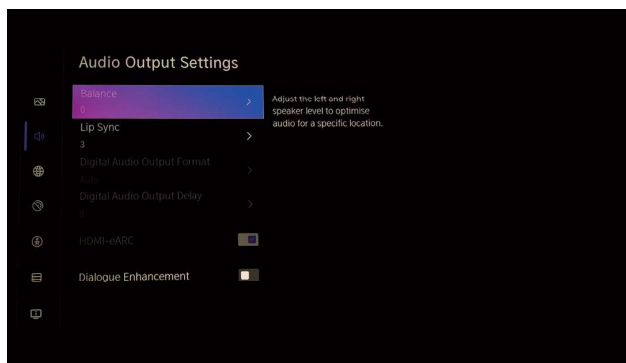

## Network

1. Press the **MENU** button to enter the main menu.
2. Use the ▲ / ▼ buttons to select Network and confirm.
3. Use the ◀ / ▶ buttons to select one of the following options:
  - Network setup
  - Connection to internet
  - Bluetooth
  - Wireless network wake-up (Wi-Fi Wake)
  - LAN Wake

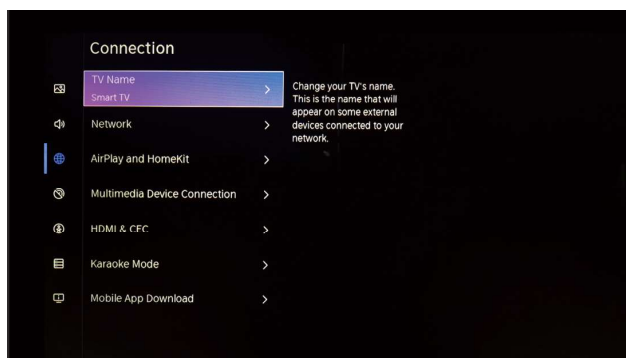

## Channels

1. Press the **MENU** button to open the main menu.
2. Use the ▲ / ▼ buttons to select Channels.
3. Use the ◀ / ▶ buttons to select the item you want to edit.
4. Press the **ENTER** button to open the settings.
5. When you have finished editing, press **ENTER** again to save and return to the previous menu.

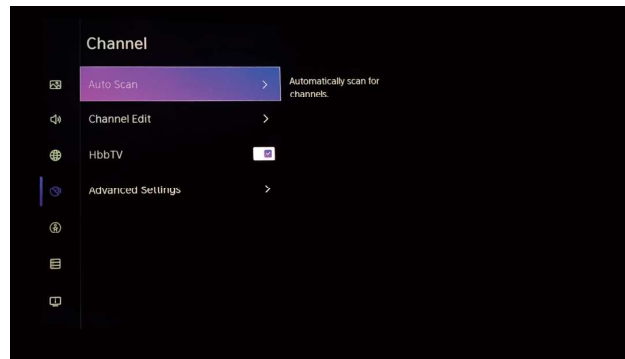

## Rating

1. Press the **MENU** button to enter the main menu.
2. Use the ◀ / ▶ buttons to select Accessibility and confirm.

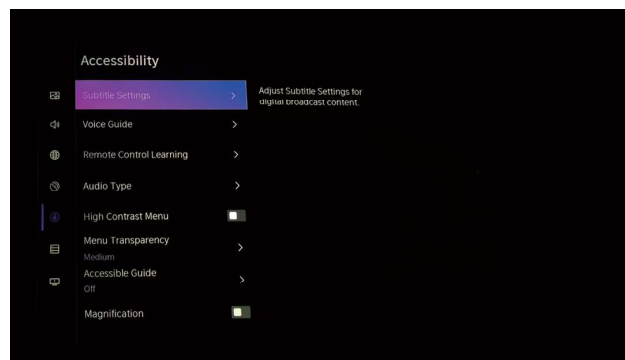

## System

Press the **MENU** button to display the main menu.  
Use the ◀ / ▶ buttons to select System.

1. Use the ▲ / ▼ buttons to select the item you want to edit.
2. Press the **ENTER** button to open the settings.
3. When you have finished editing, press **ENTER** again to save and return to the previous menu.

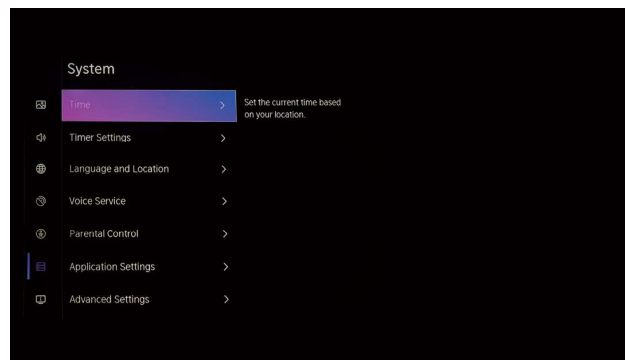

## App Settings

1. Use the ▲ / ▼ buttons to select Application Settings.
2. Confirm the selection with the **ENTER** button.



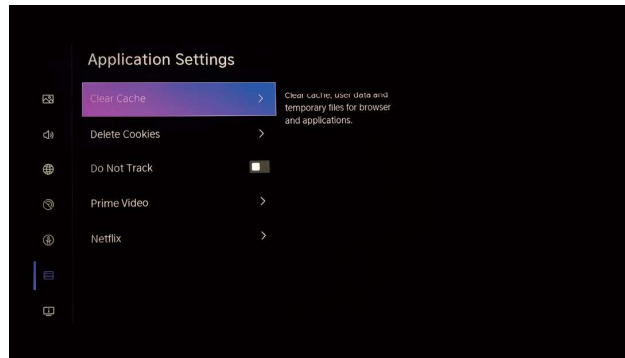

## HDMI CEC function

1. Use the ◀ / ▶ buttons to select CEC Features and press ENTER to open the submenu.
2. Use the ▲ / ▼ buttons to select one of the following functions:
  - CEC control
  - Automatic switching on of the device
  - Automatic device shutdown
  - Automatically turn on the TV
  - List of CEC devices

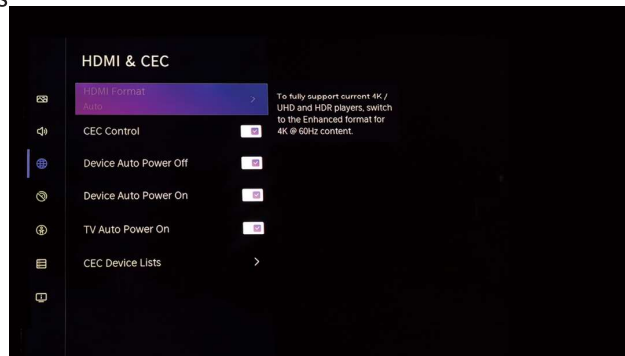

**Note:** These options are only available when **CEC Control** is enabled.

## Advanced settings

Use the ▲ / ▼ buttons to select Advanced Settings and press **ENTER** to enter the menu.

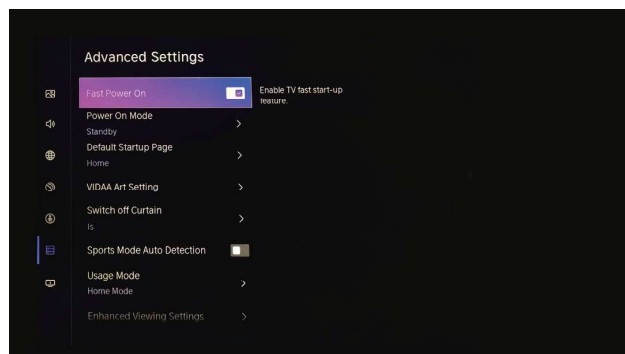

## Support

Use the ◀ / ▶ buttons to select Support and press **ENTER** to access the Help and Support menu.

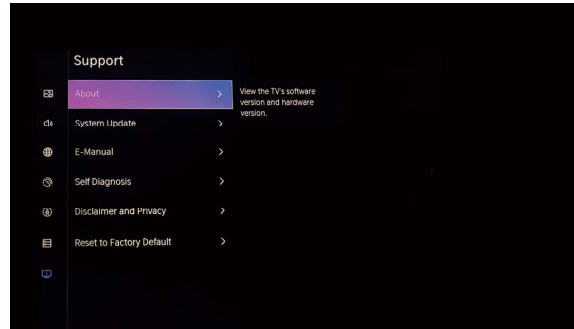

### Reset to factory defaults

1. Use the ▲ / ▼ buttons to select Restore to factory default settings.
2. Press the **ENTER** button to enter the submenu.
3. Confirm the selection and start the restore.

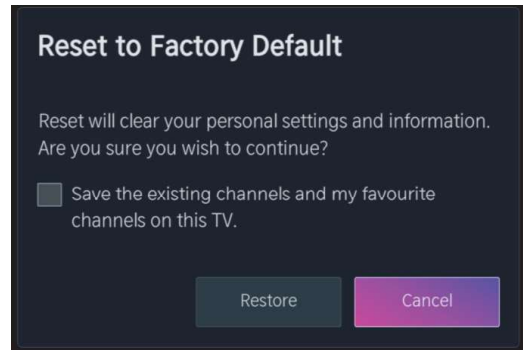

### Medium

From the home screen, select Media or press the **MEDIUM** button on the remote control. Then press **OK** to enter the Media Center.



### Video



- Use the ▲ / ▼ buttons to select Video or All.
- Use the ▲ / ▼ / ◀ / ▶ buttons to select the movie you want to play.
- Press the MENU button to view the settings on the left side of the screen.





English

## Audio



- Use the ▲ / ▼ buttons to select Audio or All.
- Use the directional buttons to select the desired music track.

## Pictures

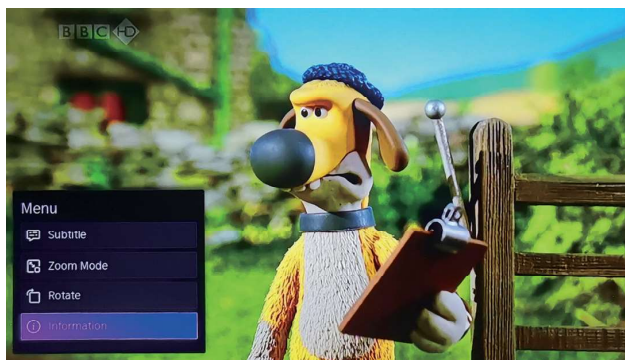

- Use the ▲ / ▼ buttons to select Pictures or All.
- Use the ▲ / ▼ / ◀ / ▶ buttons to select the image you want to display.

## TROUBLESHOOTING

Problem	Solution
<b>The TV won't turn on.</b>	Check that the plug of the power cord is firmly plugged into an electrical outlet. Unplug the TV from the power supply, wait about 60 seconds and then plug the TV in again and power on.
<b>Poor TV signal reception.</b>	Tall buildings or nearby hills can cause interference to the broadcast signal and "ghosting" or other image errors. Changing the antenna orientation can improve picture quality. If you use an inside antenna, reception can be worse under certain circumstances. Try changing the antenna positioning to improve reception. If the picture does not improve, use an outdoor antenna.
<b>No picture.</b>	Make sure the antenna is correctly connected to the TV. Try selecting another channel and see if the problem is outside your receiver.
<b>The picture is fine, but no sound is playing.</b>	Increase the volume. Make sure the sound on the TV is not muted.





Problem	Solution
<b>The sound is fine, but no picture or poor color.</b>	Increase the contrast and brightness of the image, or change other image settings in the Settings menu → Image → Picture mode settings.
	Restore the default image settings in the Settings menu → Image → Image mode settings → Restore current mode.
<b>Snowy picture, noise or picture freezes.</b>	Check for proper antenna connection, adjust antenna orientation if necessary.
<b>There are distracting streaks across the image.</b>	Other electrical appliances such as hairdryers or vacuum cleaners can cause interference. Switch appliances used near the TV off.
<b>Remote controller does not operate.</b>	The remote control must be removed from the plastic bag it came in before first use.
	Try moving the remote control closer to the TV. The front of the remote control should be pointed directly at the TV.
	Check that the batteries are inserted correctly in the controller, or try using new batteries.
	Make sure there are no obstacles between the remote control and the TV that could prevent proper signal transmission.
<b>No image from the connected PC.</b>	Check that the cable is properly connected at both ends or that it is not bent/damaged in some places.
<b>Flashing vertical line (PC mode).</b>	Open the main menu and adjust the vertical shift setting until the line disappears.
<b>Horizontal image tearing (PC mode).</b>	Adjust the horizontal positioning of the image so that all distracting lines disappear.
<b>The picture is too bright or dark (PC mode).</b>	Adjust the brightness or contrast values in the main menu.
<b>No response from the computer.</b>	Make sure your computer's resolution is set to a value that your TV supports.
<b>When the device is connected to the RCA port, streaks appear in the picture.</b>	Make sure you use a good quality cable or use a different one.
	Disconnect and reconnect the cable at both ends.
<b>Problems could not be eliminated.</b>	Unplug the power cord and wait 60 seconds before plugging it back into the wall outlet. If problems persist, do not attempt to repair the TV yourself. Please contact a specialist service centre.

Don't leave a static image - paused video, menu screen, etc. - on the screen for an extended period of time. Otherwise, the display may be damaged and the image may be irreversibly "burned".

## TECHNICAL DATA

	<b>43 USV252</b>
<b>Screen size</b>	43" / 108 cm
<b>Aspect ratio</b>	16:09
<b>Resolution</b>	UHD 3840×2160 px



	<b>43 USV252</b>
<b>Refresh rate</b>	60 Hz
<b>Display Response</b>	9.5 ms
<b>Panel type</b>	DLED
<b>Brightness</b>	200 cd/m <sup>2</sup>
<b>Tuner(s)</b>	DVB-T/T2/C/S/S2
<b>Processor type</b>	Quad-core
<b>RAM</b>	1.5 GB
<b>Internal memory</b>	8 GB
<b>USB recording (PVR)</b>	No
<b>Timeshift</b>	Yes
<b>HDR (High Dynamic Range)</b>	Yes
<b>Speaker power (RMS)</b>	2× 10 W
<b>Sound Equalizer</b>	Yes (5 presets)
<b>USB ports (number, version)</b>	2 / 2.0
<b>HDMI ports (number, version)</b>	3 / 2.0
<b>HDMI ARC</b>	Yes
<b>HDMI CEC</b>	Yes
<b>HDCP support</b>	2.2
<b>VGA input</b>	No
<b>WiFi connection</b>	Yes
<b>LAN connector (RJ45)</b>	Yes
<b>Headphone jack</b>	Yes
<b>Optical audio output</b>	Optical
<b>Composite Input (AV)</b>	Yes
<b>SCART connector</b>	No
<b>CI/CI+ slot</b>	Yes
<b>HbbTV (Hybrid TV)</b>	Yes
<b>Parent lock</b>	Yes
<b>Hotel mode</b>	Yes
<b>USB supported video formats</b>	MPG, MOV, MKV, MP4, VOB, AVI, 3PG, MPEG
<b>USB supported audio formats</b>	MP3, M4A, AAC
<b>USB supported image formats</b>	JPG, JPEG, BMP, PNG
<b>Screen Mirroring</b>	Yes
<b>Apple AirPlay</b>	No
<b>Bluetooth</b>	Yes
<b>DLNA</b>	Yes
<b>Dimensions without stand (mm)</b>	957 × 89 × 557
<b>Height with stand (mm)</b>	957 × 210 × 597
<b>VESA spacing and screw type</b>	200 × 200, M6
<b>Weight of the device</b>	6.2



## USE AND DISPOSAL OF WASTE

Wrapping paper and corrugated paperboard – deliver to scrapyard. Packing foil, PE bags, plastic elements – throw into plastic recycling containers.

## DISPOSAL OF PRODUCTS AT THE END OF LIFETIME

### Disposal of electric and electronic equipment (valid in EU member countries and other European countries with an implemented recycling system)

The represented symbol on the product or package means the product shall not be treated as domestic waste. Hand over the product to the specified location for recycling electric and electronic equipment. Prevent negative impacts on human health and the environment by properly recycling your product. Recycling contributes to preserving natural resources. For more information on the recycling of this product, refer to your local authority, domestic waste processing organization or store, where you purchased the product.



08/05



This product complies with the requirements of the EU directives on electromagnetic compatibility and electrical safety and the issue of heavy metals in electrical and electronic equipment.

K+B Progres, a.s. hereby declares that the ECG 43USV252 type of radio equipment complies with Directive 2014/53/EU.

The full Declaration of Conformity is available at [www.ecg-electro.eu](http://www.ecg-electro.eu).

The operating manual is available at [www.ecg-electro.eu](http://www.ecg-electro.eu).

Changes of text and technical parameters reserved.





# SICHERHEITSHINWEISE

## Bitte aufmerksam lesen und gut aufbewahren!

Deutsch

**Warnung:** Die in dieser Anleitung angeführten Sicherheitsvorkehrungen und Hinweise umfassen nicht alle Umstände und Situationen, zu denen es kommen kann. Der Anwender muss begreifen, dass der gesunde Menschenverstand, Vorsicht und Sorgfalt zu Faktoren gehören, die sich in kein Produkt einbauen lassen. Diese Faktoren müssen durch den Anwender bzw. mehrere Anwender bei der Verwendung und Bedienung dieses Geräts gewährleistet werden. Wir haften nicht für Schäden, die durch Transport, eine unsachgemäße Verwendung, Spannungsschwankungen sowie eine Änderung oder Modifikation des Geräts entstehen. Um das Risiko von Bränden oder Stromschlägen zu vermeiden, sollten bei der Verwendung elektrischer Geräte immer grundlegende Vorsichtsmaßnahmen befolgt werden, einschließlich der folgenden:

1. Gehen Sie beim Auspacken des Geräts sehr vorsichtig vor. Schützen Sie vor allem den Bildschirm des Geräts. Dieser kann sehr leicht beschädigt werden.
2. Lesen Sie sorgfältig sämtliche Anweisungen
3. Bewahren Sie die Anweisungen für den künftigen Gebrauch auf
4. Beachten Sie die in der Gebrauchsanweisung angeführten Anweisungen
5. Befolgen Sie alle Anweisungen
6. Verwenden Sie das Gerät nicht in der Nähe von Wasser
7. Reinigen Sie das Gerät ausschließlich mit einem trockenen Tuch
8. Blockieren Sie nicht die Lüftungsöffnungen. Platzieren Sie das Gerät im Einklang mit den Herstellerhinweisen
9. Installieren Sie das Gerät nicht in der Nähe von Wärmequellen wie Heizungen, Heizkörper, Öfen oder anderen Geräten (z. B. Verstärkern), die Wärme erzeugen. Stellen Sie das Gerät nicht in der Nähe eines offenen Feuers (z. B. Kerzen) auf. Unter keinen Umständen darf ein offenes Feuer (z. B. eine brennende Kerze) auf das Produkt gestellt werden. Stellen Sie auch keine heißen Gegenstände oder Gegenstände mit einem offenen Feuer auf oder in die Nähe des Geräts. Hohe Temperaturen können Kunststoffteile schmelzen und Brände verursachen.
10. Schließen Sie das Gerät nur an eine ordnungsgemäß gewartete elektrische Anlage an. Vergewissern Sie sich, dass die Spannung und die Frequenz in Ihrer Steckdose mit der auf dem Geräteschild angeführten Spannung, Frequenz und der zulässigen Belastbarkeit übereinstimmt und die Steckdose ordnungsgemäß geerdet wurde. Die Steckdose muss gemäß geltender elektrotechnischer Norm (EN) installiert werden.
11. Schützen Sie das Netzkabel vor Beschädigungen. Treten Sie nicht darauf und verbiegen Sie es nicht.
12. Das Netzkabel und der Stecker müssen geschützt sein. Es ist darauf zu achten, dass keine Gegenstände auf dem Netzkabel liegen, die die Kabelisolierung beschädigen könnten.
13. Verwenden Sie nur das vom Hersteller empfohlene Zubehör.
14. Trennen Sie das Gerät bei Gewitter oder anderen atmosphärischen Phänomenen vom Netz. Wenn Sie das Gerät über einen längeren Zeitraum oder vor der Wartung nicht benutzen, ziehen Sie den Netzstecker aus der Steckdose. Ziehen Sie das Netzkabel heraus, indem Sie diesen am Stecker ziehen – ziehen Sie niemals am Netzkabel.
15. Sämtliche Reparaturen sollten im Falle einer Störung qualifizierten Wartungsarbeitern anvertraut werden. Nehmen Sie keine Manipulationen am Gerät vor und führen Sie keine technischen Eingriffe durch.
16. Das Gerät sollte gewartet werden, wenn es auf irgendeine Weise beschädigt ist. Wenn das Netzkabel oder seine Gabelung beschädigt ist, Flüssigkeit oder ein Fremdkörper in das Netzkabel eingedrungen ist. Wenn es Regen oder Feuchtigkeit ausgesetzt war, heruntergefallen ist oder nicht ordnungsgemäß funktioniert.
17. Die Steckdose, an die das Fernsehgerät angeschlossen ist, muss jederzeit leicht zugänglich sein. - Stecken Sie den Stecker des Netzkabels des Geräts direkt in eine separate Steckdose. Verwenden Sie keine Mehrfachsteckdosen oder Verlängerungskabel. Ziehen Sie beim Herausziehen des Netzsteckers am Stecker, nicht am Netzkabel
18. Sorgen Sie für eine umweltfreundliche Entsorgung der Batterien
19. Das Gerät ist ausschließlich für den Betrieb in Innenräumen und in gemäßigten Klimazonen vorgesehen.
20. Stellen Sie auf das Gerät keine Gegenstände mit Wasser (z. B. Vasen mit Blumen).
21. Die elektrostatische Entladung könnte die Funktionsweise beeinträchtigen. Die Funktionsweise kann durch Aus- und Einschalten des Geräts manuell wiederhergestellt werden.





22. Dieses Gerät kann von Kindern über 8 Jahren und von Personen mit eingeschränkten körperlichen und geistigen Fähigkeiten sowie von Personen ohne Erfahrung und Kenntnis des Geräts verwendet werden, sofern sie beaufsichtigt oder über eine sichere Verwendung des Geräts belehrt werden, so dass ihnen die mit der Verwendung verbundenen Gefahren verständlich sind. Kinder dürfen nicht mit dem Gerät spielen. Kinder dürfen das Gerät nicht ohne Aufsicht reinigen oder anderweitig warten.
23. **GEFAHR FÜR KINDER:** Kinder dürfen nicht mit dem Verpackungsmaterial spielen. Kinder dürfen nicht mit den Kunststoffbeuteln spielen. Erstickungsgefahr.
24. Dieser Fernseher arbeitet mit einer hohen Spannung. Nehmen Sie nicht die hintere Geräteabdeckung ab. Sämtliche Reparaturen sollten qualifizierten Wartungsarbeitern anvertraut werden.

**Warnung**

Setzen Sie das Gerät weder Regen noch Feuchtigkeit aus. Tauchen Sie es nicht in Flüssigkeiten ein. Es könnte zu einem Stromunfall kommen.

**Setzen Sie das Gerät weder Regen noch Feuchtigkeit aus. Es besteht die Gefahr eines Brandes oder Stromschlags.**

- Schützen Sie das Gerät vor Stürzen, Stößen, Aufprällen und Vibrationen. Weiter vor Staub und Feuchtigkeit.
- Beugen Sie dem Eindringen von fremden Gegenständen in die Lüftungsöffnungen des Geräts vor. Schützen Sie das Fernsehgerät vor dem Verschütten von Flüssigkeiten.
- Stecken Sie niemals Gegenstände in die Lüftungsöffnungen des Geräts. Dies könnte einen Kurzschluss, einen Stromschlag oder andere Schäden verursachen. Gießen Sie auch keine Flüssigkeit in das Gerät.
- Wenn das Gerät über einen Adapter mit Strom versorgt wird, verwenden Sie nur den mitgelieferten Adapter.

**Hinweis**

Achten Sie darauf, dass das Netzkabel nicht unter dem Fernsehgerät eingeklemmt wird.

Lehnen Sie sich nicht am Fernseher an. Auch sollten Sie diesen nicht neigen oder stupsen. Seien Sie besonders aufmerksam, wenn Kinder anwesend sind. Ein Stürzen des Geräts könnte zu schwerwiegenden Verletzungen führen.

Platzieren Sie den Fernseher nicht auf instabilem Wagen, Ständer, Regale oder Tische. Ein Sturz kann zu einer Beschädigung des Geräts oder zu Personenschäden führen. Stellen Sie ihn auf eine flache und stabile Oberfläche.

Verdecken Sie nicht die Lüftungsöffnungen auf der hinteren Abdeckung des Geräts. Eine gute Ventilation ist für eine richtige Funktionsweise von elektrischen Komponenten unerlässlich.

Gewährleisten Sie bei der Installation und beim Betrieb des Geräts an allen Seiten einen ausreichenden Freiraum, der für eine gute Luftzirkulation erforderlich ist. Während des Betriebs wird Wärme erzeugt, die auf diese Weise abgeleitet wird. Betreiben Sie das Gerät auf keinen Fall in geschlossenen Bücherschränken oder Regalen. Stellen Sie das Gerät nicht in direktem Sonnenlicht oder an Orten auf, an denen Wärme erzeugt wird (Heizungen, Öfen, Wärmetauscher usw.).

Lassen Sie um das Gerät herum genügend Platz, um eine Überhitzung zu vermeiden (z. B. bei Aufstellung an einer Wohnzimmerwand oder in einem anderen geschlossenen Raum). Es besteht die Gefahr einer Überhitzung des Fernsehgeräts, was zu Schäden am Gerät oder zu einem Brand führen kann.

- Das Gerät muss vor jeder Reinigung vom Stromnetz getrennt werden.
- Reinigen Sie das Produkt nur mit einem trockenen Tuch.
- Verwenden Sie zur Reinigung keine Lösungsmittel, Verdüner, Scheuermittel oder Topfkratzer.

**Fernbedienung und Batterien****Warnung**

Schützen Sie die Batterien vor hohen Temperaturen. Setzen Sie sie nicht dem direkten Feuer oder Sonnenlicht aus.

- Setzen Sie die Fernbedienung oder die Batterien nicht dem direkten Sonnenlicht aus.
- Die Fernbedienung und die Batterie dürfen nicht fließendem oder tropfendem Wasser ausgesetzt werden. Verwenden Sie die Fernbedienung nur in Innenräumen.



- Legen Sie die Batterien in der richtigen Richtung (Polarität) in die Fernbedienung ein. Ein unsachgemäßes Einlegen der Batterien kann zu Schäden an der Fernbedienung oder zum Auslaufen von Elektrolyt führen.
- Die Batterien dürfen nicht geladen, erhitzt, geöffnet oder kurzgeschlossen werden.
- Werfen Sie Batterien nicht ins Feuer.
- Lassen Sie keine leeren Batterien in der Fernbedienung.
- Wenn Sie die Fernbedienung über einen längeren Zeitraum nicht benutzen, nehmen Sie die Batterien heraus.
- Kombinieren Sie nicht verschiedene Batterietypen. Verwenden Sie immer nur einen Typ. Außerdem sollten Sie alte und neue Batterien nicht zusammen verwenden.
- Wenn Elektrolyt aus den Batterien in die Fernbedienung ausläuft, verwenden Sie sie nicht mehr und wenden Sie sich an die zuständige Servicestelle.
- Wenn die Fernbedienung nicht richtig funktioniert (die Leistung lässt nach), ersetzen Sie die Batterien durch neue.
- Kleine Batterien können ein Risiko für das Verschlucken durch Kinder darstellen. Lassen Sie Kinder auch nicht mit dem Verpackungsmaterial spielen. Erstickungsgefahr.

### Bei Verwendung von Kopfhörern

Um mögliche Gehörschäden zu vermeiden, sollten Sie das Gerät nicht bei hoher Lautstärke über einen längeren Zeitraum verwenden.



Übermäßiger akustischer Kopfhörerdruck könnte zu einem Hörschaden führen.



### Vorsicht bei der Wandmontage

- Bevor Sie das Fernsehgerät an der Wand montieren, lesen Sie die Anleitung, die der Halterung beigelegt wurde.
- Das Montageset ist optional. Wenn es nicht im Lieferumfang Ihres Fernsehers enthalten ist, können Sie es bei Ihrem Händler vor Ort erwerben.
- Installieren Sie das Fernsehgerät nicht an der Decke oder an einer schrägen Wand.
- Verwenden Sie die im Lieferumfang der Halterung enthaltenen Wandbefestigungsschrauben und weiteres Zubehör.
- Ziehen Sie die Schrauben fest an, damit das Fernsehgerät nicht herunterfällt, aber ziehen Sie sie nicht zu fest an.

## SYMBOLE UND WARNHINWEISE AUF DEM PRODUKT

	<b>ACHTUNG</b> GEFAHR DURCH STROMUNFALL NICHT ÖFFNEN	
Achtung! Öffnen Sie nicht die Abdeckung, um einen Stromschlag zu vermeiden. Die Reparatur kann nur von einem Servicetechniker durchgeführt werden.		



Das Blitzsymbol mit dem Pfeil in einem gleichseitigen Dreieck warnt den Anwender vor einer nicht isolierten „gefährlichen Spannung“ innerhalb des Geräts, die so hoch und zu Stromunfällen führen könnte.



Das Ausrufezeichen im gleichseitigen Dreieck informiert den Anwender darüber, dass der mitgelieferten Literatur viele wichtige Wartungs- und Betriebshinweise zu entnehmen sind.



Dieses Symbol weist darauf hin, dass es sich um ein Gerät der zweiten Schutzklasse mit doppelter Isolierung zwischen einer gefährlichen Netzspannung und seitens des Anwenders zugänglichen Teilen handelt. Verwenden Sie ausschließlich identische Ersatzteile.



Laserprodukt der Klasse 1: Dieses Produkt enthält eine Laserquelle der Klasse 1, die unter vernünftigerweise vorhersehbaren Betriebsbedingungen sicher ist.

## WARNUNG

Stellen Sie den Fernseher niemals an einem instabilen Ort auf. Der Fernseher kann herunterfallen und zu schweren oder tödlichen Verletzungen führen.

Viele Verletzungen, insbesondere bei Kindern, können durch einfache Maßnahmen verhindert werden wie:

1. Verwenden Sie die vom Hersteller des Fernsehers empfohlene Schränke oder Ständer.
2. Verwenden Sie nur Möbel, die den Fernseher sicher tragen können.
3. Vergewissern Sie sich, dass der Fernseher nicht über die Kante des Möbelstücks hinausragt, auf dem er platziert ist.
4. Stellen Sie den Fernseher nicht auf hohe Möbel (wie Schränke oder Bücherregale), ohne dass die Möbel oder der Fernseher an einer geeigneten Stütze verankert sind.
5. Stellen Sie den Fernseher nicht auf ein Tuch oder ein anderes Material, die sich somit zwischen dem Fernseher und dem Möbelstück befinden würden.
6. Informieren Sie Kinder über die Gefahren beim Klettern auf Möbel, um zum Fernseher oder seinen Bedienelementen zu gelangen.

Wenn Sie Ihr vorhandenes Fernsehgerät behalten und umstellen wollen, sollten Sie die gleichen Grundsätze befolgen.

## Betriebsbedingungen

- Betriebstemperatur: 5 °C bis 35 °C
- Luftfeuchtigkeit im Betrieb: 20% bis 75%, nicht kondensierend
- Lagertemperatur: -15 °C bis 45 °C
- Feuchtigkeit bei der Lagerung: 10% bis 90%, nicht kondensierend

## TV-TASTEN UND ANSCHLÜSSE

### Tasten am Fernseher

**Bemerkung:** Das folgende Diagramm dient nur als Referenz. Die tatsächliche Lage und Anordnung der einzelnen Elemente kann je nach Modell variieren.

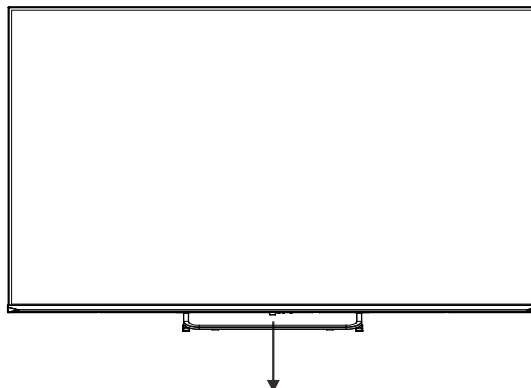

Drücken Sie diese Taste im Standby-Modus, um das Fernsehgerät ein- oder auszuschalten.

### TV-Anschlüsse

**Bemerkung:** Nachfolgend sind die verschiedenen Arten von Anschlüssen aufgeführt. Ihre Anzahl, Lage und Anordnung kann je nach Modell variieren.



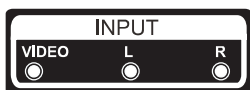

### AV-Eingang

Signaleingang von externem Gerät einschließlich linkem/rechtem Kanal



### CI Slot

In den CI-Kartenleser-Steckplatz (Common Interface) wird ein CAM-Modul (Conditional Access Module) eingesetzt, mit dem Sie Pay-TV-Kanäle empfangen können.



### HDMI-Eingang

Digitaler HDMI-Signaleingang von einem externen Gerät.



### ANT 75

Antenneneingang (75 / VHF/ UHF).



### USB-Eingang

Eingang für USB-Speicher und andere kompatible Geräte. Es wird auch für PVR-Aufnahmen verwendet.



### OPTISCHER Ausgang

Zum Anschluss kompatibler externer Audiogeräte.



### RJ45

Für die Verbindung mit dem Internet über ein Ethernet-Kabel.



### Kopfhörerausgang

Wenn die Kopfhörer eingesteckt sind, sind die TV-Lautsprecher ausgeschaltet

### WARNUNG:

Berühren Sie die HDMI- und USB-Anschlüsse nicht und kommen Sie ihnen nicht zu nahe, wenn sie sich im USB-Modus befinden. Vermeiden Sie Entladungen statischer Elektrizität, die ihre Funktion beeinträchtigen könnten - dies könnte zu Fehlfunktionen oder Störungen des Fernsehers führen.

## ANSCHLUSSPLAN FÜR EXTERNE GERÄTE

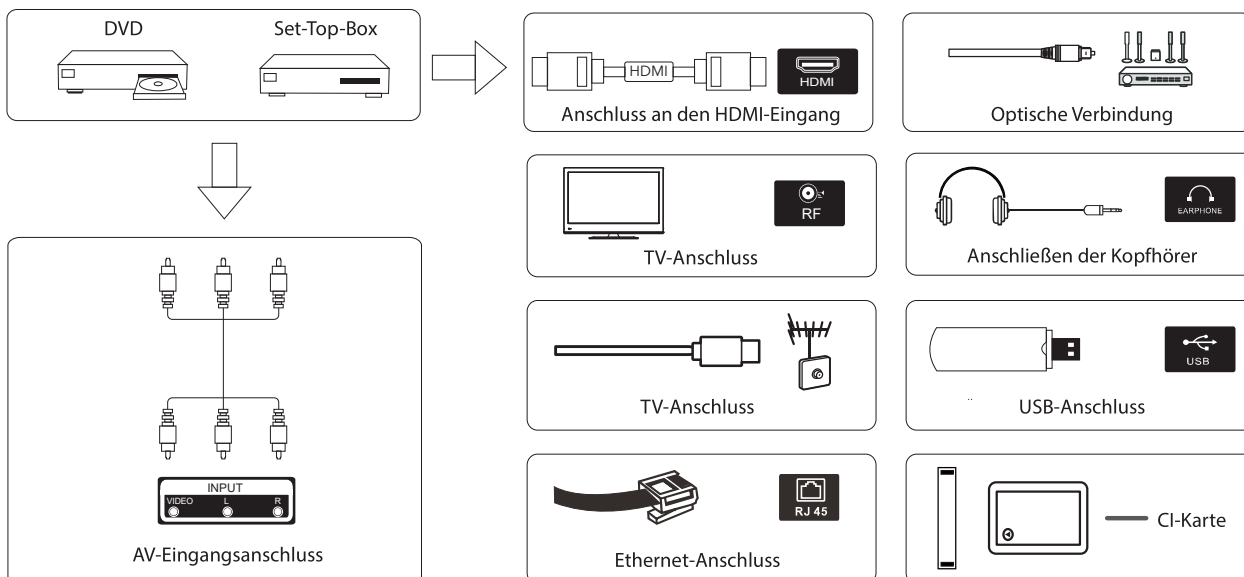



## INSTALLATION UND VERKABELUNG DES FERNSEHERS

### Stellen Sie das Fernsehgerät in Position

Stellen Sie das Fernsehgerät auf eine stabile und feste Unterlage, die sein Gewicht tragen kann.

Stellen Sie das Gerät aus Sicherheitsgründen nicht in der Nähe von Wasser oder Wärmequellen (wie Lampen, Kerzen oder Heizelementen) auf und blockieren Sie nicht die Lüftungsöffnungen auf der Rückseite des Geräts.

### Schließen Sie die Antenne und die Stromversorgung an

1. Schließen Sie die Antenne an den entsprechenden Eingang an der Unterseite des Fernsehers an.
2. Schließen Sie das Netzkabel an das Fernsehgerät an (AC 100-240 V, 50/60 Hz).

### Schalten Sie den Fernseher ein

3. Schließen Sie das Netzkabel an. Das Fernsehgerät schaltet in den Standby-Modus (das rote Licht leuchtet auf). Drücken Sie die Einschalttaste am Fernsehgerät oder auf der Fernbedienung, um das Fernsehgerät einzuschalten.

**Bemerkung:** Das Bild dient nur zur Illustration.

**Bemerkung:** Wenn Ihr Fernsehgerät über einen CI-Kartenschlitz an der Oberseite verfügt, finden Sie im Zubehör eine Silikonabdeckung für diesen Schlitz (bei Modellen ohne CI-Schlitz ist diese Abdeckung nicht im Lieferumfang enthalten). Wenn Sie die CI-Karte nicht benutzen, setzen Sie bitte die Silikonkappe in den Steckplatz ein.

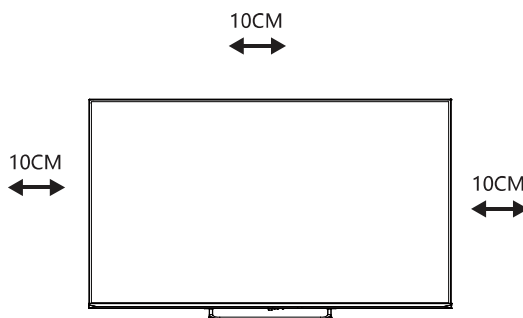

Deutsch

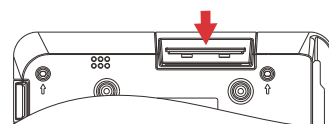
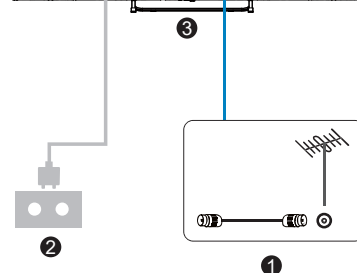
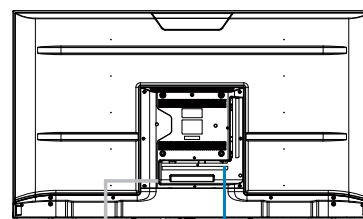

### Anleitung zur Installation des TV-Ständers

1. Öffnen Sie den Karton und nehmen Sie den Fernseher, das Zubehör und den Standfuß heraus (bei einigen Modellen ist kein Standfuß im Lieferumfang enthalten).
2. Um Schäden am Bildschirm zu vermeiden, legen Sie den Fernseher mit der Bildschirmseite nach unten auf eine weiche Unterlage, z. B. eine Matratze oder eine Decke.
3. Befestigen Sie den Standfuß mit den mitgelieferten Schrauben an der Rückseite des Fernsehers.
4. Die Installation ist nun abgeschlossen.

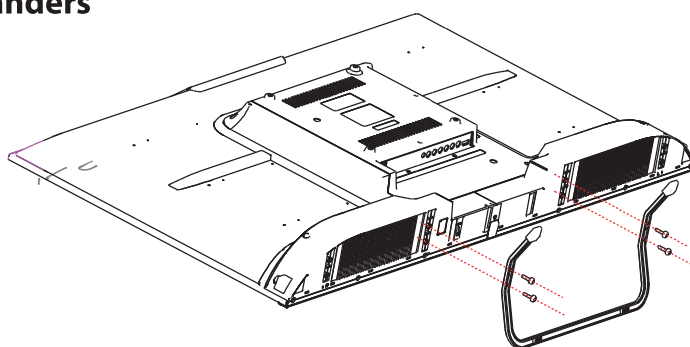

Schrauben BB4 × 14 mm  
(4 Stk.)

**Bemerkung:** Das Bild dient nur zur Illustration. Seien Sie bei der Installation vorsichtig.





Deutsch

### Anleitung zur Wandmontage

Vergewissern Sie sich, dass das Fernsehgerät von der Steckdose getrennt ist, bevor Sie mit der Installation beginnen. Wir empfehlen Ihnen auch, eine zweite Person einzuladen, die Ihnen bei der Montage hilft. Das wandmontierte Fernsehgerät sollte von einem qualifizierten Fachmann installiert werden. Wir haften nicht für Schäden am Gerät oder Verletzungen, die durch unsachgemäße Installation verursacht werden.

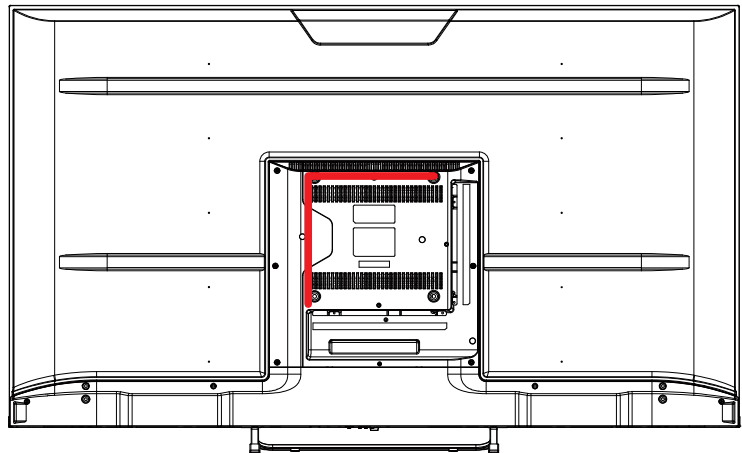

VESA-Dimension:  
200 x 200 mm (M6)

### ÜBERSICHT ÜBER DAS ANSCHLUSSFELD

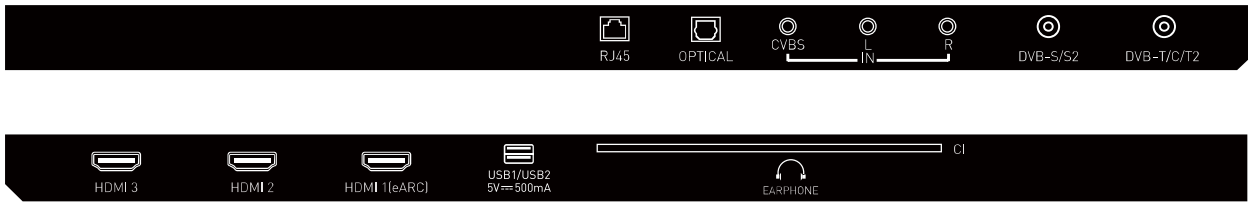

Note: The pictures are for reference only, all the details are subject to the actual product



## FERNSTEUERUNG

- 1 Schalten Sie das Fernsehgerät in den Standby-Modus. Zum Einschalten erneut drücken.
- 2 **INPUT:** Auswahl der Eingangssignalquelle.
- 3 Zahlentasten (0-9): Direkte TV-Kanalauswahl.
- 4 **GUIDE:** Öffnen Sie die Programmanleitung (EPG).
- 5 **CH.LIST:** Kanalliste anzeigen.
- 6 Farbtasten: Verschiedene Funktionen im Menü oder im Videotext.
- 7 **MENU:** Anzeige des Hauptmenüs.
- 8 Wiedergabe starten / pausieren, vor- oder zurückspulen.
- 9 **RICHTUNGSTASTEN:** Bewegung im Menü auf dem Bildschirm.  
**OK:** Bestätigung der aktuell markierten Option.
- 10 **RETURN:** Kehren Sie zum vorherigen Bildschirm oder Menü zurück.
- 11 **EXIT:** Beendigung des aktuellen Menüs oder der aktuellen Funktion.
- 12 **HOME:** Rufen Sie den Startbildschirm auf.
- 13 **VOL +/-:** Schallverstärkung oder -dämpfung.
- 14 **CH +/-:** Wechseln Sie zum vorherigen / nächsten Programm.
- 15 **MUTE:** Schalten Sie den Ton stumm.
- 16 **SUBTITLE:** Untertitel ein- oder ausschalten.
- 17 **TEXT:** Videotext ein- oder ausschalten.
- 18 **INFO:** Verfügbare Programminformationen anzeigen.
- 19 **Anwendungsverknüpfung:** Einstellen der Schaltfläche zum Starten einer bestimmten Anwendung.
- 20 **FREE:** Direkter Zugriff auf den kostenlosen Videobereich.
- 21 **DEEZER:** Direkter Zugriff auf die Deezer App.
- 22 Direkter Zugang zu Anwendungen (Netflix, Youtube, usw.).

### Einlegen der Batterien

**Bemerkung:** 2 × AAA (nicht in der Verpackung enthalten)

Entfernen Sie die Abdeckung des Batteriefachs auf der Rückseite der Fernbedienung, indem Sie sie nach unten schieben, und nehmen Sie sie dann ab. Legen Sie zwei AAA-Batterien entsprechend der markierten Polarität (+ und -) ein. Kombinieren Sie nicht alte und neue Batterien oder verschiedene Batterietypen. Schieben Sie die Abdeckung wieder auf, bis Sie ein Klicken hören, das den richtigen Sitz anzeigt.



Deutsch



# TV-STEUERUNGSHANDBUCH

**Bemerkung:** Der Fernseher wird mit einer elektronischen Bedienungsanleitung geliefert.

Deutsch

## Erstmalige Installation

Drücken Sie entsprechend dem angezeigten Textassistenten die Tasten ▲ / ▼, um die Sprache auszuwählen.

Vergewissern Sie sich, dass das Gerät eingeschaltet und angeschlossen ist. Verwenden Sie dann die Tasten ▲ / ▼ / ◀ / ▶ zur Auswahl der Haupteingangsquelle.

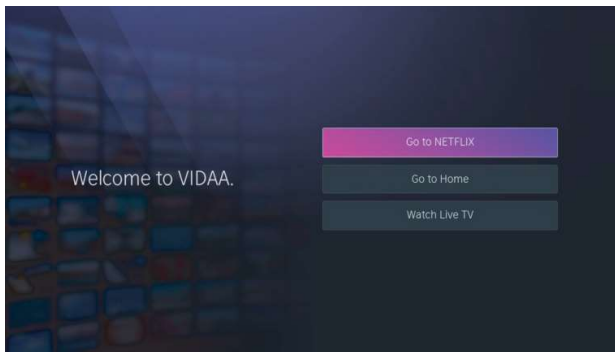

## Startbildschirm

Drücken Sie die Taste **HOME**, um den Startbildschirm aufzurufen.

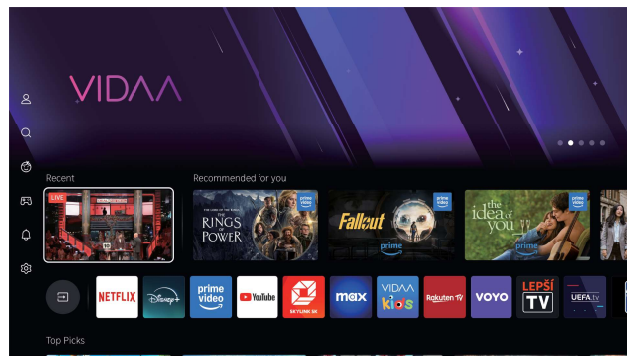

- Die aktuelle Uhrzeit wird immer am oberen Rand des Startbildschirms angezeigt.
- Wenn Ihr Fernsehgerät über Wi-Fi oder ein Netzkabel mit dem Internet verbunden ist, wird in der oberen rechten Ecke ein Symbol angezeigt.
- **Anwendungsmanagement:** Wählen Sie die App aus, die Sie verschieben möchten, und drücken Sie dann die Verwaltungstaste.

## Eingang

Drücken Sie die Taste **INPUT**, um das Eingangsquellenmenü zu öffnen. Verwenden Sie die Tasten ▲ / ▼ / ◀ / ▶, um den gewünschten Eingang auszuwählen. Um die Auswahl zu bestätigen, drücken Sie erneut die Taste **INPUT**.

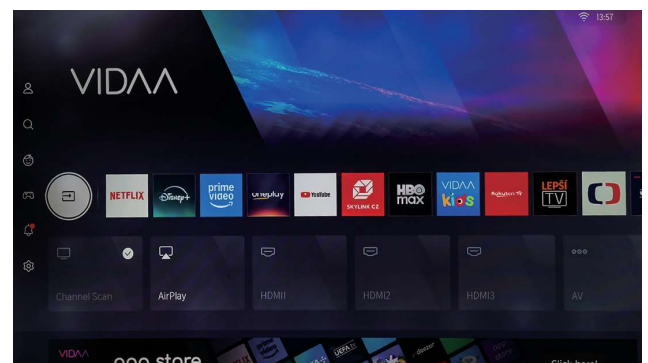



## Ersteinrichtung

### Bild

Drücken Sie die Taste **MENU**, um das Hauptmenü aufzurufen. Verwenden Sie die Tasten **▲** / **▼**, um das Menü Bild auszuwählen.

1. Verwenden Sie die Tasten **▲** / **▼**, um das Element auszuwählen, das Sie bearbeiten möchten.
2. Drücken Sie die Taste **ENTER**, um die Einstellungen zu ändern.
3. Wenn Sie die Bearbeitung abgeschlossen haben, drücken Sie erneut **ENTER**, um zu speichern und zum vorherigen Menü zurückzukehren.

Deutsch

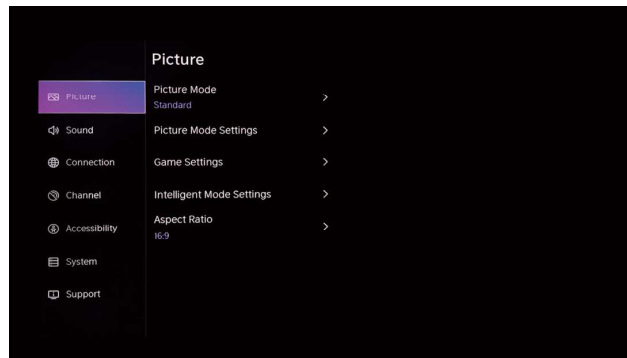

### Bildmodus

Verwenden Sie die Tasten **▲** / **▼**, um den gewünschten Bildmodus auszuwählen, und bestätigen Sie mit der Taste **ENTER**. Verfügbare Modi: Standard / Kino (Tag) / Kino (Nacht) / Dynamisch / Sport.

### Seitenverhältnis

Passen Sie das Seitenverhältnis an das Bildschirmformat oder an Ihre Vorlieben an. Wählen Sie mit den Tasten **▲** / **▼** die Option Seitenverhältnis aus, und bestätigen Sie dann mit der Taste **ENTER**. Zu den Optionen gehören Zoom, Direktansicht, 4:3, 16:9 usw.

### Spiel-Modus

Um den Spielmodus zu aktivieren oder zu deaktivieren, verwenden Sie die Tasten **▲** / **▼**, um den Spielmodus auszuwählen, und drücken Sie **INPUT**. Wählen Sie Ein oder Aus.

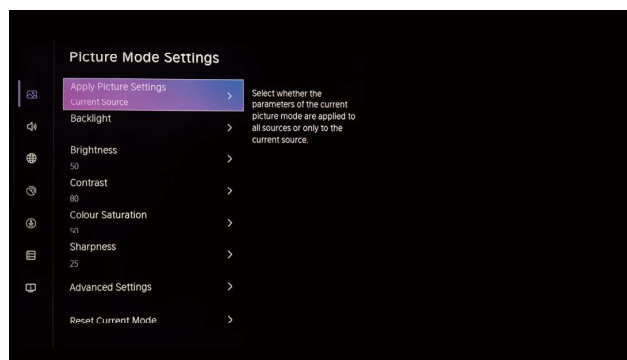

### Ton

1. Drücken Sie die Taste **MENU**, um das Hauptmenü aufzurufen.
2. Verwenden Sie die Tasten **▲** / **▼**, um Ton auszuwählen und zu bestätigen.
3. Verwenden Sie wiederum die Tasten **▲** / **▼**, um das Element auszuwählen, das Sie bearbeiten möchten.
4. Drücken Sie die Taste **ENTER**, um die Einstellungen zu öffnen.
5. Nachdem Sie Änderungen vorgenommen haben, drücken Sie erneut **ENTER**, um zu speichern und zum vorherigen Menü zurückzukehren.



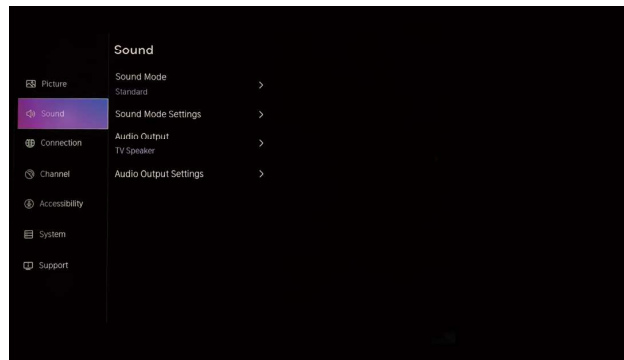

## Lautsprecher

1. Verwenden Sie die Tasten ▲ / ▼, um Lautsprecher auszuwählen.
2. Drücken Sie **ENTER**, um das Untermenü aufzurufen.
3. Verwenden Sie die Richtungstasten, um den gewünschten Audioausgang auszuwählen:
  - BT SoundBar (Bluetooth-Soundbar)
  - ARC (Audio-Rückkanal)
  - TV-Lautsprecher
  - Nur SPDIF (optischer Digitalausgang)

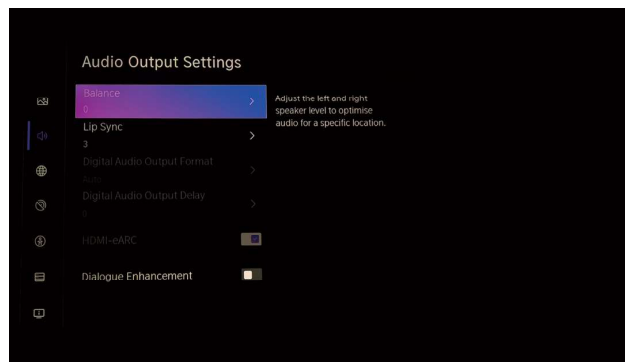

## Netzwerk

1. Drücken Sie die Taste **MENU**, um das Hauptmenü aufzurufen.
2. Verwenden Sie die Tasten ▲ / ▼, um Netzwerk auszuwählen und zu bestätigen.
3. Verwenden Sie die Tasten ◀ / ▶, um eine der folgenden Optionen auszuwählen:
  - Netzwerkeinstellung
  - Internetverbindung
  - Bluetooth
  - Aufwachen des drahtlosen Netzwerks (Wi-Fi Wake)
  - LAN-Wake (LAN-Wake)

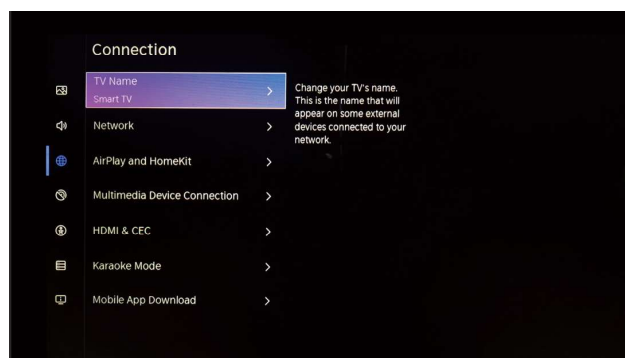

## Sender

1. Drücken Sie die Taste **MENU**, um das Hauptmenü zu öffnen.



2. Verwenden Sie die Tasten ▲ / ▼, um Kanäle zu wählen.
3. Verwenden Sie die Tasten ◀ / ▶, um das Element auszuwählen, das Sie bearbeiten möchten.
4. Drücken Sie die Taste **ENTER**, um die Einstellungen zu öffnen.
5. Wenn Sie die Bearbeitung abgeschlossen haben, drücken Sie erneut **ENTER**, um zu speichern und zum vorherigen Menü zurückzukehren.

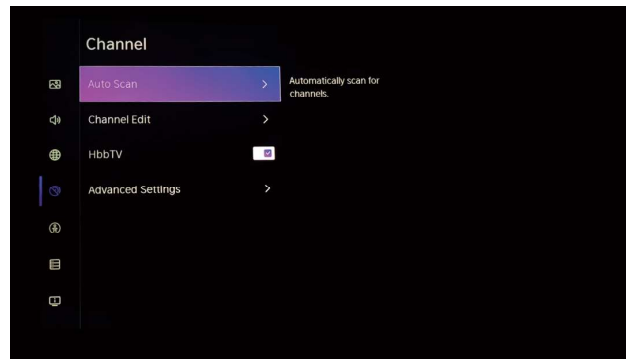

### Zugänglichkeit

1. Drücken Sie die Taste **MENU**, um das Hauptmenü aufzurufen.
2. Verwenden Sie die Tasten ◀ / ▶, um Barrierefreiheit auszuwählen und zu bestätigen.

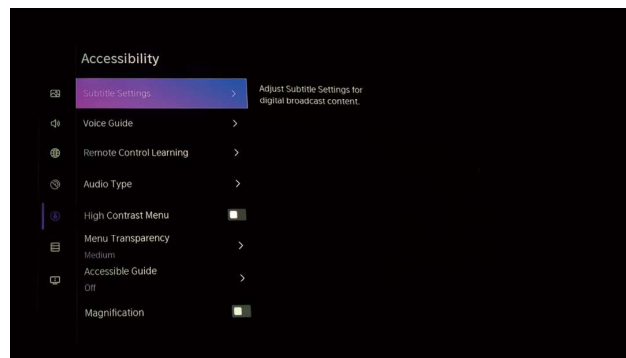

### System

Drücken Sie die Taste **MENU**, um das Hauptmenü aufzurufen.  
Verwenden Sie die Tasten ◀ / ▶, um System auszuwählen.

1. Verwenden Sie die Tasten ▲ / ▼, um das Element auszuwählen, das Sie bearbeiten möchten.
2. Drücken Sie die Taste **ENTER**, um die Einstellungen zu öffnen.
3. Wenn Sie die Bearbeitung abgeschlossen haben, drücken Sie erneut **ENTER**, um zu speichern und zum vorherigen Menü zurückzukehren.

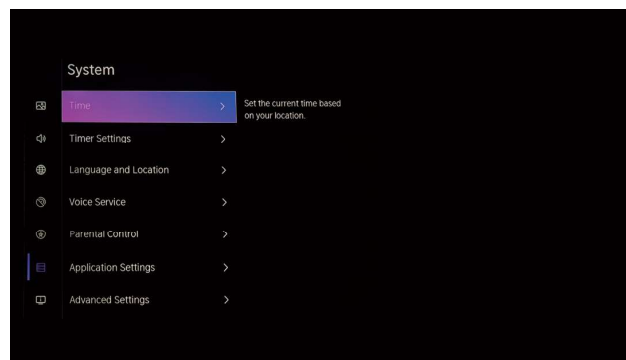

### Einstellungen der Anwendung

1. Verwenden Sie die Tasten ▲ / ▼, um Anwendungseinstellungen auszuwählen.





- Bestätigen Sie die Auswahl mit der Taste **ENTER**.

Deutsch

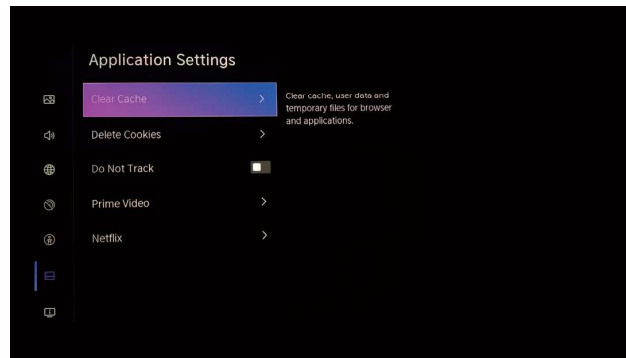

### HDMI-CEC-Funktion

- Verwenden Sie die Tasten ◀ / ▶, um CEC-Funktionen auszuwählen und drücken Sie ENTER, um das Untermenü zu öffnen.
- Verwenden Sie die Tasten ▲ / ▼, um eine der folgenden Funktionen auszuwählen:
  - CEC Bedienung
  - Automatisches Einschalten des Geräts
  - Automatisches Ausschalten des Geräts
  - Automatisches Einschalten des Fernsehers
  - Liste der CEC-Geräte

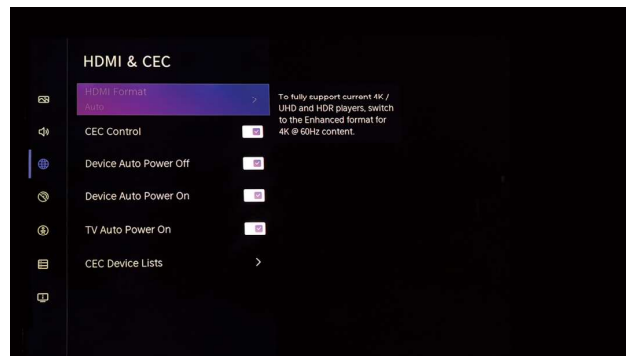

**Bemerkung:** Diese Optionen sind nur verfügbar, wenn **CEC-Steuerung** aktiviert ist.

### Erweiterte Einstellungsmöglichkeiten

Verwenden Sie die Tasten ▲ / ▼, um Erweiterte Einstellungen auszuwählen, und drücken Sie **ENTER**, um das Menü aufzurufen.

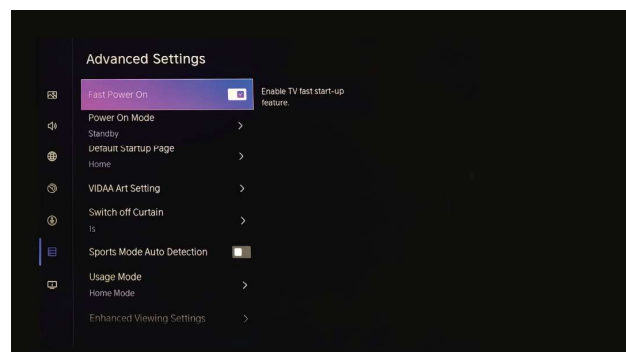

### Support

Wählen Sie mit den Tasten ◀ / ▶ die Option Unterstützung und drücken Sie **ENTER**, um das Menü Hilfe und Unterstützung aufzurufen.



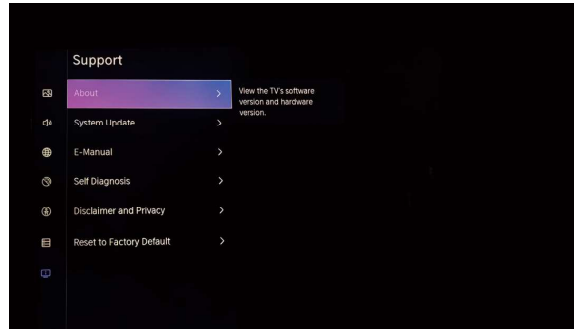

## Werkseinstellungen wiederherstellen

1. Verwenden Sie die Tasten **▲** / **▼**, um Wiederherstellen auf Werkseinstellungen auszuwählen.
2. Drücken Sie die Taste **ENTER**, um das Untermenü aufzurufen.
3. Bestätigen Sie die Auswahl und starten Sie die Wiederherstellung.

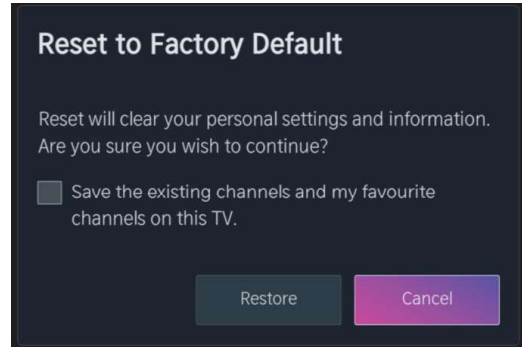

## Medium

Wählen Sie auf dem Startbildschirm die Option Medien oder drücken Sie die Taste **MEDIUM** auf der Fernbedienung. Drücken Sie dann **OK**, um das Media Center aufzurufen.



## Video

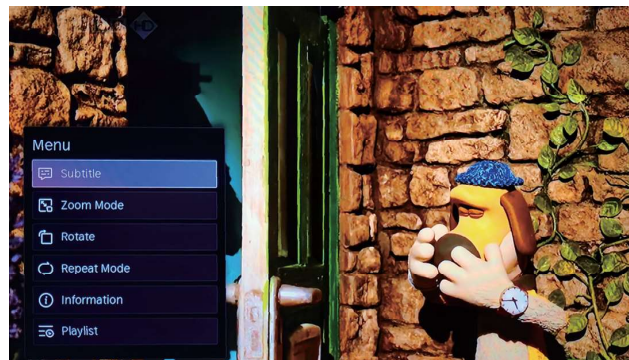

- Verwenden Sie die Tasten **▲** / **▼**, um Video oder Alle zu wählen.
- Verwenden Sie die Tasten **▲** / **▼** / **◀** / **▶**, um den Film auszuwählen, den Sie abspielen möchten.
- Drücken Sie die Taste **MENU**, um die Einstellungen auf der linken Seite des Bildschirms anzuzeigen.





## Audio



- Verwenden Sie die Tasten ▲ / ▼, um Ton oder Alle auszuwählen.
- Verwenden Sie die Richtungstasten, um den gewünschten Musiktitel auszuwählen.

## Bilder



- Verwenden Sie die Tasten ▲ / ▼, um Bilder oder Alle auszuwählen.
- Verwenden Sie die Tasten ▲ / ▼ / ◀ / ▶, um das Bild auszuwählen, das Sie anzeigen möchten.

## PROBLEMBEHEBUNG

Problem	Lösung
<b>Der Fernseher lässt sich nicht einschalten.</b>	Vergewissern Sie sich, dass die Gabel des Netzkabels in eine Steckdose eingesteckt ist. Trennen Sie das Fernsehgerät vom Stromnetz, warten Sie etwa 60 Sekunden, schließen Sie es dann wieder an und schalten Sie es ein.
<b>Schlechter Empfang des Fernsehsignals.</b>	Hohe Gebäude oder nahegelegene Hügel können das Sendesignal stören und Geisterbilder oder andere Bildfehler verursachen. Sie können die Bildqualität verbessern, indem Sie die Ausrichtung der Antenne ändern.  Wenn Sie eine Zimmerantenne verwenden, kann der Empfang unter bestimmten Bedingungen schwierig sein. Versuchen Sie, den Empfang zu verbessern, indem Sie die Ausrichtung der Antenne ändern. Wenn das Bild nicht besser wird, verwenden Sie eine Außenantenne.





Problem	Lösung
<b>Kein Bild.</b>	Vergewissern Sie sich, dass die Antenne richtig an das Fernsehgerät angeschlossen ist.
	Versuchen Sie, einen anderen Sender zu wählen, und überzeugen Sie sich, ob das Problem nicht außerhalb Ihres Empfängers liegt.
<b>Das Bild ist in Ordnung, aber ohne Ton.</b>	Erhöhen Sie die Lautstärke. Stellen Sie sicher, dass der Ton des Fernsehers nicht ausgeschaltet ist.
<b>Der Ton ist in Ordnung, aber kein Bild oder schlechte Farben.</b>	Erhöhen Sie den Kontrast und die Helligkeit des Bildes, oder ändern Sie andere Bildeinstellungen im Menü Einstellungen → Bild → Bildmodus-Einstellungen
	Stellen Sie die Standardbildeinstellung im Menü Einstellungen → Bild → Bildmodus-Einstellungen → Aktuellen Modus wiederherstellen
<b>Körnung im Bild, Rauschen oder stehendes Bild.</b>	Prüfen Sie, ob die Antenne richtig angeschlossen ist, und richten Sie die Antenne ggf. neu aus.
<b>Störende Streifen auf dem Bildschirm.</b>	Andere elektrische Geräte wie Haartrockner oder Staubsauger können Störungen verursachen. Schalten Sie Geräte, die in der Nähe des Fernsehers verwendet werden, aus.
<b>Die Fernbedienung funktioniert nicht.</b>	Die Fernbedienung muss vor dem ersten Gebrauch aus der Plastiktüte genommen werden, in der sie geliefert wurde.
	Versuchen Sie, die Fernbedienung näher an das Fernsehgerät zu bringen. Die Vorderseite der Fernbedienung sollte direkt auf das Fernsehgerät gerichtet sein.
	Überprüfen Sie, ob die Batterien richtig in das Steuergerät eingelegt sind, oder versuchen Sie, neue Batterien zu verwenden.
	Vergewissern Sie sich, dass sich keine Hindernisse zwischen der Fernbedienung und dem Fernsehgerät befinden, die eine ordnungsgemäße Signalübertragung verhindern könnten.
<b>Kein Bild vom angeschlossenen PC.</b>	Prüfen Sie, ob das Kabel an beiden Enden richtig angeschlossen ist oder ob es nicht an einigen Stellen geknickt/beschädigt ist.
<b>Blinkende vertikale Linie (PC-Modus).</b>	Öffnen Sie das Hauptmenü und passen Sie die Einstellungen für die vertikale Bildverschiebung an, bis die Linie verschwindet.
<b>Horizontaler Bildriss (PC-Modus).</b>	Stellen Sie die horizontale Position des Bildes so ein, dass alle störenden Linien verschwinden.
<b>Das Bild ist zu hell oder zu dunkel (PC-Modus).</b>	Passen Sie im Hauptmenü die Helligkeits- oder Kontrastwerte an.
<b>Keine Antwort vom Computer.</b>	Überprüfen Sie, ob die Auflösung Ihres Computers auf einen Wert eingestellt ist, den das Fernsehgerät unterstützt.





Problem	Lösung
<b>Wenn das Gerät an den RCA-Anschluss angeschlossen ist, erscheinen störende Streifen im Bild.</b>	Vergewissern Sie sich, dass Sie ein qualitativ hochwertiges Kabel verwenden, oder verwenden Sie ein anderes Kabel.
	Trennen Sie das Kabel an beiden Enden und schließen Sie es wieder an.
<b>Probleme konnten nicht beseitigt werden</b>	Ziehen Sie das Netzkabel heraus und warten Sie 60 Sekunden, bevor Sie es wieder in die Steckdose stecken. Wenn die Probleme weiterhin bestehen, versuchen Sie nicht, das Fernsehgerät selbst zu reparieren. Wenden Sie sich an eine spezialisierte Servicestelle.

Lassen Sie ein statisches Bild – ein angehaltenes Video, das Menübildschirm usw. – nicht über einen längeren Zeitraum auf dem Bildschirm angezeigt. Andernfalls kann das Display beschädigt und das Bild unwiderruflich „eingebrannt“ werden.

## TECHNISCHE ANGABEN

	<b>43 USV252</b>
<b>Bildschirmgröße</b>	43" / 108 cm
<b>Seitenverhältnis</b>	16:09
<b>Auflösung</b>	UHD 3840×2160 px
<b>Bildwiederholrate</b>	60 Hz
<b>Antwort anzeigen</b>	9,5 ms
<b>Panel-Typ</b>	DLED
<b>Helligkeit</b>	200 cd/m <sup>2</sup>
<b>Tuner</b>	DVB-T/T2/C/S/S2
<b>Typ des Prozessors</b>	Quad-Core
<b>RAM</b>	1,5 GB
<b>Interner Speicher</b>	8 GB
<b>USB-Aufnahme (PVR)</b>	Nein
<b>Timeshift</b>	Ja
<b>HDR (High Dynamic Range)</b>	Ja
<b>Lautsprecherleistung (RMS)</b>	2× 10 W
<b>Equalizer</b>	Ja (5 Voreinstellungen)
<b>USB-Anschlüsse (Nummer, Version)</b>	2 / 2.0
<b>HDMI-Anschlüsse (Nummer, Version)</b>	3 / 2.0
<b>HDMI ARC</b>	Ja
<b>HDMI CEC</b>	Ja
<b>HDCP-Unterstützung</b>	2.2
<b>VGA-Eingang</b>	Nein
<b>WLAN-Verbindung</b>	Ja
<b>LAN-Anschluss (RJ45)</b>	Ja
<b>Kopfhörerausgang</b>	Ja
<b>Optischer Audioausgang</b>	Optisch





	43 USV252
<b>Composite Input (AV)</b>	Ja
<b>SCART-Anschluss</b>	Nein
<b>CI / CI+ Steckplatz</b>	Ja
<b>HbbTV (Hybrid-TV)</b>	Ja
<b>Elternsperre</b>	Ja
<b>Hotelmodus</b>	Ja
<b>USB-unterstützte Videoformate</b>	MPG, MOV, MKV, MP4, VOB, AVI, 3PG, MPEG
<b>USB-unterstützte Audioformate</b>	MP3, M4A, AAC
<b>USB-unterstützte Bildformate</b>	JPG, JPEG, BMP, PNG
<b>Bildschirm Spiegelung</b>	Ja
<b>Apple AirPlay</b>	Nein
<b>Bluetooth</b>	Ja
<b>DLNA</b>	Ja
<b>Abmessungen ohne Ständer (mm)</b>	957 × 89 × 557
<b>Höhe mit Ständer (mm)</b>	957 × 210 × 597
<b>VESA-Abstand und Schraubentyp</b>	200 × 200, M6
<b>Gewicht des Geräts</b>	6,2

## VERWERTUNG UND ENTSORGUNG VON ABFALL

Verpackungspapier und Wellenpappe an einer Sammelstelle abgeben. Verpackungsfolie, PET-Beutel und Kunststoffteile gehören in Sammelcontainer für Kunststoff.

## ENTSORGUNG DES PRODUKTES NACH ABLAUF DER LEBENSDAUER

**Entsorgung von gebrauchten elektrischen und elektronischen Geräten (gültig in den Mitgliedsländern der EU und anderen europäischen Ländern, in denen das Abfalltrennungssystem eingeführt ist)**

Das abgebildete Symbol auf dem Produkt oder auf der Verpackung weist darauf hin, dass das Produkt nicht in den Hausmüll gehört. Das Produkt sollte an einem Ort abgegeben werden, der für die Wiederverwertung von elektrischen und elektronischen Geräten bestimmt ist. Eine richtige Entsorgung des Produktes beugt negativen Einflüssen auf die menschliche Gesundheit und die Umwelt vor. Die Wiederverwertung trägt zum Schutz der Naturressourcen bei. Weitere Informationen über die Wiederverwertung des Produktes erhalten Sie über das Gemeindeamt, eine Organisation, die sich mit der Behandlung von Hausmüll befasst, oder die Verkaufsstelle, an der das Produkt erworben wurde.



08/05

Dieses Produkt erfüllt die Anforderungen der EU-Richtlinien zur elektromagnetischen Verträglichkeit und elektrischen Sicherheit sowie zur Schwermetallproblematik in Elektro- und Elektronikgeräten.



K+B Progres, a.s. erklärt hiermit, dass der Funkgerätetyp ECG 43USV252 der Richtlinie 2014/53/EU entspricht. Der vollständige Text der Konformitätserklärung ist unter [www.ecg-electro.eu](http://www.ecg-electro.eu) verfügbar.

Die Bedienungsanleitung ist der Website [www.ecg-electro.eu](http://www.ecg-electro.eu) zu entnehmen. Änderungen des Textes und der technischen Parameter sind vorbehalten.





# BEZPEČNOSTNÍ POKYNY

## Čtěte pozorně a uschovejte pro budoucí potřebu!

**Varování:** Bezpečnostní opatření a pokyny uvedené v tomto návodu nezahrnují všechny možné podmínky a situace, ke kterým může dojít. Uživatel musí pochopit, že faktorem, který nelze zabudovat do žádného z výrobků, je zdravý rozum, opatrnost a péče. Tyto faktory tedy musí být zajištěny uživatelem/uživatelí používajícími a obsluhujícími toto zařízení. Neodpovídáme za škody způsobené během přepravy, nesprávným používáním, kolísáním napětí nebo změnou či úpravou jakékoliv části zařízení. Aby nedošlo ke vzniku požáru nebo k úrazu elektrickým proudem, měla by být při používání elektrických zařízení vždy dodržována základní opatření, včetně těch následujících:

1. Při vybalování přístroje postupujte velmi opatrně. Zejména chraňte obrazovku přístroje. Velmi snadno dojde k poškození.
2. Přečtěte si pečlivě veškeré instrukce
3. Instrukce uložte pro nahlédnutí v budoucnu
4. Věnujte pozornost upozorněním v manuálu
5. Dodržujte všechny pokyny
6. Nepoužívejte spotřebič v blízkosti vody
7. Čistěte výhradně suchým hadříkem
8. Neblokujte větrací otvory. Umístěte spotřebič v souladu s pokyny výrobce
9. Neinstalujte spotřebič v blízkosti zdrojů tepla, jako jsou radiátory, topná tělesa, kamna, nebo jiných spotřebičů produkujících teplo (například zesilovačů). Neinstalujte spotřebič v blízkosti otevřeného ohně (například svíčky). V žádném případě se na výrobek nesmí umístit otevřený oheň (např. hořící svíčka). Dále nepokládejte na přístroj nebo do jeho blízkosti horké předměty nebo objekty s otevřeným ohněm. Vysoká teplota může roztavit plastové díly a způsobit požár.
10. Přístroj zapojte pouze k řádné a udržované elektroinstalaci. Ujistěte se, že napětí a kmitočet ve vaší zásuvce odpovídá napětí, kmitočtu a požadované zatížitelnosti uvedené na štítku zařízení a že je zásuvka řádně uzemněná. Zásuvka musí být instalována podle platné elektrotechnické normy ČSN.
11. Chraňte napájecí kabel před poškozením. Nešlapejte po něm a neohýbejte jej.
12. Napájecí kabel a vidlici je nutno chránit. Je třeba dbát, aby na napájecím kabelu nebyl položen žádný předmět, který může poškodit izolaci kabelu.
13. Používejte pouze příslušenství a doplňky doporučené výrobcem.
14. Při bouřkách nebo jiných atmosférických jevech přístroj odpojte od elektrické sítě. Jestliže nebudete spotřebič delší dobu používat či před údržbou, odpojte napájecí kabel ze zásuvky. Napájecí kabel odpojujte tahem za vidlici – nikdy netahejte za kabel.
15. Veškeré opravy v případě poruchy svěřte kvalifikovaným pracovníkům servisu. Nikdy nezasahujte do přístroje a neprovádějte žádné technické zásahy.
16. Spotřebič vyžaduje servis, jestliže je jakýmkoliv způsobem poškozen. Je-li poškozen napájecí kabel nebo jeho vidlice, vnikla do něj kapalina, či cizí předmět. Byl-li vystaven dešti nebo vlhku, došlo k jeho pádu nebo nefunguje obvyklým způsobem.
17. Zásuvka, do které je televizor připojen, musí být za všech okolností snadno přístupná. - Vidlici napájecího kabelu přístroje umístěte přímo do samostatné zásuvky. Nepoužívejte rozbočky nebo prodlužovací přírůdky. Při odpojení ze zásuvky držte za vidlici, nikoliv za napájecí kabel
18. Dbejte na ekologickou likvidaci baterií
19. Spotřebič je určen k provozu výhradně ve interiérech a mírném klimatickém pásmu.
20. Na spotřebič nestavte žádné předměty naplněné tekutinami (např. vázami s květinami).
21. Elektrostatický výboj může způsobit selhání funkčnosti. Funkčnost lze manuálně obnovit vypnutím a opětovným zapnutím spotřebiče.
22. Tento spotřebič může být používán dětmi staršími 8 roků a osobami s omezenými fyzickými a duševními schopnostmi a osobami bez zkušeností a znalostí spotřebiče, pokud bude zajištěn dozor anebo instruktáž vzhledem k používání spotřebiče bezpečným způsobem, tak, aby ohrožení spojené s používáním, bylo srozumitelné. Děti si nemohou se zařízením hrát. Děti bez dozoru nemohou vykonávat čištění ani jinou údržbu spotřebiče.



23. **NEBEZPEČÍ PRO DĚTI:** Děti si nesmějí hrát s obalovým materiálem. Nenechte děti hrát si s plastovými sáčky. Nebezpečí udušení.
24. Tento televizní přijímač využívá při svém provozu vysoké napětí. Neodnímejte zadní kryt spotřebiče. Veškerý servis svěřte kvalifikovaným pracovníkům servisu.



#### **Varování**

Nevystavujte spotřebič dešti nebo vlhkosti. Neponořujte jej do žádné kapaliny. Hrozí riziko úrazu elektrickým proudem.

#### **Nevystavujte spotřebič dešti nebo vlhkosti. Hrozí riziko požáru nebo úrazu elektrickým proudem.**

- Chraňte přístroj před pády, ořesy, nárazy a vibracemi. Dále před prachem a vlhkem.
- Zabraňte vniknutí cizích předmětů do větracích otvorů spotřebiče. Chraňte televizor před politím jakýmkoliv tekutinami.
- Do větracích otvorů přístroje nikdy nevkládejte žádné předměty. Mohlo by dojít ke zkratu, úrazu elektrickým proudem nebo jinému poškození. Rovněž nelijte do přístroje žádnou tekutinu.
- Pokud je přístroj napájen prostřednictvím adaptéru, používejte pouze dodávaný adaptér.

#### **Upozornění**

Dbejte na to, aby se přírodní šňůra nezachytila pod televizorem.

O televizor se neopírejte, nenaklánějte jej a nestrkejte do něj. Obzvláštní pozornost věnujte v přítomnosti dětí. Pád přístroje může způsobit vážná zranění.

Televizor nestavte na nestabilní vozíky, stojany, police nebo stoly. Pád může způsobit poškození spotřebiče nebo zranění osob. Umístěte jej na rovný a stabilní povrch.

Nezakrývejte ventilační otvory v zadním krytu spotřebiče. Dostatečná ventilace je nezbytná pro správnou funkci elektrických komponentů.

Při instalaci a provozu spotřebiče ponechte na všech stranách volný prostor, který je nutný pro správnou cirkulaci vzduchu. Při provozu vzniká teplo, které je tímto způsobem odváděno. V žádném případě neprovozujte spotřebič v uzavřených knihovnách nebo regálech. Neinstalujte jej na přímém slunce nebo na jakémkoliv místo, kde vzniká teplo (radiátory, kamna, tepelné výměníky apod.).

Ponechte okolo spotřebiče dostatek prostoru, aby nedošlo k jeho přehřívání (například při umístění do obývací stěny nebo jiného uzavřeného prostoru). Hrozí přehřátí televizoru, které může způsobit škodu na spotřebiči nebo požár.

- Před čištěním přístroj vždy odpojte od elektrické sítě.
- Produkt čistěte pouze suchou tkaninou.
- K čištění nepoužívejte rozpouštědla, ředidla, čisticí brusné prostředky nebo drátěnky.

#### **Dálkový ovladač a baterie**



#### **Varování**

Baterie chraňte před působením vysokých teplot. Nevystavujte je přímému ohni ani slunci.

- Nevystavujte dálkový ovladač ani baterie přímému slunci.
- Dálkový ovladač ani baterie nesmí být vystaveny tekoucí ani kapající vodě. Dálkový ovladač používejte pouze v interiéru.
- Baterie do ovladače vkládejte ve správném směru (polaritě). Nesprávné vložení baterií může způsobit poškození dálkového ovladače nebo únik elektrolytu.
- Baterie nenabíjejte, nezařívajte, neotvírejte ani nezkratujte.
- Nevhazujte baterie do ohně.
- Nenechávejte vybité baterie v dálkovém ovladači.
- Pokud dálkový ovladač delší dobu nepoužíváte, vyjměte baterie.
- Nekombinujte různé druhy baterií. Vždy používejte pouze jeden typ. Dále nekombinujte staré a nové baterie.
- Dojde-li k úniku elektrolytu z baterií do dálkového ovladače, přestaňte ho používat a kontaktujte příslušný servis.
- Pokud dálkový ovladač správně nefunguje (snižuje se výkon), vyměňte baterie za nové.





- Malé baterie mohou představovat nebezpečí spolknutí dětmi. Rovněž nedovolte dětem si hrát s obalovým materiálem. Nebezpečí udušení.

### Při používání sluchátek

Aby se zabránilo možnému poškození sluchu, vyvarujte se dlouhodobému poslechu při vysoké hlasitosti.



Nadměrný akustický tlak ze sluchátek může vést k poškození sluchu.

### Upozornění při montáži na zeď

- Před montáží televizoru na zeď si přečtěte pokyny dodávané s držákem.
- Sada pro montáž na stěnu je volitelná. Pokud není součástí dodávky televizoru, můžete ji získat od místního prodejce.
- Neinstalujte televizor na strop nebo na šikmou stěnu.
- Použijte přiložené šrouby pro montáž na stěnu a další příslušenství dodávané spolu s držákem.
- Abyste zabránili pádu televizoru řádně šrouby utáhněte, ale nepřetahujte je.

## SYMBOLY A UPOZORNĚNÍ UMÍSTĚNÁ NA PRODUKTU

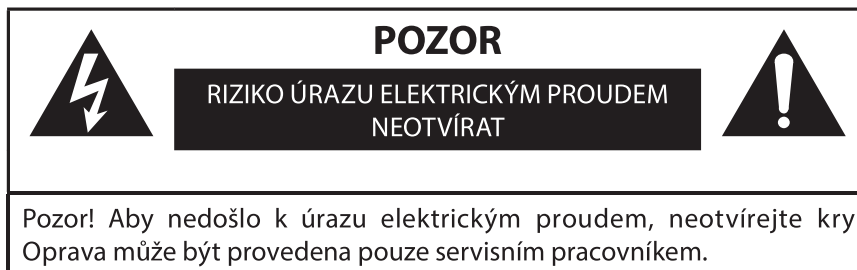

Symbol blesku se šipkou v rovnoramenném trojúhelníku má varovat uživatele před neizolovaným „nebezpečným napětím“ uvnitř přístroje, které může být dostatečně vysoké, aby osobám způsobilo úraz elektrickým proudem.



Vykřičník v rovnostranném trojúhelníku má informovat uživatele o tom, že se v literatuře přiložené k přístroji nachází mnoho důležitých pokynů pro jeho provoz a údržbu (případně servis).



Tento symbol znamená, že se jedná o přístroj v druhé ochranné třídě, s dvojitou izolací mezi nebezpečným síťovým napětím a uživatelsky přístupnými partiemi. Při servisu používejte výhradně identické náhradní díly.



Laserový produkt třídy 1: Tento produkt obsahuje laserový zdroj Třídy 1, který je bezpečný za rozumně předvídatelných podmínek provozu.

## VAROVÁNÍ

Televizor nikdy neumísťujte na nestabilní místo. Televizor může spadnout a způsobit vážné zranění nebo smrt.

Mnoha úrazům, zejména u dětí, lze předejít jednoduchými opatřeními, jako jsou:

1. Používejte skříňky nebo podstavce doporučené výrobcem televizoru.
2. Používejte pouze takový nábytek, který televizor bezpečně unese.
3. Ujistěte se, že televizor nepřesahuje přes okraj nábytku, na kterém je umístěn.
4. Neumisťujte televizor na vysoký nábytek (například na skříň nebo na knihovny) bez ukotvení nábytku i televizoru k vhodné podpěře.
5. Nepokládejte televizor na látku nebo jiné materiály, které by se tak nacházely mezi televizorem a nábytkem.
6. Poučte děti o nebezpečí lezení po nábytku, aby dosáhly na televizor nebo jeho ovládací prvky.





Pokud si stávající televizor ponecháváte a přemísťujete jej, je třeba dodržovat stejné zásady.

## Provozní podmínky

- Provozní teplota: 5 °C až 35 °C
- Provozní vlhkost: 20 % až 75 %, bez kondenzace
- Skladovací teplota: -15 °C až 45 °C
- Skladovací vlhkost: 10 % až 90 %, bez kondenzace

Čeština

## TLAČÍTKA A KONEKTORY TELEVIZORU

### Tlačítka na televizoru

**Poznámka:** Následující schéma slouží pouze pro orientaci. Skutečné umístění a uspořádání jednotlivých prvků se může lišit v závislosti na modelu.

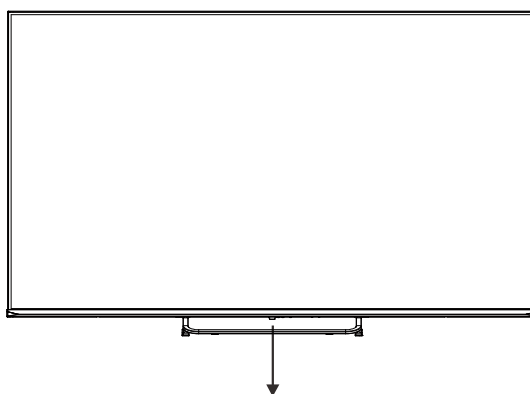

Stiskněte toto tlačítko v pohotovostním režimu pro zapnutí nebo vypnutí televizoru.

### Konektory televizoru

**Poznámka:** Níže jsou uvedeny jednotlivé typy konektorů. Jejich počet, umístění a uspořádání se může lišit podle konkrétního modelu.

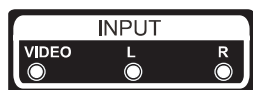

#### Vstup AV

Vstup signálu z externího zařízení včetně levého/ pravého kanálu



#### Vstup USB

Vstup pro USB paměti a další kompatibilní zařízení. Slouží také pro nahrávání PVR.



#### CI slot

Slot pro čtečku karty CI (Common Interface) slouží k vložení modulu CAM (Conditional Access Module), který umožňuje sledování placených televizních kanálů.



#### OPTICKÝ výstup

Pro připojení kompatibilních externích zvukových zařízení.



#### Vstup HDMI

Digitální signálový vstup HDMI z externího zařízení.



#### RJ45

Pro připojení k internetu prostřednictvím ethernetového kabelu.



#### ANT 75

Anténní vstup (75 / VHF/ UHF).



#### Sluchátkový výstup

Po zapojení sluchátek dojde k vypnutí reproduktorů TV





## VAROVÁNÍ:

Během provozu v režimu USB se nedotýkejte konektorů HDMI a USB ani se k nim nepřibližujte. Zabraňte výboji statické elektřiny, který by mohl narušit jejich funkci – mohlo by dojít k poruše nebo nestandardnímu chodu televizoru.

## SCHÉMA PŘIPOJENÍ EXTERNÍCH ZAŘÍZENÍ

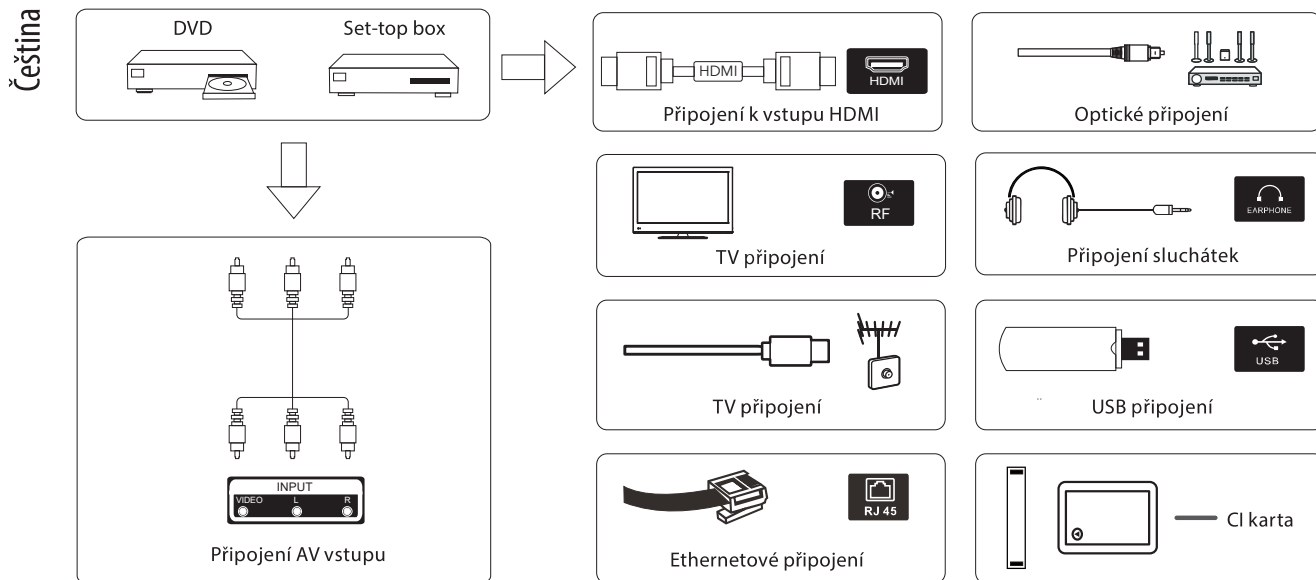

## INSTALACE A ZAPOJENÍ TELEVIZORU

### Umístěte televizor na místo

Umístěte televizor na stabilní a pevný povrch, který unese jeho hmotnost.

Z bezpečnostních důvodů jej neumísťte do blízkosti vody ani zdrojů tepla (například lamp, svíček nebo topných těles) a neblokujte větrací otvory na zadní straně přístroje.

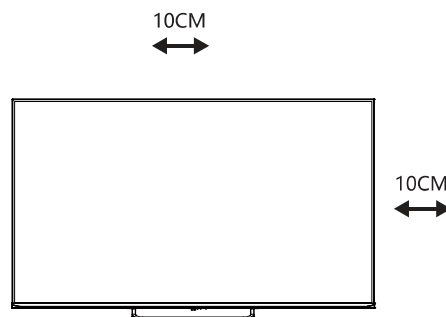

### Připojte anténu a napájení

1. Připojte anténu do příslušného vstupu na spodní straně televizoru.
2. Připojte napájecí kabel televizoru (AC 100–240 V, 50/60 Hz).

### Zapněte televizor

3. Připojte napájecí kabel. Televizor se přepne do pohotovostního režimu (rozsvítí se červená kontrolka). Stisknutím tlačítka napájení na televizoru nebo na dálkovém ovladači televizor zapnete.

**Poznámka:** Obrázek slouží pouze pro ilustraci.

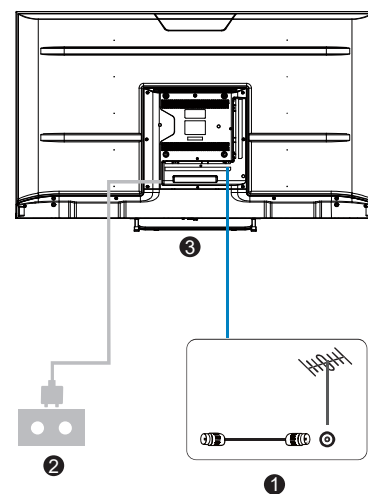



**Poznámka:** Pokud má váš model televizoru slot pro CI kartu umístěný v horní části, najdete v příslušenství silikonovou krytku pro tento slot (u modelů bez CI slotu tato krytka není součástí balení). Když CI kartu nepoužíváte, vložte prosím silikonovou krytku do slotu.

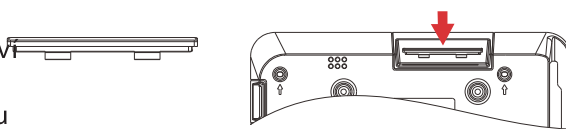

## Pokyny k instalaci TV stojanu

1. Otevřete krabici a vyjměte televizor, příslušenství a stojan (u některých modelů není stojan součástí balení).
2. Aby nedošlo k poškození obrazovky, položte televizor obrazovkou dolů na měkkou podložku, například matraci nebo deku.
3. Připevněte stojan k zadní straně televizoru pomocí dodaných šroubů.
4. Montáž je tímto dokončena.

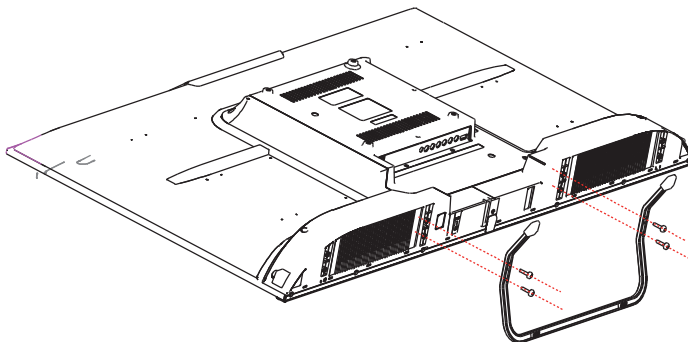

Šrouby BB4 × 14 mm (4 ks)

**Poznámka:** Obrázek slouží pouze pro ilustraci. Při instalaci postupujte opatrně.

## Pokyny pro montáž na stěnu

Před zahájením montáže se ujistěte, že je televizor odpojen ze zásuvky. Doporučujeme také přizvat druhou osobu, která vám s montáží pomůže.

Montáž televizoru na stěnu by měl provádět kvalifikovaný odborník. Za případné poškození zařízení nebo zranění způsobené neodbornou instalací neneseme žádnou odpovědnost.

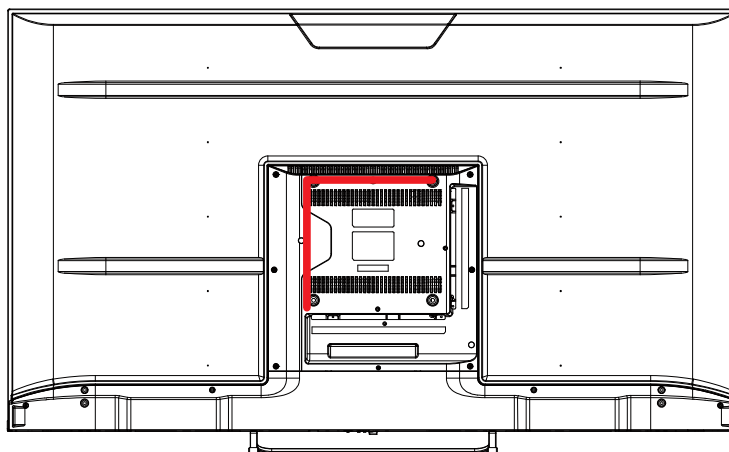

Rozměr VESA:  
200 × 200 mm (M6)

## PŘEHLED PANELU S KONEKTORY

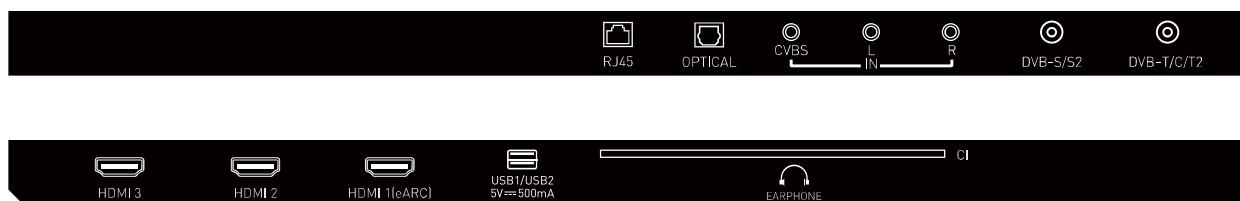

Note: The pictures are for reference only, all the details are subject to the actual product



## DÁLKOVÉ OVLÁDÁNÍ

- 1 Přepnutí televizoru do pohotovostního režimu. Stiskněte znovu pro zapnutí.
- 2 **INPUT:** Výběr vstupního zdroje signálu.
- 3 Číselná tlačítka (0–9): Přímá volba televizního kanálu.
- 4 **GUIDE:** Otevření programového průvodce (EPG).
- 5 **CH.LIST:** Zobrazení seznamu kanálů.
- 6 Barevná tlačítka: Různé funkce v menu nebo v teletextu.
- 7 **MENU:** Zobrazení hlavního menu.
- 8 Spuštění / pozastavení přehrávání, rychlé převíjení vpřed nebo zpět.
- 9 **SMĚROVÁ TLAČÍTKA:** Pohyb v nabídce na obrazovce.  
**OK:** Potvrzení aktuálně označené možnosti.
- 10 **RETURN:** Návrat na předchozí obrazovku nebo do předchozí nabídky.
- 11 **EXIT:** Ukončení aktuální nabídky nebo funkce.
- 12 **HOME:** Vstup na domovskou obrazovku.
- 13 **VOL +/-:** Zesílení nebo zeslabení zvuku.
- 14 **CH +/-:** Přepnutí na předchozí / následující program.
- 15 **MUTE:** Vypnutí zvuku.
- 16 **SUBTITLE:** Zapnutí nebo vypnutí titulků.
- 17 **TEXT:** Zapnutí nebo vypnutí teletextu.
- 18 **INFO:** Zobrazení dostupných informací o programu.
- 19 **Zkratka pro aplikaci:** Nastavení tlačítka pro spuštění konkrétní aplikace.
- 20 **FREE:** Přímý vstup do sekce s volně dostupnými videi.
- 21 **DEEZER:** Přímý vstup do aplikace Deezer.
- 22 Přímý vstup do daných aplikací (Netflix, Youtube apod.).

### Vložení baterií

**Poznámka:** 2× AAA baterie nejsou součástí balení.

Sejměte kryt bateriového prostoru na zadní straně dálkového ovladače posunutím směrem dolů a poté jej odstraňte. Vložte dvě baterie typu AAA podle vyznačené polaritě (+ a –). Nekombinujte dohromady staré a nové baterie nebo různé typy baterií. Zasuňte kryt zpět, dokud neuslyšíte cvaknutí, které značí správné nasazení.

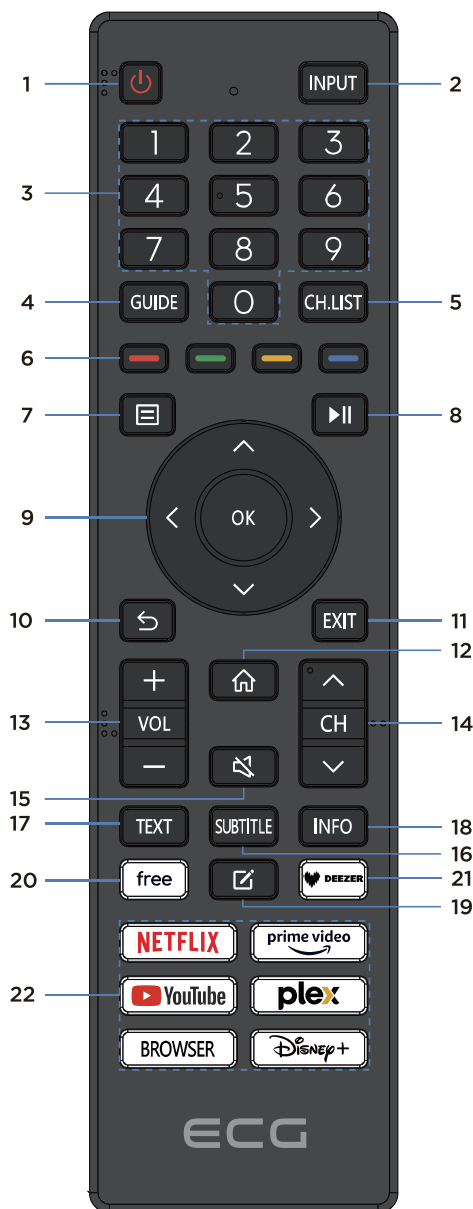



## PRŮVODCE OVLÁDÁNÍM TELEVIZORU

**Poznámka:** Součástí nabídky televizoru je návod k obsluze v elektronické podobě.

### První instalace

Podle zobrazeného textového průvodce prvním nastavením stiskněte tlačítka ▲ / ▼ pro výběr jazyka. Ujistěte se, že je zařízení zapnuté a připojené. Poté pomocí tlačítek ▲ / ▼ / ◀ / ▶ vyberte hlavní vstupní zdroj.

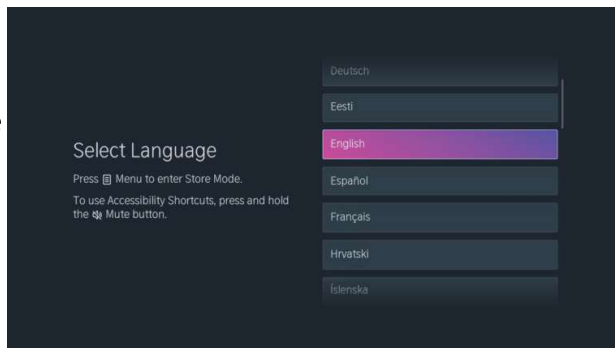
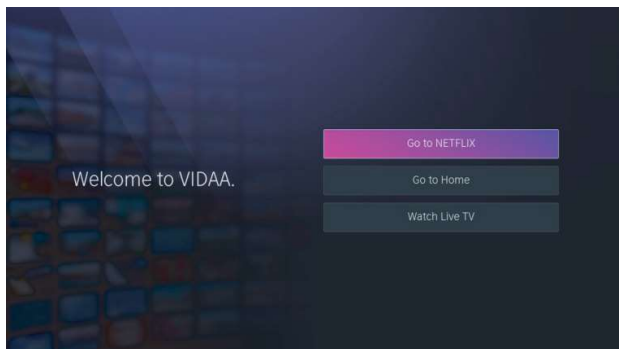

Čeština

### Domovská obrazovka

Stiskněte tlačítko **HOME** a vstoupíte na domovskou obrazovku.

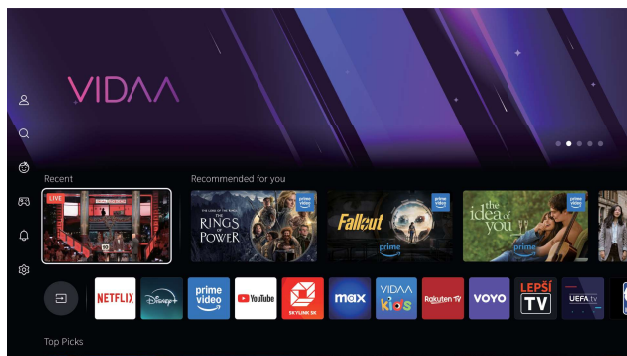

- Aktuální čas je vždy zobrazen v horní části domovské obrazovky.
- Pokud je váš televizor připojen k internetu přes Wi-Fi nebo síťový kabel, zobrazí se v pravém horním rohu příslušná ikona.
- **Správa aplikací:** Vyberte aplikaci, kterou chcete přesunout, a poté stiskněte tlačítko pro správu.

### Vstup

Stiskněte tlačítko **INPUT** pro otevření nabídky vstupních zdrojů. Pomocí tlačítek ▲ / ▼ / ◀ / ▶ vyberte požadovaný vstup. Pro potvrzení volby stiskněte znovu tlačítko **INPUT**.

### Počáteční nastavení

#### Obraz

Stiskněte tlačítko **MENU** pro vstup do hlavní nabídky. Pomocí tlačítek ▲ / ▼ vyberte nabídku Obraz.

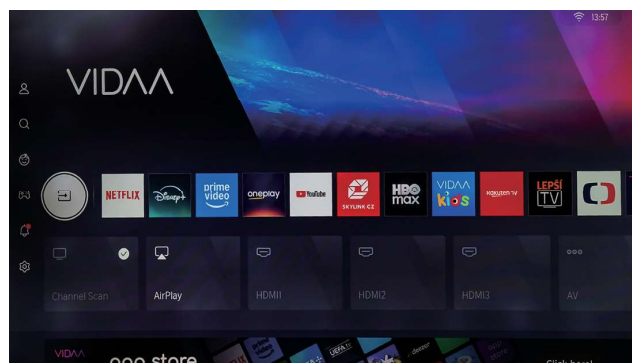

1. Pomocí tlačítek ▲ / ▼ zvolte položku, kterou chcete upravit.
2. Stiskněte tlačítko **ENTER** pro změnu nastavení.
3. Po dokončení úpravy stiskněte znovu **ENTER** pro uložení a návrat do předchozí nabídky.

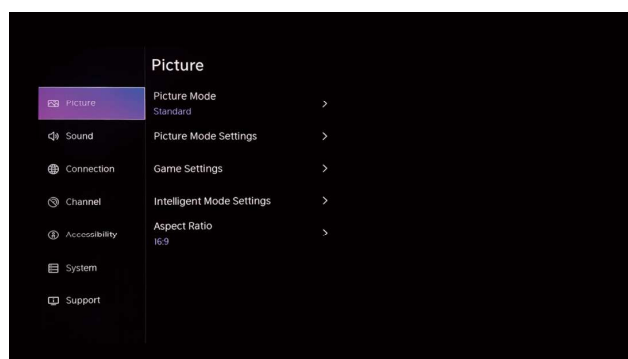

### Režim obrazu

Pomocí tlačítek ▲ / ▼ vyberte požadovaný obrazový režim a potvrďte tlačítkem **ENTER**. Dostupné režimy: Standardní / Kino (den) / Kino (noc) / Dynamický / Sportovní.

### Poměr stran

Upravte poměr stran tak, aby obraz odpovídal formátu obrazovky nebo vašim preferencím. Pomocí tlačítek ▲ / ▼ vyberte možnost Poměr stran, poté tlačítkem **ENTER** potvrďte. Volby mohou zahrnovat například Zoom, přímé zobrazení, 4:3, 16:9 apod.

### Herní režim

Pro aktivaci nebo vypnutí herního režimu pomocí tlačítek ▲ / ▼ vyberte možnost Herní režim a stiskněte **INPUT**. Zvolte Zapnuto nebo Vypnuto.

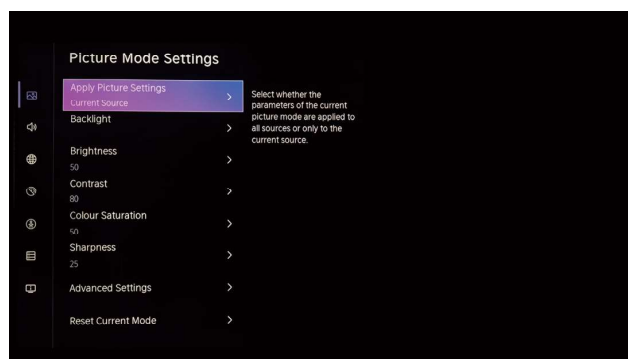

### Zvuk

1. Stiskněte tlačítko **MENU** pro zobrazení hlavní nabídky.
2. Pomocí tlačítek ▲ / ▼ vyberte možnost Zvuk a potvrďte.
3. Opět pomocí tlačítek ▲ / ▼ vyberte položku, kterou chcete upravit.
4. Stiskněte tlačítko **ENTER** pro otevření nastavení.
5. Po provedení změn stiskněte znovu **ENTER** pro uložení a návrat do předchozí nabídky.

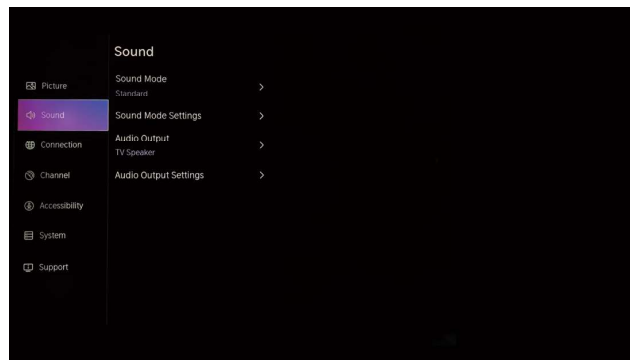

## Reproduktory

1. Pomocí tlačítek ▲ / ▼ vyberte možnost Reproduktory.
2. Stiskněte **ENTER** pro vstup do podnabídky.
3. Pomocí směrových tlačítek vyberte požadovaný výstup zvuku:
  - BT SoundBar (Bluetooth soundbar)
  - ARC (Audio Return Channel)
  - Reproduktory TV
  - Pouze SPDIF (digitální optický výstup)

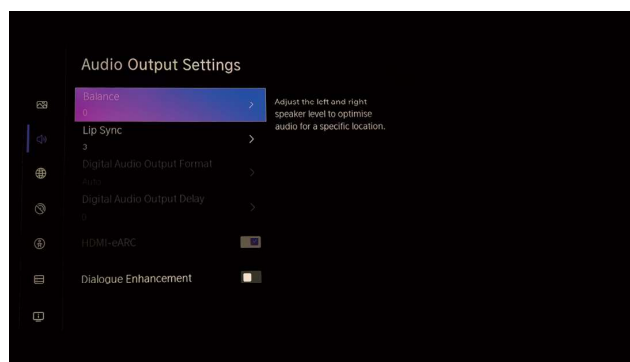

## Sít

1. Stiskněte tlačítko **MENU** pro vstup do hlavní nabídky.
2. Pomocí tlačítek ▲ / ▼ vyberte možnost Sít a potvrďte.
3. Pomocí tlačítek ◀ / ▶ vyberte jednu z následujících možností:
  - Nastavení sítě
  - Připojení k internetu
  - Bluetooth
  - Probuzení bezdrátové sítě (Wi-Fi Wake)
  - Probuzení přes LAN (LAN Wake)

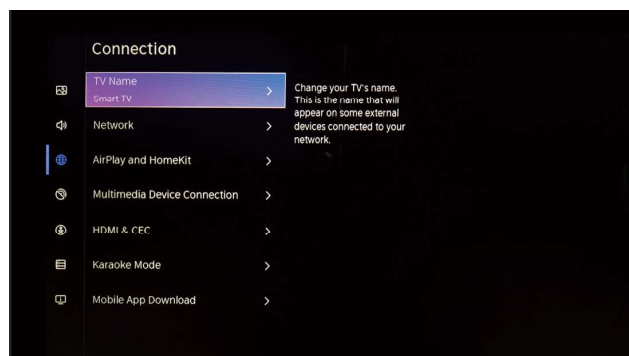

## Kanály

1. Stiskněte tlačítko **MENU** pro otevření hlavní nabídky.





2. Pomocí tlačítek ▲ / ▼ zvolte možnost Kanály.
3. Pomocí tlačítek ◀ / ▶ vyberte položku, kterou chcete upravit.
4. Stiskněte tlačítko **ENTER** pro otevření nastavení.
5. Po dokončení úprav stiskněte znovu **ENTER** pro uložení a návrat do předchozí nabídky.

Čeština

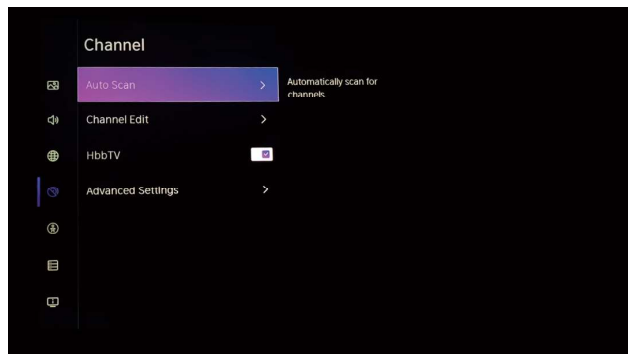

## Přístupnost

1. Stiskněte tlačítko **MENU** pro vstup do hlavní nabídky.
2. Pomocí tlačítek ◀ / ▶ vyberte možnost Přístupnost a potvrďte.

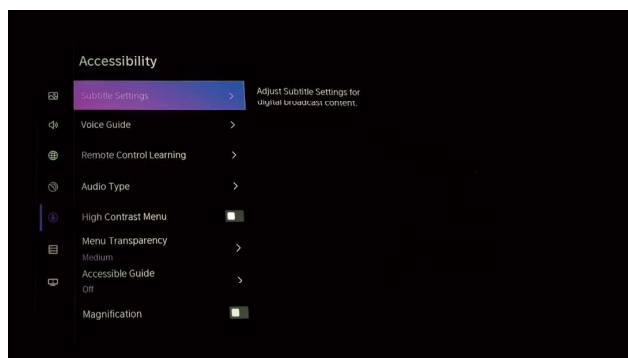

## System

Stiskněte tlačítko **MENU** pro zobrazení hlavní nabídky.  
Pomocí tlačítek ◀ / ▶ vyberte možnost System.

1. Pomocí tlačítek ▲ / ▼ zvolte položku, kterou chcete upravit.
2. Stiskněte tlačítko **ENTER** pro otevření nastavení.
3. Po dokončení úprav stiskněte znovu **ENTER** pro uložení a návrat do předchozí nabídky.

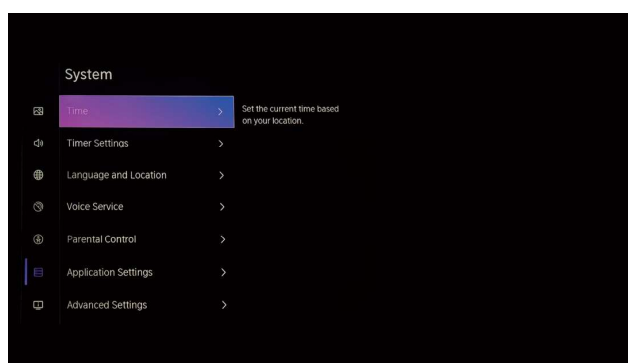

## Nastavení aplikací

1. Pomocí tlačítek ▲ / ▼ vyberte možnost Nastavení aplikací.
2. Potvrďte výběr tlačítkem **ENTER**.



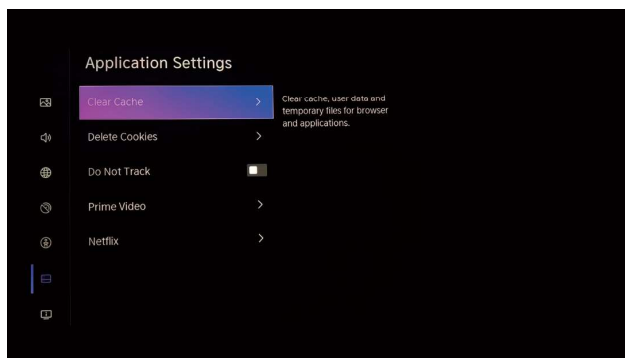

## Funkce HDMI CEC

1. Pomocí tlačítek ◀ / ▶ vyberte možnost Funkce CEC a stiskněte VSTUP pro otevření podnabídky.
2. Pomocí tlačítek ▲ / ▼ zvolte některou z následujících funkcí:
  - Ovládání CEC
  - Automatické zapnutí zařízení
  - Automatické vypnutí zařízení
  - Automatické zapnutí televizoru
  - Seznam CEC zařízení

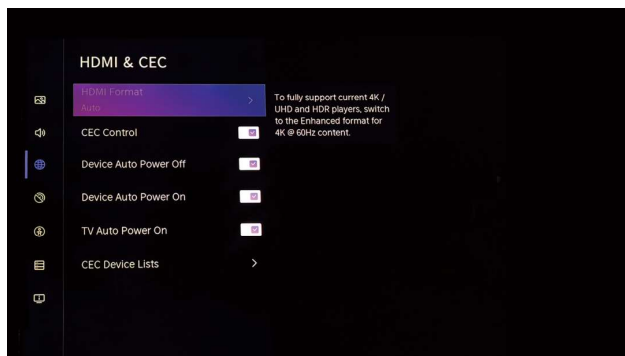

**Poznámka:** Tyto možnosti jsou dostupné pouze tehdy, pokud je funkce **Ovládání CEC** zapnutá.

## Pokročilá nastavení

Pomocí tlačítek ▲ / ▼ vyberte položku Pokročilá nastavení a stiskněte **ENTER** pro vstup do nabídky.

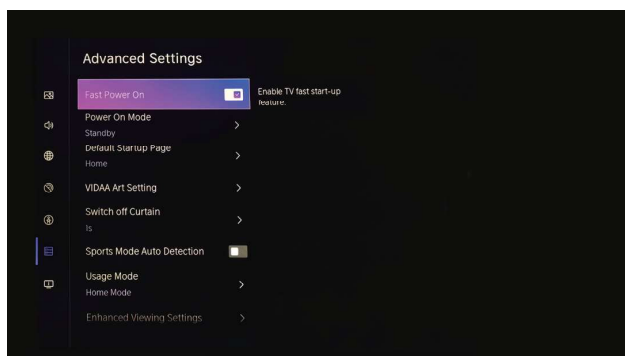

## Podpora

Pomocí tlačítek ◀ / ▶ vyberte možnost Podpora a stiskněte **ENTER** pro vstup do nabídky nápovědy a podpory.



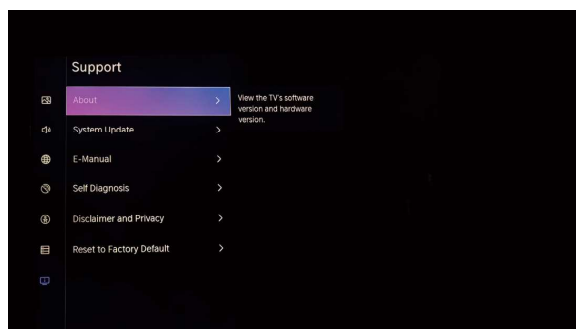

### Obnovení výchozího továrního nastavení

1. Pomocí tlačítek ▲ / ▼ vyberte možnost Obnovit výchozí tovární nastavení.
2. Stiskněte tlačítko **ENTER** pro vstup do podnabídky.
3. Potvrďte výběr a spusťte obnovení.

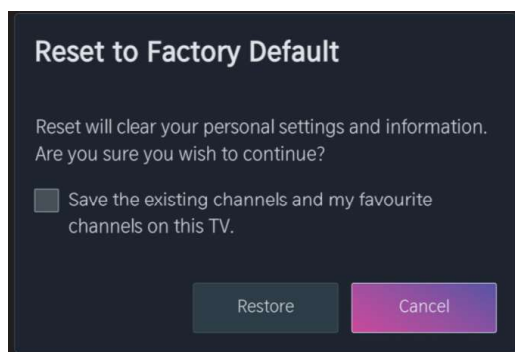

### Médium

Na domovské obrazovce vyberte položku Média nebo stiskněte tlačítko **MEDIUM** na dálkovém ovladači. Poté stiskněte **OK** pro vstup do Centra médií.



### Video



- Pomocí tlačítek ▲ / ▼ vyberte možnost Video nebo Vše.
- Pomocí tlačítek ▲ / ▼ / ◀ / ▶ vyberte film, který chcete přehrát.
- Stiskněte tlačítko MENU pro zobrazení nastavení na levé straně obrazovky.



## Audio



Čeština

- Pomocí tlačítek ▲ / ▼ vyberte možnost Zvuk nebo Vše.
- Pomocí směrových tlačítek vyberte požadovanou hudební stopu.

## Obrázky

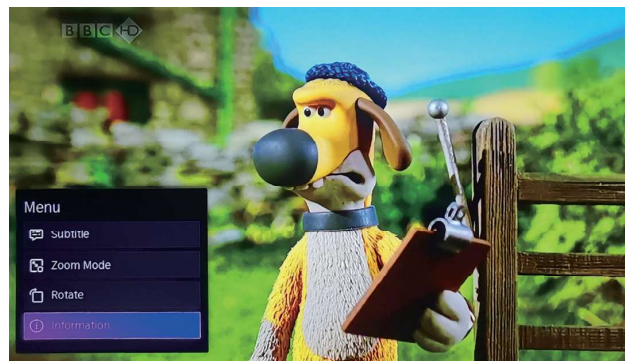

- Pomocí tlačítek ▲ / ▼ vyberte možnost Obrázky nebo Vše.
- Pomocí tlačítek ▲ / ▼ / ◀ / ▶ zvolte obrázek, který chcete zobrazit.

## ŘEŠENÍ POTÍŽÍ

Problém	Řešení
<b>TV nejde zapnout.</b>	Zkontroluje, zda je vidlice napájecího kabelu zapojena do elektrické zásuvky. Televizor odpojte od napájení, vyčkejte cca 60 vteřin a poté jej znovu zapojte a zapněte.
<b>Špatný příjem televizního signálu.</b>	Vysoké budovy nebo kopce v okolí mohou způsobit rušení signálu vysílání a „duchy“ nebo jiné chyby obrazu. Kvalitu obrazu můžete zlepšit změnou orientace antény.
	Pokud používáte pokojovou anténu, může být příjem za určitých podmínek ztížený. Zkuste příjem zlepšit změnou orientace antény. Pokud se obraz nezlepší, použijte venkovní anténu.
<b>Žádný obraz.</b>	Zkontroluje, že je k televizoru řádně připojená anténa.
	Zkuste vybrat jiný kanál a přesvědčte se, zda není problém mimo váš přijímač.
<b>Obraz je v pořádku, ale bez zvuku.</b>	Zvyšte hlasitost. Zkontrolujte, zda není vypnutý zvuk televizoru.



Problém	Řešení
<b>Zvuk je v pořádku, ale žádný obraz nebo špatná barevnost.</b>	Zvyšte kontrast a jas obrazu, případně změňte další nastavení obrazu v menu Nastavení → Obraz → Nastavení režimu obrazu
	Obnovte výchozí nastavení obrazu v menu Nastavení → Obraz → Nastavení režimu obrazu → Obnovit aktuální režim
<b>Zrnění v obraze, šum nebo zasekávající se obraz.</b>	Zkontroluje řádné připojení antény, případně upravte orientaci antény.
<b>Přes obraz jsou rušivé pruhy.</b>	Jiné elektrické spotřebiče, jako jsou vysoušeče vlasů nebo vysavače, můžou působit rušení. Vypněte tyto spotřebiče používané v blízkosti televizoru.
<b>Dálkové ovládání nefunguje.</b>	Ovladač je nutné před prvním použitím odstranit z igelitového sáčku, ve kterém byl dodaný.
	Zkuste dálkový ovladač přiblížit blíže k televizoru. Přední stranou ovladače je třeba mířit přímo na televizor.
	Zkontrolujte, zda-li jsou baterie do ovladače vloženy správně, nebo zkuste použít nové baterie.
	Přesvědčte se, že mezi ovladačem a televizorem nejsou žádné překážky, které by mohly bránit správnému přenosu signálu.
<b>Žádný obraz z připojeného PC.</b>	Zkontrolujte, zda je kabel na obou koncích správně připojen nebo zda není na některých místech ohnutý/poškozený.
<b>Blikající svislá čára (režim PC).</b>	Otevřete hlavní nabídku a upravte nastavení svislého posunu obrazu, dokud čára nezmizí.
<b>Vodorovné trhání obrazu (režim PC).</b>	Upravte vodorovné umístění obrazu tak, aby zmizely všechny rušivé čáry.
<b>Obraz je příliš světlý nebo tmavý (režim PC).</b>	V hlavní nabídce upravte hodnoty jasu nebo kontrastu.
<b>Žádná odezva z počítače.</b>	Zkontrolujte, zda je rozlišení vašeho počítače nastaveno na hodnotu, kterou televizor podporuje.
<b>Když je zařízení připojeno k portu RCA, objevují se v obraze rušivé pruhy.</b>	Ujistěte se, že používáte kvalitní kabel, případně použijte jiný.
	Kabel vypojte a znovu zapojte na obou jeho koncích.
<b>Problémy se nepodařilo odstranit</b>	Odpojte napájecí kabel a vyčkejte 60 vteřin, poté jej znovu zapojte do zásuvky. Pokud problémy přetrvávají, nepokoušejte se sami televizor opravit. Kontaktujte prosím odborné servisní středisko.

Nenechávejte na obrazovce delší dobu zobrazený statický obraz – pozastavené video, obrazovku menu apod. V opačném případě může dojít k poškození displeje a nevratnému „vypálení“ obrazu.

## TECHNICKÉ ÚDAJE

	<b>43 USV252</b>
<b>Velikost obrazovky</b>	43" / 108 cm



	<b>43 USV252</b>
<b>Poměr stran</b>	16:09
<b>Rozlišení</b>	UHD 3840×2160 px
<b>Obnovovací frekvence</b>	60 Hz
<b>Odezva displeje</b>	9,5 ms
<b>Typ panelu</b>	DLED
<b>Jas</b>	200 cd/m <sup>2</sup>
<b>Tuner(y)</b>	DVB-T/T2/C/S/S2
<b>Typ procesoru</b>	Čtyřjádrový
<b>Operační paměť (RAM)</b>	1,5 GB
<b>Vnitřní paměť</b>	8 GB
<b>Nahrávání na USB (PVR)</b>	Ne
<b>Časový posun (Timeshift)</b>	Ano
<b>HDR (vysoký dynamický rozsah)</b>	Ano
<b>Výkon reproduktorů (RMS)</b>	2× 10 W
<b>Zvukový ekvalizér</b>	Ano (5 přednastavení)
<b>USB porty (počet, verze)</b>	2 / 2.0
<b>HDMI porty (počet, verze)</b>	3 / 2.0
<b>HDMI ARC</b>	Ano
<b>HDMI CEC</b>	Ano
<b>Podpora HDCP</b>	2.2
<b>Vstup VGA</b>	Ne
<b>WiFi připojení</b>	Ano
<b>LAN konektor (RJ45)</b>	Ano
<b>Sluchátkový výstup</b>	Ano
<b>Optický audio výstup</b>	Optical
<b>Kompozitní vstup (AV)</b>	Ano
<b>SCART konektor</b>	Ne
<b>CI / CI+ slot</b>	Ano
<b>HbbTV (hybridní televize)</b>	Ano
<b>Rodičovský zámek</b>	Ano
<b>Hotelový režim</b>	Ano
<b>Video formáty podporované přes USB</b>	MPG, MOV, MKV, MP4, VOB, AVI, 3PG, MPEG
<b>Audio formáty podporované přes USB</b>	MP3, M4A, AAC
<b>Obrazové formáty podporované přes USB</b>	JPG, JPEG, BMP, PNG
<b>Zrcadlení obrazovky (Screen Mirroring)</b>	Ano
<b>Apple AirPlay</b>	Ne
<b>Bluetooth</b>	Ano
<b>DLNA</b>	Ano
<b>Rozměry bez stojanu (mm)</b>	957 × 89 × 557
<b>Výška se stojanem (mm)</b>	957 × 210 × 597
<b>Rozteč VESA a typ šroubů</b>	200 × 200, M6
<b>Hmotnost zařízení</b>	6,2





## VYUŽITÍ A LIKVIDACE ODPADU

Balící papír a vlnitá lepenka – odevzdat do sběrných surovin. Přebalová folie, PE sáčky, plastové díly – do sběrných kontejnerů na plasty.

## LIKVIDACE VÝROBKU PO UKONČENÍ ŽIVOTNOSTI

**Likvidace použitých elektrických a elektronických zařízení (platí v členských zemích EU a dalších evropských zemích se zavedeným systémem třídění odpadu)**

Vyobrazený symbol na produktu nebo na obalu znamená, že s produktem by nemělo být nakládáno jako s domovním odpadem. Produkt odevzdejte na místo určené pro recyklaci elektrických a elektronických zařízení. Správnou likvidací produktu zabráníte negativním vlivům na lidské zdraví a životní prostředí. Recyklace materiálů přispívá k ochraně přírodních zdrojů. Více informací o recyklaci tohoto produktu Vám poskytne obecní úřad, organizace pro zpracování domovního odpadu nebo prodejní místo, kde jste produkt zakoupili.



08/05

Tento výrobek splňuje požadavky směrnic EU o elektromagnetické kompatibilitě a elektrické bezpečnosti a problematiky těžkých kovů v elektrických a elektronických zařízeních.



Tímto K+B Progres, a.s. prohlašuje, že typ rádiového zařízení ECG 43USV252 je v souladu se směrnicí 2014/53/EU.

Úplné znění prohlášení o shodě je k dispozici na internetové adrese [www.ecg-electro.eu](http://www.ecg-electro.eu).

Návod k obsluze je k dispozici na webových stránkách [www.ecg-electro.eu](http://www.ecg-electro.eu).

Změna textu a technických parametrů vyhrazena.



# BEZPEČNOSTNÉ POKYNY

## Čítajte pozorne a uschovajte na budúcu potrebu!

**Varovanie:** Bezpečnostné opatrenia a pokyny uvedené v tomto návode nezahŕňajú všetky možné podmienky a situácie, ku ktorým môže dôjsť. Používateľ musí pochopiť, že faktorom, ktorý nie je možné zabudovať do žiadneho z výrobkov, je zdravý rozum, opatrnosť a starostlivosť. Tieto faktory teda musia byť zaistené používateľom/používateľmi používajúcimi a obsluhujúcimi toto zariadenie. Nezodpovedáme za škody spôsobené počas prepravy, nesprávnym používaním, kolísaním napätia alebo zmenou či úpravou akejkoľvek časti zariadenia. Aby nedošlo k vzniku požiaru alebo k úrazu elektrickým prúdom, mali by sa pri používaní elektrických zariadení vždy dodržiavať základné opatrenia, vrátane tých nasledujúcich:

1. Pri vybalovaní prístroja postupujte veľmi opatrne. Chráňte najmä obrazovku prístroja. Veľmi ľahko dôjde k poškodeniu.
2. Prečítajte si pozorne všetky inštrukcie.
3. Inštrukcie uložte na nahládanie v budúcnosti.
4. Venujte pozornosť upozorneniam v manuáli.
5. Dodržujte všetky pokyny.
6. Nepoužívajte spotrebič v blízkosti vody.
7. Čistite výhradne suchou handričkou
8. Neblokujte vetracie otvory. Umiestnite spotrebič v súlade s pokynmi výrobcu.
9. Neinštalujte spotrebič v blízkosti zdrojov tepla, ako sú radiátory, vyhrievacie telesá, kachle, alebo iných spotrebičov produkujúcich teplo (napríklad zosilňovačov). Neinštalujte spotrebič v blízkosti otvoreného ohňa (napríklad sviečky). V žiadnom prípade sa na výrobok nesmie umiestniť otvorený oheň (napr. horiaca sviečka). Ďalej nekladte na prístroj alebo do jeho blízkosti horúce predmety alebo objekty s otvoreným ohňom. Vysoká teplota môže roztaviť plastové diely a spôsobiť požiar.
10. Spotrebič pripájajte len k riadne udržiavanej elektrickej sieti. Uistite sa, že napätie a kmitočet vo vašej zásuvke zodpovedajú napätiu, kmitočtu a požadovanej zaťažiteľnosti uvedenej na štítku zariadenia a že je zásuvka riadne uzemnená. Zásuvka musí byť inštalovaná podľa platnej elektrotechnickej normy STN.
11. Chráňte napájací kábel pred poškodením. Nešliapte po ňom a neohýbajte ho.
12. Napájací kábel a vidlicu je nutné chrániť. Je potrebné dbať na to, aby na napájacom kábli nebol položený žiadny predmet, ktorý môže poškodiť izoláciu kábla.
13. Používajte iba príslušenstvo a doplnky odporúčané výrobcom.
14. V prípade búrok alebo iných atmosférických javov odpojte zariadenie od elektrickej siete. Ak spotrebič nepoužívate dlhšiu dobu alebo pred údržbou, odpojte napájací kábel zo zásuvky. Napájací kábel odpájajte ťahom za vidlicu – nikdy neťahajte za kábel.
15. Všetky opravy v prípade poruchy zverte kvalifikovaným pracovníkom servisu. Nikdy nezasahujte do prístroja a nerobte žiadne technické zásahy.
16. Spotrebič vyžaduje servis, ak je akýmkoľvek spôsobom poškodený. Ak je poškodený napájací kábel alebo jeho vidlica, vnikla doň kvapalina, či cudzí predmet. Ak bol vystavený dažďu alebo vlhku, došlo k jeho pádu alebo nefunguje obvyklým spôsobom.
17. Zásuvka, do ktorej je televízor pripojený, musí byť za všetkých okolností ľahko prístupná. - Vidlicu napájacieho kábla prístroja umiestnite priamo do samostatnej zásuvky. Nepoužívajte rozvodky alebo predlžovacie prírody. Pri odpojení od zásuvky držte za vidlicu, nie za napájací kábel.
18. Dbajte na ekologickú likvidáciu batérií
19. Spotrebič je určený na prevádzku výhradne v interiéroch a miernom klimatickom pásme.
20. Na spotrebič neumiestňujte žiadne predmety naplnené tekutinami (napr. vázami s kvetinami).
21. Elektrostatický výboj môže spôsobiť zlyhanie funkčnosti. Funkčnosť je možné manuálne obnoviť vypnutím a opätovným zapnutím spotrebiča.
22. Tento spotrebič môžu používať deti staršie ako 8 rokov a osoby s obmedzenými fyzickými a duševnými schopnosťami a osoby bez skúseností a znalostí spotrebiča, ak bude zaistený dozor alebo inštruktáž vzhľadom na používanie spotrebiča bezpečným spôsobom, tak, aby ohrozenie spojené s používaním, bolo zrozumiteľné. Deti sa nemôžu so zariadením hrať. Deti bez dozoru nemôžu vykonávať čistenie ani inú údržbu spotrebiča.





23. **NEBEZPEČENSTVO PRE DETI:** Deti sa nesmú hrať s obalovým materiálom. Nenechajte deti hrať sa s plastovými vreckami. Nebezpečenstvo udusenía.
24. Tento televízny prijímač využíva pri svojej prevádzke vysoké napätie. Neodoberajte zadný kryt spotrebiča. Všetok servis zverte kvalifikovaným pracovníkom servisu.



#### **Varovanie**

Nevystavujte spotrebič dažďu alebo vlhkosti. Neponárajte ho do žiadnej kvapaliny. Hrozí riziko úrazu elektrickým prúdom.

#### **Nevystavujte spotrebič dažďu alebo vlhkosti. Hrozí riziko požiaru alebo úrazu elektrickým prúdom.**

- Chráňte prístroj pred pádmi, otrasmi, nárazmi a vibráciami. Ďalej pred prachom a vlhkom.
- Zabráňte vniknutiu cudzích predmetov do vetracích otvorov spotrebiča. Chráňte televízor pred poliatím akýmkoľvek tekutinami.
- Do vetracích otvorov prístroja nikdy nevkladajte žiadne predmety. Mohlo by dôjsť ku skratu, úrazu elektrickým prúdom alebo inému poškodeniu. Takisto nelejte do prístroja žiadnu tekutinu.
- Ak je prístroj napájaný prostredníctvom adaptéra, používajte iba dodávaný adaptér.

#### **Upozornenie**

Dbajte na to, aby sa prívodná šnúra nezachytila pod televízorom.

O televízor sa neopierajte, nenakláňajte ho a nestrkajte doň. Zvláštnu pozornosť venujte v prítomnosti detí. Pád prístroja môže spôsobiť vážne zranenia.

Televízor neumiestňujte na nestabilné vozíky, stojany, police alebo stolčeky. Pád môže spôsobiť poškodenie spotrebiča alebo zranenie osôb. Umiestnite ho na rovný a stabilný povrch.

Nezakrývajte ventilačné otvory v zadnom kryte spotrebiča. Dostatočná ventilácia je nutná pre správnu funkciu elektrických komponentov.

Pri inštalácii a prevádzke spotrebiča ponechajte na všetkých stranách voľný priestor, ktorý je nutný na správnu cirkuláciu vzduchu. Pri prevádzke vzniká teplo, ktoré sa týmto spôsobom odvádza. V žiadnom prípade neprevádzkujte spotrebič v uzatvorených knižniciach alebo regáloch. Neinštalujte ho na priamom slnku alebo na akékoľvek miesto, kde vzniká teplo (radiátory, kachle, tepelné výmenníky a pod.).

Ponechajte okolo spotrebiča dostatok priestoru, aby nedošlo k jeho prehrievaniu (napríklad pri umiestnení do obývacej steny alebo iného uzatvoreného priestoru). Hrozí prehriatie televízora, ktoré môže spôsobiť škodu na spotrebiči alebo požiar.

- Pred čistením prístroj vždy odpojte od elektrickej siete.
- Produkt čistite iba suchou tkaninou.
- Na čistenie nepoužívajte rozpúšťadlá, riedidlá, čistiace brúsne prostriedky alebo drôtenky.

#### **Dialkový ovládač a batérie**



#### **Varovanie**

Batérie chráňte pred pôsobením vysokých teplôt. Nevystavujte ich priamemu ohňu ani slnku.

- Nevystavujte dialkový ovládač ani batérie priamemu slnku.
- Dialkový ovládač ani batérie nesmú byť vystavené tečúcej ani kvapkajúcej vode. Dialkový ovládač používajte iba v interiéri.
- Batérie do ovládača vkladajte v správnom smere (polarite). Nesprávne vloženie batérií môže spôsobiť poškodenie dialkového ovládača alebo únik elektrolytu.
- Batérie nenabíjajte, nezahrievajte, neotvárajte ani neskratujte.
- Nevhadzujte batérie do ohňa.
- Nenechávajte vybité batérie v dialkovom ovládači.
- Ak dialkový ovládač dlhší čas nepoužívate, vyberte batérie.
- Nekombinujte rôzne druhy batérií. Vždy používajte iba jeden typ. Ďalej nekombinujte staré a nové batérie.
- Ak dôjde k úniku elektrolytu z batérií do dialkového ovládača, prestaňte ho používať a kontaktujte príslušný servis.
- Ak dialkový ovládač správne nefunguje (znižuje sa výkon), vymeňte batérie za nové.
- Malé batérie môžu predstavovať nebezpečenstvo prehltnutia deťmi. Takisto nedovoľte deťom sa hrať s obalovým materiálom. Nebezpečenstvo udusenía.





## Pri používaní slúchadiel

Aby sa zabránilo možnému poškodeniu sluchu, vyvarujte sa dlhodobému počúvaniu pri vysokej hlasitosti.

Nadmerný akustický tlak zo slúchadiel môže viesť k poškodeniu sluchu.



## Upozornenie pri montáži na stenu

- Pred montážou televízora na stenu si prečítajte pokyny dodávané s držiakom.
- Súprava pre montáž na stenu je voliteľná. Ak nie je súčasťou dodávky televízora, môžete ju získať od miestneho predajcu.
- Neinštalujte televízor na strop alebo na šikmú stenu.
- Použite priložené skrutky na montáž na stenu a ďalšie príslušenstvo dodávané spolu s držiakom.
- Aby ste zabránili pádu televízora, riadne skrutky utiahnite, ale nepretahujte ich.

## SYMBOLY A UPOZORNENIA UMIESTNENÉ NA PRODUKTE

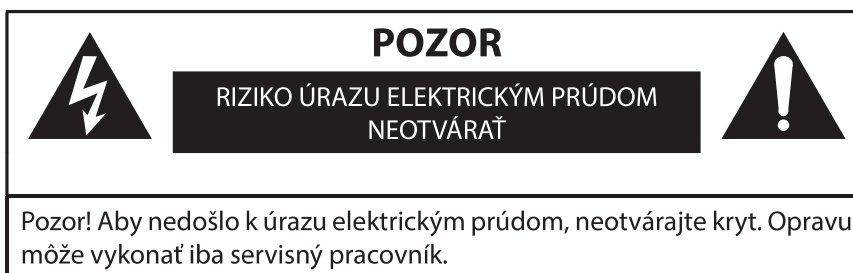

Symbol blesku so šípkou v rovnoramennom trojuholníku má varovať používateľa pred neizolovaným „nebezpečným napätím“ vnútri prístroja, ktoré môže byť dostatočne vysoké, aby osobám spôsobilo úraz elektrickým prúdom.



Výkričník v rovnostrannom trojuholníku má informovať používateľa o tom, že sa v literatúre priloženej k prístroju nachádza mnoho dôležitých pokynov pre jeho prevádzku a údržbu (prípadne servis).



Tento symbol znamená, že ide o prístroj v druhej ochrannej triede, s dvojitou izoláciou medzi nebezpečným sieťovým napätím a používateľsky prístupnými partiami. Pri servise používajte výhradne identické náhradné diely.



Laserový produkt triedy 1: Tento produkt obsahuje laserový zdroj Triedy 1, ktorý je bezpečný za rozumne predvídateľných podmienok prevádzky.

## VAROVANIE

Televízor nikdy neumiestňujte na nestabilné miesto. Televízor môže spadnúť a spôsobiť vážne zranenie alebo smrť.

Mnohým úrazom, najmä u detí, je možné predísť jednoduchými opatreniami, ako sú:

1. Používajte skrinky alebo podstavce odporúčané výrobcom televízora.
  2. Používajte iba taký nábytok, ktorý televízor bezpečne unesie.
  3. Uistite sa, že televízor nepresahuje cez okraj nábytku, na ktorom je umiestnený.
  4. Neumiestňujte televízor na vysoký nábytok (napríklad na skrine alebo na knižnice) bez ukotvenia nábytku aj televízora k vhodnej podpere.
  5. Neukladajte televízor na látku alebo iné materiály, ktoré by sa tak nachádzali medzi televízorom a nábytkom.
  6. Poučte deti o nebezpečenstve lezenia po nábytku, aby dosiahli na televízor alebo jeho ovládacie prvky.
- Ak si existujúci televízor ponechávate a premiestňujete ho, je potrebné dodržiavať rovnaké zásady.





## Prevádzkové podmienky

- Prevádzková teplota: 5 °C až 35 °C
- Prevádzková vlhkosť: 20 % až 75 %, bez kondenzácie
- Skladovacia teplota: -15 °C až 45 °C
- Skladovacia vlhkosť: 10 % až 90 %, bez kondenzácie

## TLAČIDLÁ A KONEKTORY TELEVÍZORA

Slovenčina

### Tlačidlá na televízore

**Poznámka:** Nasledujúca schéma je len orientačná. Skutočné umiestnenie a usporiadanie jednotlivých prvkov sa môže líšiť v závislosti od modelu.

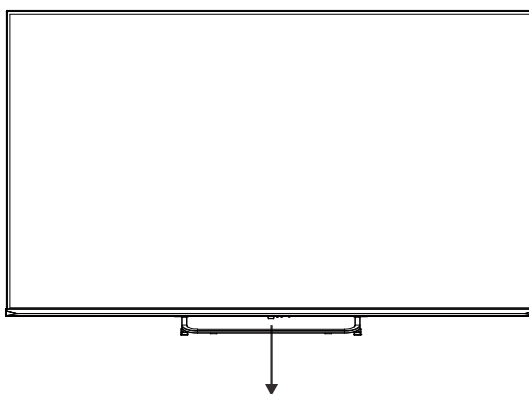

Stlačením tohto tlačidla v pohotovostnom režime zapnete alebo vypnete televízor.

### Konektory televízora

**Poznámka:** Nižšie sú uvedené rôzne typy konektorov. Ich počet, umiestnenie a usporiadanie sa môžu líšiť v závislosti od konkrétneho modelu.

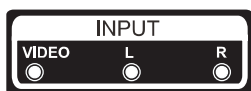

#### Vstup AV

Vstup signálu z externého zariadenia vrátane ľavého/právneho kanála



#### Vstup USB

Vstup pre USB pamäte a ďalšie kompatibilné zariadenia. Používa sa aj na zaznamenávanie PVR.



#### CI slot

Slot čítačky kariet CI (Common Interface) slúži na vloženie modulu CAM (Conditional Access Module), ktorý umožňuje sledovať platené televízne kanály.



#### OPTICKÝ výstup

Na pripojenie kompatibilných externých zvukových zariadení.



#### Vstup HDMI

Digitálny signálový vstup HDMI z externého zariadenia.



#### RJ45

Pripojenie k internetu prostredníctvom ethernetového kábla.



#### ANT 75

Antény vstup (75/VHF/UHF).



#### Slúchadlový výstup

Keď sú slúchadlá zapojené, reproduktory televízora sú vypnuté





## VAROVANIE:

Počas prevádzky v režime USB sa konektora HDMI a USB nedotýkajte ani sa k nemu nepribližujte. Vyhňte sa statickému výboju, ktorý by mohol narušiť ich funkciu – mohol by spôsobiť poruchu alebo abnormálnu prevádzku televízora.

## SCHÉMA PRIPOJENIA EXTERNÝCH ZARIADENÍ

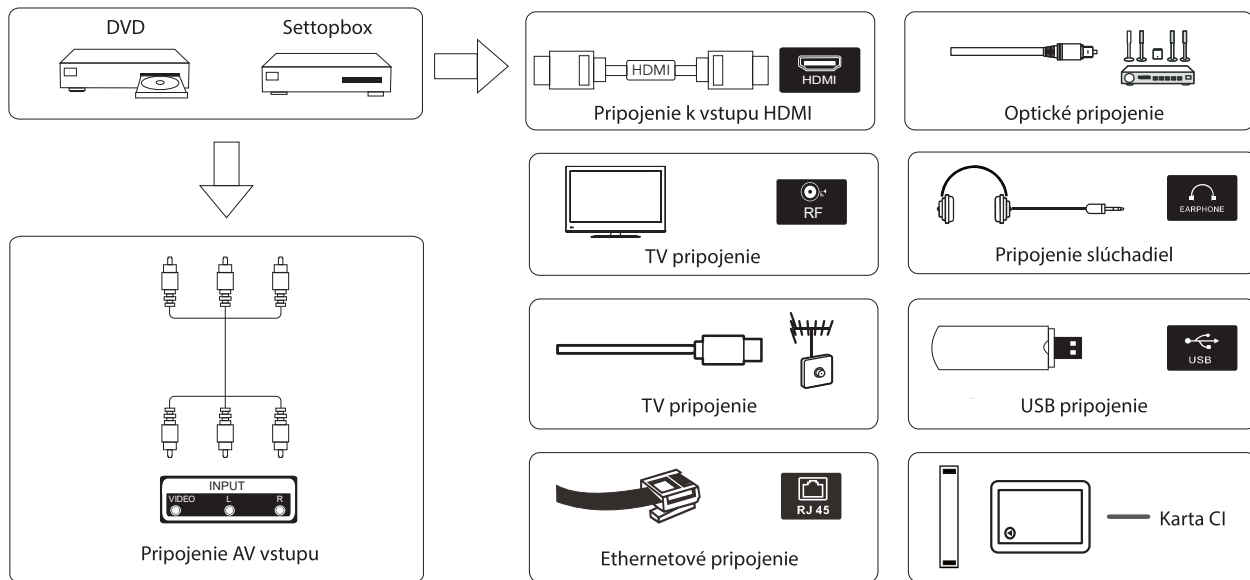

Slovenčina

## INŠTALÁCIA A ZAPOJENIE TELEVÍZORA

### Umiestnite televízor na miesto

Umiestnite televízor na stabilný a pevný povrch, ktorý unesie jeho hmotnosť.

Z bezpečnostných dôvodov ho neumiestňujte v blízkosti zdrojov vody alebo tepla (ako sú lampy, sviečky alebo ohrievače) a neblokujte vetracie otvory na zadnej strane zariadenia.

### Pripojte anténu a napájanie

1. Pripojte anténu k príslušnému vstupu na spodnej strane televízora.
2. Pripojte napájací kábel televízora (AC 100 - 240 V, 50/60 Hz).

### Zapnite televízor

3. Pripojte napájací kábel. Televízor sa prepne do pohotovostného režimu (rozsvieti sa červené svetlo). Stlačením tlačidla napájania na televízore alebo na diaľkovom ovládači zapnete televízor.

**Poznámka:** Obrázok slúži len na ilustračné účely.

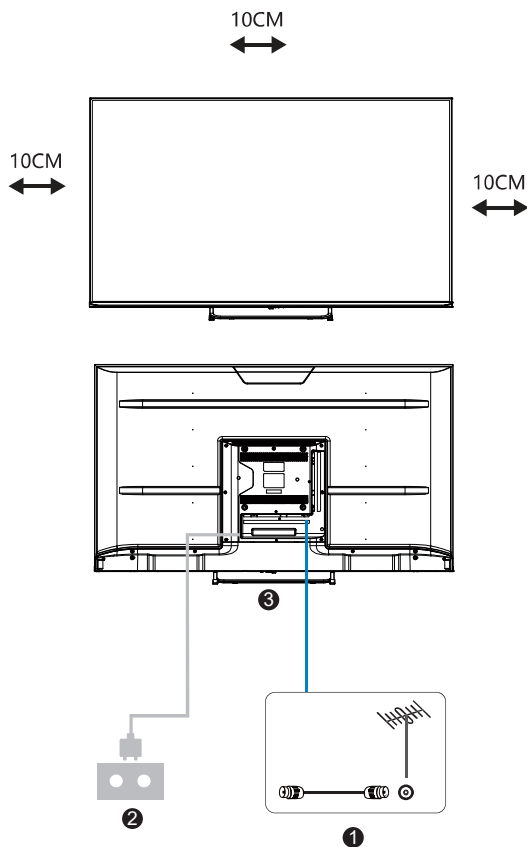



**Poznámka:** Ak má váš model televízora zásuvku na CI kartu umiestnenú v hornej časti, v príslušenstve nájdete silikónový kryt pre túto zásuvku (pre modely bez zásuvky CI nie je tento kryt súčasťou balenia). Ak kartu CI nepoužívate, vložte silikónový kryt do slotu.

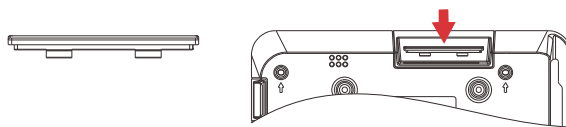

## Pokyny na inštaláciu televízneho stojana

1. Otvorte krabicu a vyberte televízor, príslušenstvo a stojan (u niektorých modelov nie je stojan súčasťou balenia).
2. Aby ste predišli poškodeniu obrazovky, položte televízor na mäkkú podložku, ako je matrac alebo prikrývka.
3. Pripevnite stojan na zadnú stranu televízora pomocou dodaných skrutiek.
4. Inštalácia sa týmto dokončuje.

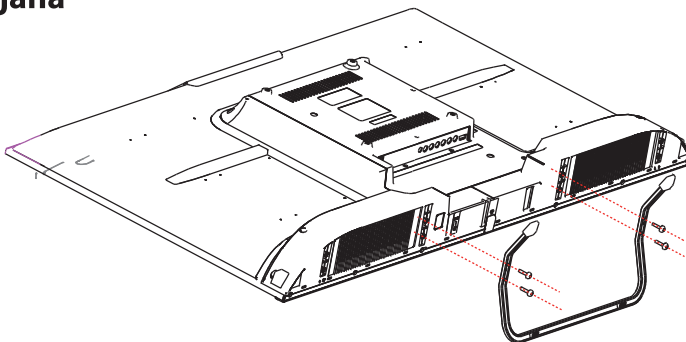

Skrutky BB4 × 14 mm (4 ks)

**Poznámka:** Obrázok slúži len na ilustračné účely. Pri inštalácii buďte opatrní.

## Pokyny na montáž na stenu

Pred začatím inštalácie sa uistite, že je televízor odpojený. Odporúčame tiež pozvať ďalšiu osobu, ktorá vám pomôže s inštaláciou.

Televízor by mal namontovať na stenu kvalifikovaný odborník. Nie sme zodpovední za žiadne poškodenie zariadenia alebo zranenie spôsobené nesprávnou inštaláciou.

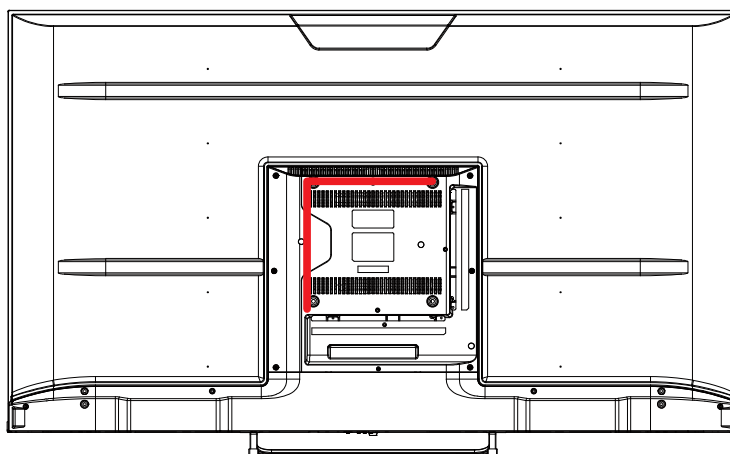

Rozmer VESA:  
200 × 200 mm (M6)

## PREHĽAD PANELU S KONEKTORMI

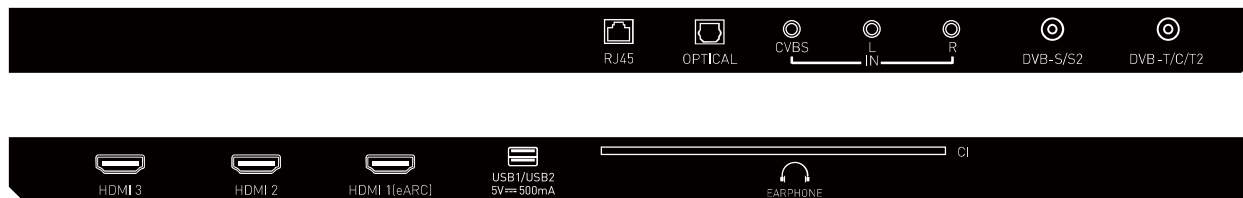

Note: The pictures are for reference only, all the details are subject to the actual product





## DIALKOVÉ OVLÁDANIE

- 1 Prepnutie televízora do pohotovostného režimu. Opätovným stlačením sa zapne.
- 2 **INPUT:** Výber zdroja vstupného signálu.
- 3 Číselné tlačidlá (0–9): Priamy výber televízneho kanála.
- 4 **GUIDE:** Otvorenie programového sprievodcu (EPG).
- 5 **CH.LIST:** Zobrazenie zoznamu kanálov.
- 6 Farebné tlačidlá: Rôzne funkcie v menu alebo teletexte.
- 7 **MENU:** Zobrazenie hlavného menu.
- 8 Spustenie/pozastavenie prehrávania, rýchle prevíjanie dopredu alebo dozadu.
- 9 **SMEROVÉ TLAČIDLÁ:** Pohyb v ponuke na obrazovke.  
**OK:** Potvrďte aktuálne zvolenú možnosť.
- 10 **RETURN:** Návrat na predchádzajúcu obrazovku alebo ponuku.
- 11 **EXIT:** Ukončenie aktuálneho menu alebo funkcie.
- 12 **HOME:** Prístup na domovskú obrazovku.
- 13 **VOL +/-:** Zosilnenie alebo útlm zvuku.
- 14 **CH +/-:** Prepnete na predchádzajúci / nasledujúci program.
- 15 **MUTE:** Vypnutie zvuku.
- 16 **SUBTITLE:** Zapnutie alebo vypnutie titulkov.
- 17 **TEXT:** Zapnutie alebo vypnutie teletextu.
- 18 **INFO:** Zobrazí dostupné informácie o programe.
- 19 **Skratka aplikácie:** Nastavenie tlačidla na spustenie konkrétnej aplikácie.
- 20 **FREE:** Priamy prístup do sekcie bezplatných videí.
- 21 **DEEZER:** Priamy prístup do aplikácie Deezer.
- 22 Priamy prístup k daným aplikáciám (Netflix, Youtube a pod.).

### Vloženie batérií

**Poznámka:** 2x AAA batérie (nie sú súčasťou balenia)

Odstráňte kryt priehradky na batériu na zadnej strane diaľkového ovládača jeho posunutím nadol a potom ho odstráňte. Vložte dve batérie AAA podľa indikovanej polarít (+ a -). Nekombinujte navzájom staré a nové batérie alebo rôzne typy batérií. Posúvajte kryt späť, až kým nebudete počuť kliknutie na označenie správneho nasadenia.

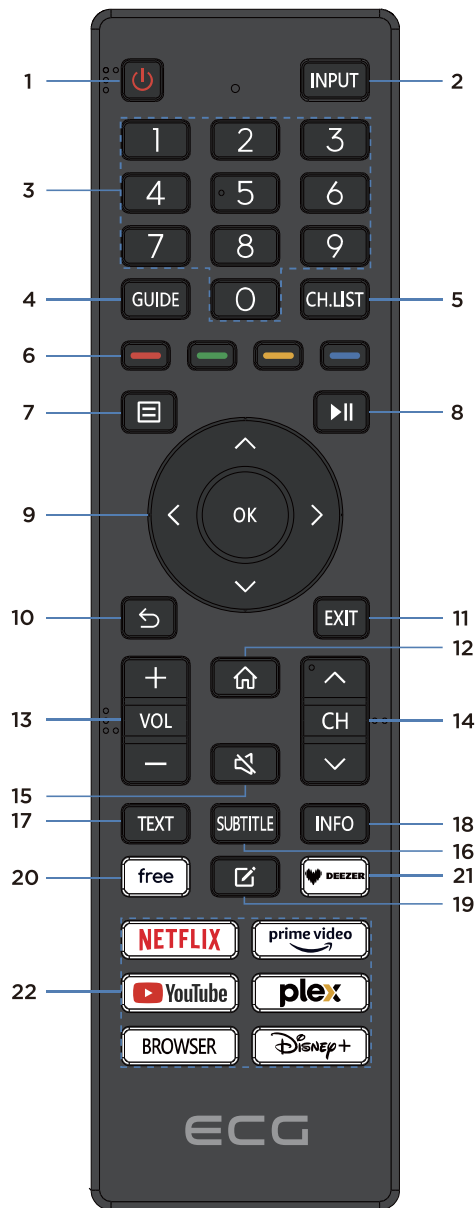

Slovenčina





## SPRIEVODCA OVLÁDANÍM TV

**Poznámka:** Súčasťou ponuky televízora je návod na obsluhu v elektronickej podobe.

### Prvá inštalácia

Podľa zobrazeného textového sprievodcu stlačte tlačidlá ▲ / ▼ na výber jazyka.

Uistite sa, že je zariadenie zapnuté a pripojené. Potom pomocou tlačidiel ▲ / ▼ / ◀ / ▶ vyberte hlavný vstupný zdroj.

Slovenčina

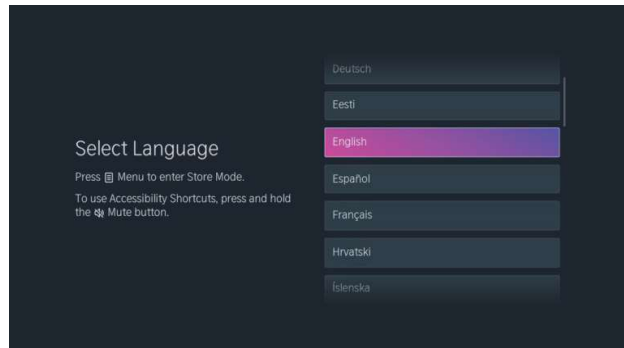
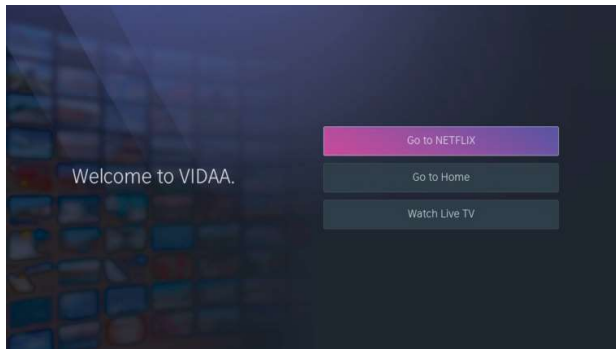

### Domovská obrazovka

Stlačením tlačidla **HOME** vstúpite na domovskú obrazovku.

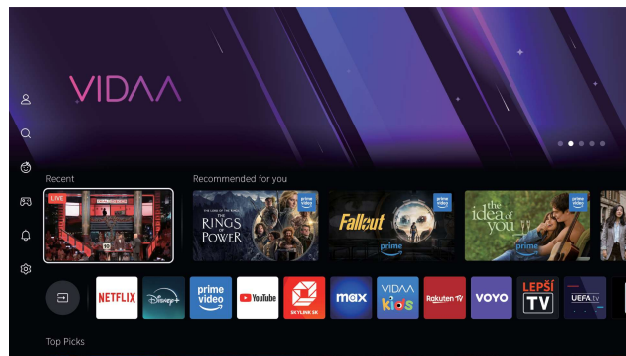

- Aktuálny čas sa vždy zobrazuje v hornej časti domovskej obrazovky.
- Ak je televízor pripojený k internetu prostredníctvom siete Wi-Fi alebo sieťového kábla, v pravom hornom rohu sa zobrazí ikona .
- **Správa aplikácií:** Vyberte aplikáciu, ktorú chcete presunúť, a potom stlačte tlačidlo správy.

### Vstup

Stlačením tlačidla **INPUT** otvorte ponuku vstupného zdroja. Pomocou tlačidiel ▲ / ▼ / ◀ / ▶ vyberte požadovaný vstup. Výber potvrdíte opätovným stlačením tlačidla **INPUT**.

### Počiatkové nastavenie

#### Obraz

Stlačením tlačidla **MENU** vstúpite do hlavnej ponuky. Pomocou tlačidiel ▲ / ▼ vyberte ponuku Picture (Obraz).

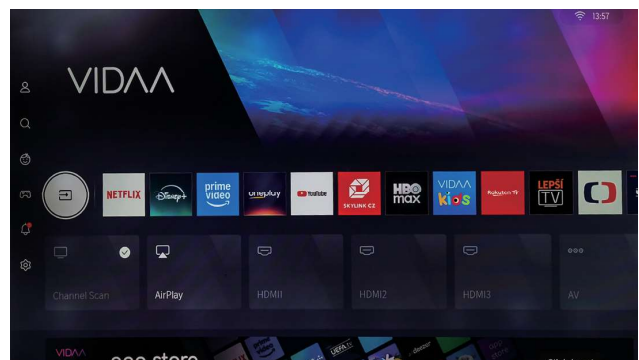



1. Pomocou tlačidiel ▲ / ▼ vyberte položku, ktorú chcete upraviť.
2. Stlačením tlačidla **ENTER** zmeníte nastavenia.
3. Po dokončení úprav znova stlačte **ENTER**, aby ste uložili a vrátili sa do predchádzajúcej ponuky.

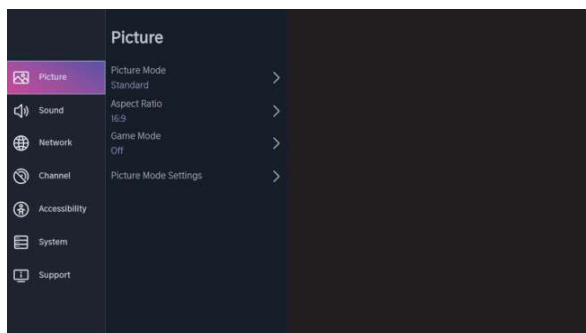

### Režim obrazu

Pomocou tlačidiel ▲ / ▼ vyberte požadovaný režim snímania a potvrdte tlačidlom **ENTER**. Dostupné režimy: Štandardné / Kino (denné) / Kino (nočné) / Dynamické / Športové.

### Pomer strán

Upravte pomer strán tak, aby zodpovedal formátu obrazovky alebo vašim preferenciám. Pomocou tlačidiel ▲ / ▼ vyberte položku Aspect Ratio (Pomer strán) a potom ju potvrdte pomocou tlačidla **ENTER**. Medzi možnosťami môže patriť Zoom, Direct View, 4:3, 16:9 atď.

### Herný režim

Ak chcete aktivovať alebo deaktivovať herný režim, pomocou tlačidiel ▲ / ▼ vyberte herný režim a stlačte **INPUT**. Vyberte možnosť Zapnuté alebo Vypnuté.

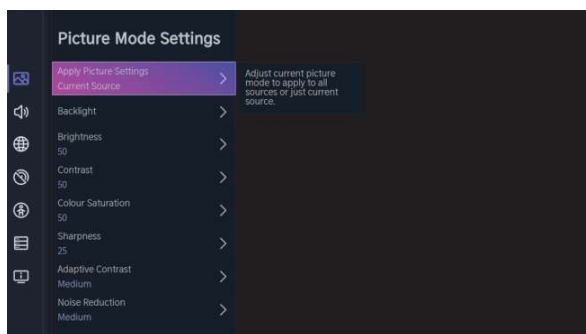

### Zvuk

1. Stlačením tlačidla **MENU** zobrazíte hlavné menu.
2. Pomocou tlačidiel ▲ / ▼ vyberte položku Zvuk a potvrdte.
3. Opäť pomocou tlačidiel ▲ / ▼ vyberte položku, ktorú chcete upraviť.
4. Stlačením tlačidla **ENTER** otvorte nastavenia.
5. Po vykonaní zmien znova stlačte **ENTER**, aby ste uložili a vrátili sa do predchádzajúcej ponuky.



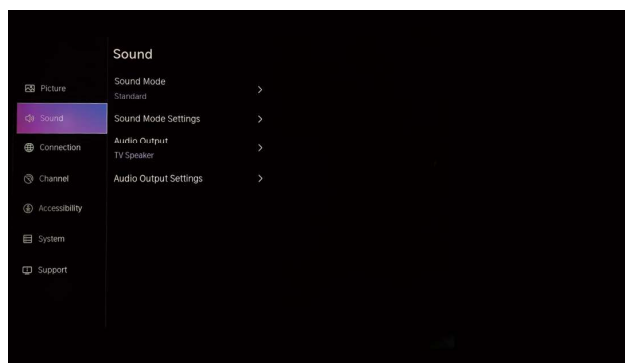

## Reproduktory

1. Pomocou tlačidiel ▲ / ▼ vyberte položku Reproduktory.
2. Stlačením tlačidla **ENTER** vstúpite do podmenu.
3. Pomocou smerových tlačidiel vyberte požadovaný zvukový výstup:
  - BT SoundBar (Bluetooth soundbar)
  - ARC (spätný zvukový kanál)
  - Televízne reproduktory
  - Len SPDIF (digitálny optický výstup)

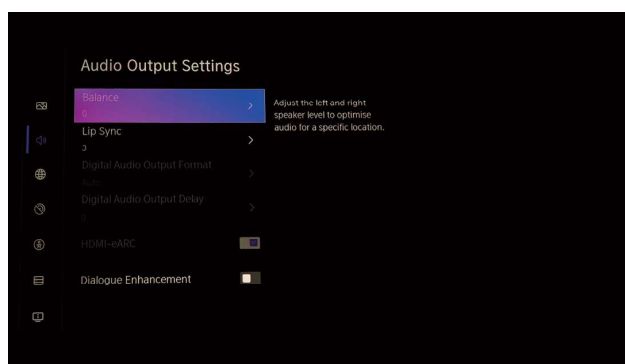

## Sieť

1. Stlačením tlačidla **MENU** vstúpite do hlavnej ponuky.
2. Pomocou tlačidiel ▲ / ▼ vyberte položku Sieť a potvrdte.
3. Pomocou tlačidiel ◀ / ▶ vyberte jednu z nasledujúcich možností:
  - Nastavenie siete
  - Pripojenie na internet
  - Bluetooth
  - Prebudenie bezdrôtovej siete (Wi-Fi Wake)
  - Prebudenie siete LAN (LAN Wake)

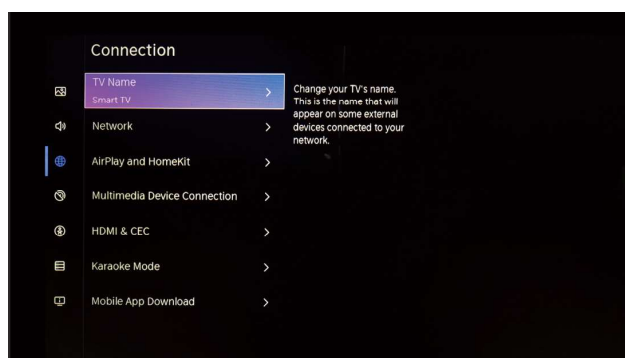

## Kanály

1. Stlačením tlačidla **MENU** otvorte hlavné menu.





2. Pomocou tlačidiel ▲ / ▼ vyberte položku Kanály.
3. Pomocou tlačidiel ◀ / ▶ vyberte položku, ktorú chcete upraviť.
4. Stlačením tlačidla **ENTER** otvorte nastavenia.
5. Po dokončení úprav znova stlačte **ENTER**, aby ste uložili a vrátili sa do predchádzajúcej ponuky.

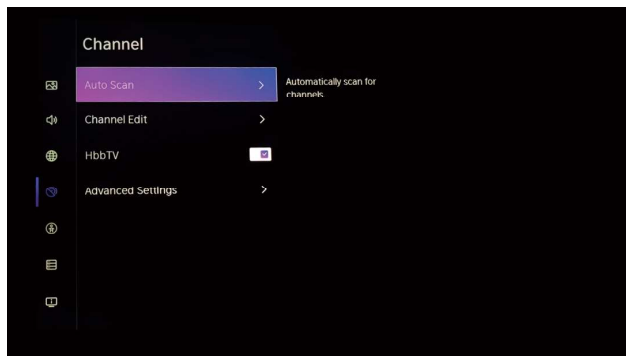

Slovenčina

## Prístupnosť

1. Stlačením tlačidla **MENU** vstúpíte do hlavnej ponuky.
2. Pomocou tlačidiel ◀ / ▶ vyberte položku Prístupnosť a potvrdte.



## System

Stlačením tlačidla **MENU** zobrazíte hlavné menu.  
Pomocou tlačidiel ◀ / ▶ vyberte položku System.

1. Pomocou tlačidiel ▲ / ▼ vyberte položku, ktorú chcete upraviť.
2. Stlačením tlačidla **ENTER** otvorte nastavenia.
3. Po dokončení úprav znova stlačte **ENTER**, aby ste uložili a vrátili sa do predchádzajúcej ponuky.

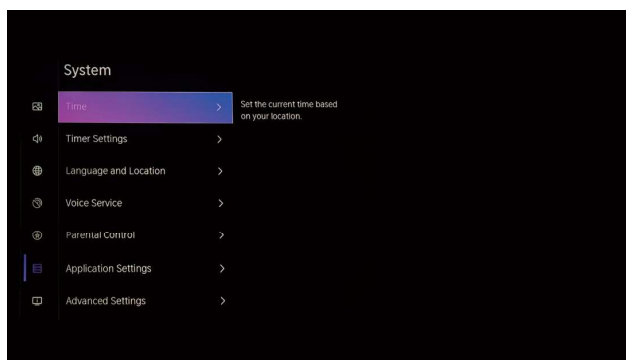

## Nastavenia aplikácie

1. Pomocou tlačidiel ▲ / ▼ vyberte položku Nastavenia aplikácie.
2. Výber potvrdte tlačidlom **ENTER**.



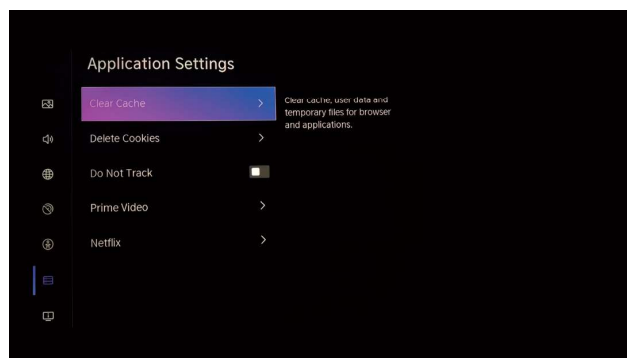

## Funkcia HDMI CEC

1. Pomocou tlačidiel ◀ / ▶ vyberte položku CEC a stlačením tlačidla ENTER otvorte podponuku.
2. Pomocou tlačidiel ▲ / ▼ vyberte jednu z nasledujúcich funkcií:
  - Ovládanie CEC
  - Automatické zapnutie zariadenia
  - Automatické vypnutie zariadenia
  - Automatické zapnutie televízora
  - Zoznam zariadení CEC

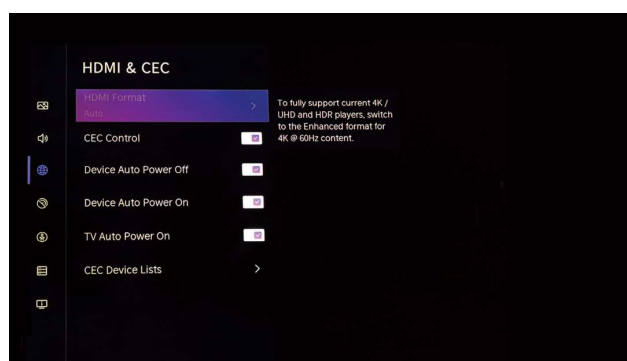

**Poznámka:** Tieto možnosti sú k dispozícii len vtedy, keď je zapnutá funkcia **Ovládanie CEC**.

## Pokročilé nastavenie

Pomocou tlačidiel ▲ / ▼ vyberte položku Rozšírené nastavenia a stlačením tlačidla **ENTER** vstúpte do ponuky.

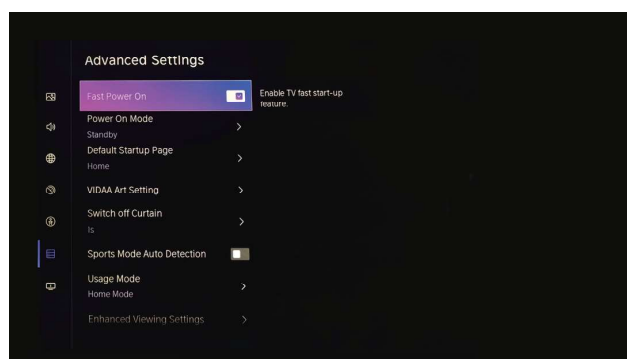

## Podpora

Pomocou tlačidiel ◀ / ▶ vyberte položku Podpora a stlačením tlačidla **ENTER** vstúpte do ponuky Pomoc a podpora.

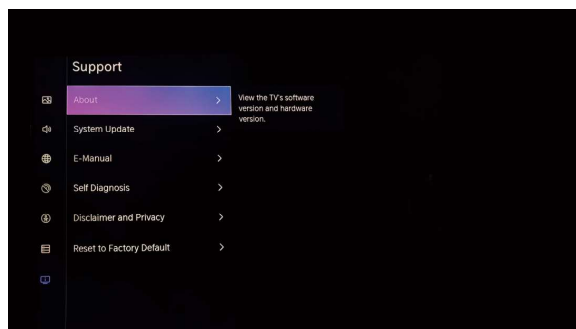

## Obnovenie predvolených továrenských nastavení

1. Pomocou tlačidiel ▲ / ▼ vyberte možnosť Obnoviť predvolené výrobné nastavenia.
2. Stlačením tlačidla **ENTER** vstúpite do podmenu.
3. Potvrďte výber a spustíte obnovu.

## Médium

Na domovskej obrazovke vyberte položku Média alebo stlačte tlačidlo **MEDIUM** na diaľkovom ovládači. Potom stlačením tlačidla **OK** vstúpite do Media Center.

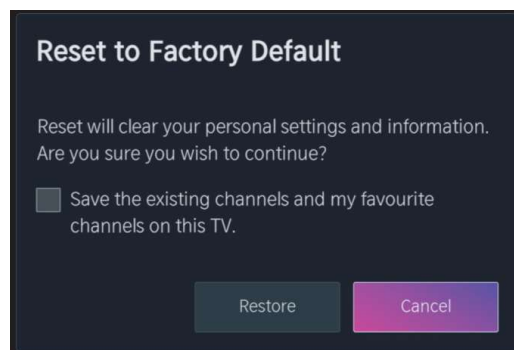

Slovenčina

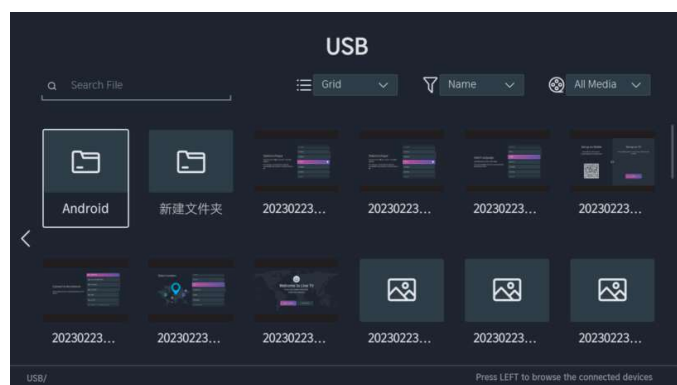

## Video

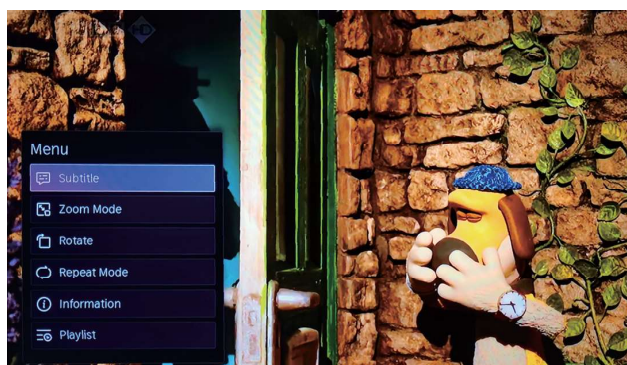

- Pomocou tlačidiel ▲ / ▼ vyberte položku Video alebo Všetko.
- Pomocou tlačidiel ▲ / ▼ / ◀ / ▶ vyberte film, ktorý chcete prehrať.
- Stlačením tlačidla MENU zobrazíte nastavenia na ľavej strane obrazovky.





## Audio



- Pomocou tlačidiel ▲ / ▼ vyberte položku Zvuk alebo Všetko.
- Pomocou smerových tlačidiel vyberte požadovanú hudobnú skladbu.

## Obrázky

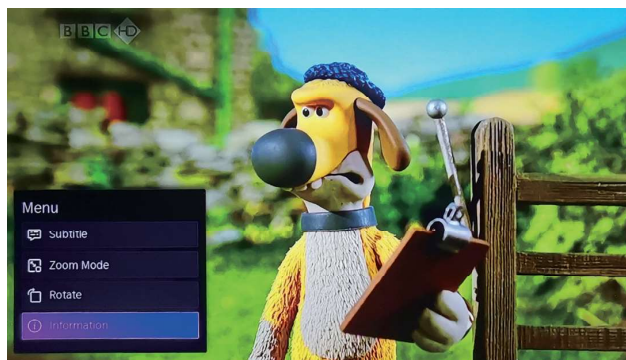

- Pomocou tlačidiel ▲ / ▼ vyberte položku Obrázky alebo Všetko.
- Pomocou tlačidiel ▲ / ▼ / ◀ / ▶ vyberte obrázok, ktorý chcete zobraziť.

## RIEŠENIE ŤAŽKOSTÍ

Problém	Riešenie
<b>TV sa nedá zapnúť.</b>	Skontroluje, či je vidlica napájacieho kábla zapojená do elektrickej zásuvky. Televízor odpojte od napájania, vyčkajte cca 60 sekúnd a potom ho znovu zapojte a zapnite.
<b>Zlý príjem televízneho signálu.</b>	Vysoké budovy alebo kopce v okolí môžu spôsobiť rušenie signálu vysielania a „duchov“ alebo iné chyby obrazu. Kvalitu obrazu môžete zlepšiť zmenou orientácie antény. Ak používate izbovú anténu, môže byť príjem za určitých podmienok sťažený. Skúste príjem zlepšiť zmenou orientácie antény. Ak sa obraz nezlepší, použite vonkajšiu anténu.
<b>Žiadny obraz.</b>	Skontrolujte, či je k televízoru riadne pripojená anténa. Skúste vybrať iný kanál a presvedčte sa, či nie je problém mimo vášho prijímača.
<b>Obraz je v poriadku, ale bez zvuku.</b>	Zvýšte hlasitosť. Skontrolujte, či nie je vypnutý zvuk televízora.





Problém	Riešenie
<b>Zvuk je v poriadku, ale žiadny obraz alebo zlá farebnosť.</b>	Zvýšte kontrast a jas obrazu, prípadne zmeňte ďalšie nastavenie obrazu v menu Nastavenie → Obraz → Nastavenie režimu obrazu
	Obnovte východiskové nastavenie obrazu v menu Nastavenie → Obraz → Nastavenie režimu obrazu → Obnoviť aktuálny režim
<b>Zrnenie v obraze, šum alebo zasekávajúci sa obraz.</b>	Skontroluje riadne pripojenie antény, prípadne upravte orientáciu antény.
<b>Cez obraz sú rušivé pruhy.</b>	Iné elektrické spotrebiče, ako sú sušiče vlasov alebo vysávače, môžu spôsobiť rušenie. Vypnite tieto spotrebiče používané v blízkosti televízora.
<b>Dialkové ovládanie nefunguje.</b>	Ovládač je nutné pred prvým použitím odstrániť z igelitového vrecúška, v ktorom bol dodaný.
	Skúste diaľkový ovládač priblížiť bližšie k televízoru. Prednou stranou ovládača je potrebné mieriť priamo na televízor.
	Skontrolujte, či sú batérie správne vložené do ovládača, alebo skúste použiť nové batérie.
	Presvedčte sa, že medzi ovládačom a televízorom nie sú žiadne prekážky, ktoré by mohli brániť správne prenosu signálu.
<b>Žiadny obraz z pripojeného PC.</b>	Skontrolujte, či je kábel na oboch koncoch správne pripojený alebo či nie je na niektorých miestach ohnutý/poškodený.
<b>Blikajúca zvislá čiara (režim PC).</b>	Otvorte hlavné menu a upravte nastavenia vertikálneho posunu obrazu, kým čiara nezmlizne.
<b>Horizontálne trhanie obrazu (režim PC).</b>	Nastavte vodorovnú polohu obrazu tak, aby zmizli všetky rušivé čiary.
<b>Obraz je príliš svetlý alebo tmavý (režim PC).</b>	V hlavnej ponuke upravte hodnoty jasu alebo kontrastu.
<b>Počítač neodpovedal.</b>	Skontrolujte, či je rozlíšenie počítača nastavené na hodnotu, ktorú televízor podporuje.
<b>Keď je zariadenie pripojené k portu RCA, objavujú sa v obraze rušivé pruhy.</b>	Uistite sa, že používate kvalitný kábel, prípadne použite iný.
	Kábel odpojte a znovu zapojte na oboch jeho koncoch.
<b>Problémy sa nepodarilo odstrániť</b>	Odpojte napájací kábel a vyčkajte 60 sekúnd, potom ho znovu zapojte do zásuvky. Ak problémy pretrvávajú, nepokúšajte sa sami televízor opraviť. Kontaktujte, prosím, odborné servisné stredisko.

Nenechávajte na obrazovke dlhší čas zobrazený statický obraz – pozastavené video, obrazovku menu a pod. V opačnom prípade môže dôjsť k poškodeniu displeja a nevratnému „vypáleniu“ obrazu.

## TECHNICKÉ ÚDAJE

	<b>43 USV252</b>
<b>Veľkosť obrazovky</b>	43"/108 cm



	<b>43 USV252</b>
<b>Pomer strán</b>	16:09
<b>Rozlíšenie</b>	UHD 3840×2160 px
<b>Obnovovacia frekvencia</b>	60 Hz
<b>Zobraziť odpoveď</b>	9,5 ms
<b>Typ panelu</b>	DLED
<b>Jas</b>	200 cd/m <sup>2</sup>
<b>Tuner(y)</b>	DVB-T/T2/C/S/S2
<b>Typ procesora</b>	Štvorjadrový
<b>RAM</b>	1,5 GB
<b>Interná pamäť</b>	8 GB
<b>Nahrávanie na USB (PVR)</b>	Nie
<b>Časový posun (Timeshift)</b>	Áno
<b>HDR (vysoký dynamický rozsah)</b>	Áno
<b>Výkon reproduktorov (RMS)</b>	2× 10 W
<b>Ekvalizér zvuku</b>	Áno (5 predvolieb)
<b>USB porty (počet, verzia)</b>	2/2.0
<b>HDMI porty (počet, verzia)</b>	3/2.0
<b>HDMI ARC</b>	Áno
<b>HDMI CEC</b>	Áno
<b>Podpora HDCP</b>	2.2
<b>VGA vstup</b>	Nie
<b>Pripojenie Wi-Fi</b>	Áno
<b>LAN konektor (RJ45)</b>	Áno
<b>Slúchadlový výstup</b>	Áno
<b>Optický audio výstup</b>	Optický
<b>Kompozitný vstup (AV)</b>	Áno
<b>Konektor SCART</b>	Nie
<b>CI / CI+ slot</b>	Áno
<b>HbbTV (hybridná TV)</b>	Áno
<b>Rodičovská zámka</b>	Áno
<b>Hotelový režim</b>	Áno
<b>Formáty videa podporované USB</b>	MPG, MOV, MKV, MP4, VOB, AVI, 3PG, MPEG
<b>Zvukové formáty podporované USB</b>	MP3, M4A, AAC
<b>Formáty obrázkov podporované USB</b>	JPG, JPEG, BMP, PNG
<b>Zrkadlenie obrazovky</b>	Áno
<b>Apple AirPlay</b>	Nie
<b>Bluetooth</b>	Áno
<b>DLNA</b>	Áno
<b>Rozmery bez stojana (mm)</b>	957 × 89 × 557
<b>Výška so stojanom (mm)</b>	957 × 210 × 597
<b>Typ rozstupu a skrutky VESA</b>	200 × 200, M6
<b>Hmotnosť zariadenia</b>	6,2



## VYUŽITIE A LIKVIDÁCIA ODPADU

Baliaci papier a vlnitá lepenka – odovzdajte do zberných surovín. Prebalová fólia, PE vrecúška, plastové diely – do zberných kontajnerov na plasty.

## LIKVIDÁCIA VÝROBKU PO UKONČENÍ ŽIVOTNOSTI

**Likvidácia použitých elektrických a elektronických zariadení (platí v členských krajinách EÚ a ďalších európskych krajinách so zavedeným systémom triedenia odpadu)**

Vyobrazený symbol na produkte alebo na obale znamená, že s produktom by sa nemalo nakladať ako s domovým odpadom. Produkt odovzdajte na miesto určené na recykláciu elektrických a elektronických zariadení. Správnou likvidáciou produktu zabránite negatívnym vplyvom na ľudské zdravie a životné prostredie. Recyklácia materiálov prispieva k ochrane prírodných zdrojov. Viac informácií o recyklácii tohto produktu vám poskytne obecný úrad, organizácia na spracovanie domového odpadu alebo predajné miesto, kde ste produkt kúpili.

Tento výrobok spĺňa požiadavky smerníc EÚ o elektromagnetickej kompatibilite a elektrickej bezpečnosti a problematiky ťažkých kovov v elektrických a elektronických zariadeniach.

Spoločnosť K+B Progres, a.s. týmto vyhlasuje, že typ rádiového zariadenia ECG 43USV252 je v súlade so smernicou 2014/53/EÚ.

Úplné znenie vyhlásenia o zhode je k dispozícii na internetovej adrese [www.ecg-electro.eu](http://www.ecg-electro.eu).

Návod na obsluhu je k dispozícii na webových stránkach [www.ecg-electro.eu](http://www.ecg-electro.eu).

Zmena textu a technických parametrov vyhradená.



08/05



Slovenčina





# www.ecg-electro.eu

---

## Deutsch

K+B Progres, a.s./AG.  
Barbaraweg 2, DE-93413 Cham  
Bei Beschwerden rufen Sie die Telefonnummer  
**09971/4000-6080 an. (Mo – Fr 9:00 – 16:00)**

## Čeština

K+B Progres, a.s.  
U Expertu 91  
250 69 Klíčany  
tel.: +420 272 122 111  
e-mail: ECG@kbexpert.cz

## Slovenčina

Distribútor pre SR: K+B Progres, a. s., organizačná zložka  
Mlynské Nivy 71  
821 05 Bratislava  
e-mail: ECG@kbexpert.cz

- The manufacturer takes no responsibility for printing errors contained in the product's user's manual.
- Der Importeur haftet nicht für Druckfehler in der Bedienungsanleitung des Produkts.
- Výrobce neručí za tiskové chyby obsažené v návodu k použití výrobku.
- Dovožca neručí za tlačové chyby obsiahnuté v návode na použitie výrobku.

© GVS.cz 2025

