

ELVITA

**CKD6910X**  
**CKD6910S**

**Quick start guide**  
Fridge freezer

**Schnellstart-Anleitung**  
Kühl-/Gefrierschrank

**Snabbstartsguide**  
Kyl och frys

**Hurtigstartveiledning**  
Kombiskap

**Hurtig startvejledning**  
Kølefryseskab

**Pikaopas**  
Jääkaappakastin

**Flýtleiðbeiningar**  
Kæli- og frystiskápur

## Thank you

for your trust and the purchase of our product. This quick start guide is supplied to help you get started using this product. Make sure you have received an undamaged product. If you do find transport damage, please contact the seller from which you purchased the product, or the regional warehouse from which it was supplied.

## Danke

für Ihr Vertrauen und den Kauf unseres Produktes. Diese Schnellstart-Anleitung soll Ihnen die ersten Schritte in die Nutzung dieses Geräts erleichtern. Vergewissern Sie sich, dass Sie ein unbeschädigtes Produkt erhalten haben. Sollten Sie einen Transportschaden feststellen, wenden Sie sich bitte an den Verkäufer, bei dem Sie das Gerät gekauft haben, oder an das regionale Lager, aus dem es geliefert wurde.

## Tack

för ditt förtroende och för köpet av vår produkt. Denna snabbstartsguide medföljer för att hjälpa dig att använda produkten. Kontrollera att produkten du har tagit emot är oskadad. Om du upptäcker en transportskada, var vänlig kontakta återförsäljaren som du köpte produkten av, eller den lokala butiken som levererade den.

## Takk

for at du valgte ett av våre produkter. Formålet med denne hurtigstartveiledningen er å hjelpe deg å komme i gang med produktet. Forsikre deg om at produktet du har mottatt, er uskadet. Hvis du oppdager en transportskade, kontakter du selgeren du kjøpte produktet av eller lageret som produktet ble levert fra.

## Tak,

fordi du har valgt at købe denne maskine. Formålet med denne hurtige startvejledning er at hjælpe dig i gang med at bruge maskinen. Kontrollér, at maskinen ikke er beskadiget ved modtagelsen. Hvis du opdager en transportskade, skal du kontakte salgsstedet eller det lager, som maskinen er afsendt fra.

## Kiitos

luottamuksestasi ja tuotteemme ostamisesta. Tämä pikaopas on tarkoitettu auttamaan laitteen käytössä alkuun pääsemisessä. Tarkista, ettei tuotteessa ole vaurioita. Jos havaitset kuljetusvaurioita, ota yhteyttä tuotteen myyjään tai paikalliseen myymälään, josta se toimitettiin.

## Þakka þér fyrir

fyrir traust þitt og kaup á vöru okkar. Þessar flýtleiðbeiningar eru útvegaðar til að hjálpa þér að byrja að nota þessa vöru. Gakktu úr skugga um að þú hafir fengið óskemmda vöru. Ef skemmdir vegna flutninga finnast skaltu hafa samband við söluaðilann sem þú keyptir vöruna af, eða vöruhúsið á svæðinu þaðan sem því var dreift.

Language: en-GB, de-DE, sv-SE, nb-NO, da-DK, fi-FI, is-IS  
Publication date: 2025-06-30

This document and its content, including written material and images, are the property of Elon Group AB. You may not copy, reproduce, modify, republish or distribute this document or any of its content without express written permission from Elon Group AB. © 2025, Elon Group AB. All rights reserved.

The information may be subject to changes. Inadvertent errors in information may occur.

**This is a quick start guide.** For your convenience you can find the user manual online, with full information about installation, usage, maintenance, and troubleshooting. Please go to [elvita.se](http://elvita.se) and use the search function and the product's model code to find the manual. To find the model code, see the instructions in section "Find the model code", page 5.

**Dies ist eine Schnellstart-Anleitung.** Sie können die Gebrauchsanweisung mit allen Informationen über Installation, Verwendung, Wartung und Fehlerbehebung online abrufen. Bitte gehen Sie auf [elvita.se](http://elvita.se) und verwenden Sie die Suchfunktion und den Modellcode des Geräts, um die Gebrauchsanweisung zu finden. Um den Modellcode zu ermitteln, siehe die Anweisungen in Abschnitt "Auffinden des Modellcodes", Seite 25.

**Detta är en snabbstartsguide.** Du hittar bruksanvisningen på webben, med full information om installation, användning, underhåll och felsökning. Gå till [elvita.se](http://elvita.se) och använd sökfunktionen och produktens modellkod för att hitta handboken. Hur du hittar modellkoden beskrivs i avsnitt "Hitta modellkoden", sida 47.

**Dette er en hurtigveiledning.** Brukerhåndboken er tilgjengelig i nettverson, med all informasjon om installasjon, bruk, vedlikehold og feilsøking. Gå til [elvita.se](http://elvita.se), og bruk søkefunksjonen og produktets modellkode for å finne håndboken. Du finner modellkoden ved å følge anvisningene i del "Finne modellkoden", side 67.

**Dette er en hurtig startvejledning.** For nemheds skyld kan du finde brugsanvisningen online med fuldstændige oplysninger om installation, brug, vedligeholdelse og fejlfinding. Gå til [elvita.se](http://elvita.se), og brug søgefunktionen og produktets modelkode til at finde brugsanvisningen. Find modelkoden ved at se vejledningen i afsnit "Find modelkoden", side 87.

**Tämä on pikaopas.** Verkossa on kätevästi saatavilla käyttöohje, joka sisältää kattavat tiedot asentamisesta, käytöstä, huollosta ja vianmäärityksestä. Löydät käyttöohjeen menemällä osoitteeseen [elvita.se](http://elvita.se) ja etsimällä tuotteen mallikoodilla hakutoiminnosta. Löydät mallikoodin noudattamalla ohjeita kappale "Etsi mallikoodi", sivu 107.

**Þetta eru flýtleiðbeiningar.** Þér til hægðarauka getur þú fundir notendahandbókina á netinu, með öllum upplýsingum um uppsetningu, notkun, viðhald og bilanagreiningu. Farðu á [elvita.se](http://elvita.se) og notaðu leitarágerðina og gerðarkóða vörunnar til að finna handbókina. Til að finna gerðarkóðann skal sjá leiðbeiningarnar í hluti "Finndu gerðarkóðann", síða 127.

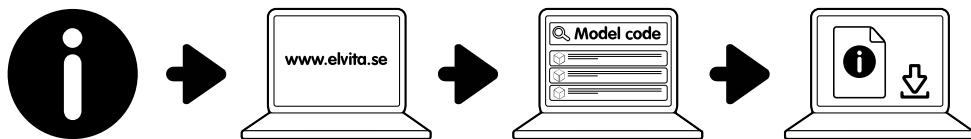

---

<b>CONTENTS/INHALT/INNEHÅLL/INNHOLD/INDHOLD/SISÄLLYSLUETTELO/EFNISYFIRLIT</b>	
ENGLISH .....	5
DEUTSCH .....	25
SVENSKA .....	47
NORSK .....	67
DANSK .....	87
SUOMI .....	107
ÍSLENSKA .....	127

## READ THIS!

**WARNING!**

Before installing or using this product, read the safety information and the full instructions.

### Find the full instructions

You will find the full and most recent user information for your product model on the web page [www.elvita.se](http://www.elvita.se). This includes details about installation, usage, maintenance, and troubleshooting. You will need the model code to search for the information.

### Find the model code

The model code is printed on a label on the product.

**NOTE!**

This product and label text are examples. Your product and text may have a different look and content.

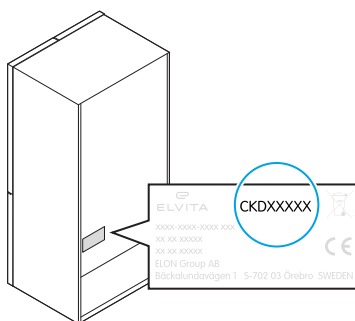

## SAFETY

Carefully read the instructions before you install and use the product. Save the instructions and keep them near the product for future reference. All kinds of warranties shall be invalid if these instructions are not followed.

## Admonitions

**DANGER!**

Used when there is a risk for personal injury or death.

**WARNING!**

Used when there is a risk for personal injury.

**CAUTION!**

Used when there is a risk for damage to the product.

**NOTE!**

General information that you should be aware of.



## Helpful tips that you may find useful.

### Intended use

This product is only intended for:

- Indoor use in a household or a similar environment such as:
  - staff kitchen areas in shops, offices and other working environments;
  - farm houses;
  - by clients in hotels, motels and other residential type environments;
  - bed and breakfast type environments;
  - catering and similar non-retail applications.
- Household use, such as storage of food and beverages.

### Safety for children and people with disabilities



#### **WARNING!**

Only let the following groups use the product if they are supervised or if instructions are provided to them about how to use the product in a safe way. They must understand the hazards involved.

- Children 8 years and older. (Children younger than 8 years must be continuously supervised, or be kept away from the product.)
- Children aged 3 to 8 years are allowed to load and unload the product.
- People with reduced physical, sensory or mental capabilities.
- People with a lack of experience and knowledge.



#### **WARNING!**

- Do not let children or pets play with the product.
- Do not let children clean the product without supervision.
- Do not let children or pets enter or climb inside the product, otherwise they may suffocate or fall.



#### **WARNING!**

Cleaning and maintenance must not be performed by children unless they are aged 8 years or older and are under supervision.



#### **WARNING!**

Keep all packaging away from children as there is a risk of suffocation.



#### **WARNING!**

To prevent children from getting trapped inside, remove the doors before disposing of the product.

## General safety

**WARNING!**

Do not place hands, feet, or metal objects under or behind the product. There is a risk of crushing, and sharp edges can cause injury.

**WARNING!**

- Take care when moving the product. The product is heavy.
- Unplug the product before transportation.
- Do not stand on any parts of the product or use any parts of the product as supports.
- Do not use the product if it is damaged; contact support.

**WARNING!**

Risk of electric shock!

- If the power cord is damaged, it must be replaced by the manufacturer, its service agent or similarly qualified persons in order to avoid a hazard.
- If the power socket is loose, do not plug in the power plug. There is a risk of electric shock and fire.
- Do not pull on the power cord when you unplug the product. Grab the power plug firmly and pull it out of the power socket.
- Do not touch the power plug with wet hands.
- Do not damage or crush the power cord, and do not use it if it is damaged or worn. Any damage to the cord may cause a short circuit, fire, and electric shock.

**WARNING!**

Risk of fire!

- The following symbol can be found on the product. It is a warning and indicates that the refrigerant and insulation blowing gas are flammable.



- During transportation and installation of the product, ensure that none of the components of the refrigerant circuit become damaged. The refrigerant, isobutane (R600a), contained within the refrigerant circuit is flammable.
- If the refrigerant circuit is damaged, avoid open flames and sources of ignition and thoroughly ventilate the area surrounding the product.
- Do not alter the specifications or modify the product in any way.
- If the power socket is loose, do not plug in the power plug. There is a risk of electric shock or fire.
- Do not damage or crush the power cord, and do not use it if it is damaged or worn. Any damage to the cord may cause a short circuit, fire, and electric shock.

## Safety during installation



### WARNING!

- Always use personal protective equipment (gloves etc.) during installation, maintenance and repair. There is a risk of injury.
- Do not damage the refrigerant circuit.
- Do not plug in the product if it is damaged.
- When positioning the product, ensure the power cord and power plug are not trapped or damaged. A damaged power plug may overheat and cause a fire.
- When positioning the product, ensure the power plug is accessible.
- Do not install the product in a location with direct sunlight.
- The product must be earthed. The manufacturer is not responsible for damages that may occur as a result of usage without earthing.
- Keep ventilation openings outside the product clear of obstruction.
- Do not install the product without sufficient space and air ventilation around the product. This leads to overheating.
- Do not install the product close to radiators or cookers.
- The surface that the product is installed on should be strong enough to support a fully loaded product.
- Adjust the feet until all feet make contact with the floor and the product is level. This prevents the product from moving, tipping over and risk of injury.
- Do not install the back of the product too close to a wall. There is a risk of fire if the compressor gets overheated.
- When positioning the fridge freezer, the space above the fridge freezer must be minimum 50 mm, and the fridge freezer must be placed against a wall with a clearance of at least 50 mm to allow for air circulation and to prevent overheating. It is advisable to be 50 mm from the back to the wall to avoid touching or catching warm parts (compressor, condenser) to prevent the risk of fire.

**WARNING!**

- Do not connect the product to the power socket if the product is damaged. Contact the retailer from which you purchased the product.
- Use a dedicated power socket, meaning that the power socket must not be shared with other products.
- Do not locate multiple portable socket outlets or portable power supplies behind the product.
- Make sure to connect the power plug to an earthed socket. Check carefully to ensure that your socket is properly and reliably earthed.
- Make sure the connection parameters of the product match the mains electricity supply. This information (fuse rating, voltage and frequency) is found on a label on the product. If in any doubt, consult a qualified electrician. Otherwise, there is a risk of electric shock, fire, injuries or problems with the product.
- Do not use extension cords and do not lengthen the power cord.
- After positioning the product, it is recommended to wait at least 4 hours before connecting the product to the mains. This allows the oil to flow back in the compressor.

**CAUTION!**

- Make sure there is enough space around the product so the doors and drawers can open easily.
- Disconnect the product from the power socket before installing accessories.

**NOTE!**

Contact Elvita support if you need help with the installation of your product.

## Safety during operation

**WARNING!**

- Do not store explosive substances in this product, such as aerosol cans that contain a flammable propellant.
- Do not store flammable gas or liquids in the product, there is a risk of an explosion.
- Do not store flammable, explosive, volatile and highly corrosive items in the product to prevent damages to the product or fire accidents.
- Do not store containers filled with liquid on top of the product, to avoid spillage. Dry any spilled liquids. Spilled liquids may cause electric shock, fire or injury.

**WARNING!**

Keep burning candles, lamps and other items with naked flames away from the product to avoid the risk of fire.

**WARNING!**

- Do not remove or place food or containers in the freezer compartment with wet hands when the fridge freezer is running, especially metal containers, to avoid the risk of skin abrasions and ice burns.
- Do not consume frozen food, such as ice popsicles and ice cubes, straight from the freezer. This may cause ice burns.

**WARNING!**

- Keep ventilation openings inside the product clear of obstruction.
- Do not use electrical appliances inside the food storage compartments of the product, other than those recommended by the manufacturer.

**WARNING!**

Do not operate the product without the interior lighting.

**CAUTION!**

- Do not place hot items near the plastic components of the product.
- Do not place food directly against the rear wall.
- Make sure all shelves and drawers are fully pushed into the product before closing the door to avoid damaging it.

**CAUTION!**

Warnings for food safety!

To avoid contamination of food, please follow these instructions:

- **Avoid prolonged door openings:** Keeping the door open for long periods can cause a significant increase in the temperature inside the compartments.
- **Regular cleaning:** Clean surfaces that come into contact with food and accessible drainage systems regularly.
- **Water dispenser maintenance:** For models with a water dispenser: If the water dispenser has not been used for 48 hours, clean it before use. If the water system is connected to a water supply and has not been used for 5 days, flush it before consumption.
- **Proper storage of raw meat and fish:** Store raw meat and fish in suitable containers in the compartments to prevent contact with or dripping onto other food.
- **Star-rated compartments:**
  - Two-star frozen food compartments are suitable for storing pre-frozen food, preserving ice cream, and making ice cubes.
  - One-star, two-star, and three-star compartments are not suitable for freezing fresh food.
- **Long-term storage precautions:** If the refrigerating product is left empty for long periods, switch it off, defrost, clean, dry, and leave the door open to prevent mould from developing inside.
- The storage recommendations should be strictly adhered to.
- Store pre-packed frozen food in accordance with the frozen food manufacturer's instructions.
- Place food so that air can circulate freely around it.
- Do not freeze frozen food again once it has thawed out. Once the food has thawed, it may slowly lose quality or spoil.
- Cover or wrap the food, particularly if it has a strong flavour to avoid transfer of odours.
- Do not place carbonated or fizzy drinks in the freezer compartment as it creates pressure in the container, which may cause it to explode and damage the product.
- Do not open the door frequently.
- Gently close the door to prevent items from falling over.

## Safety during maintenance



### WARNING!

- Any electrical work must be performed by a qualified electrician or a person with comparable qualifications.
- This product must only be serviced by an authorised service centre, and only genuine spare parts must be used.
- Do not try to repair, disassemble or modify the product by yourself.
- Unplug the product before defrosting
- Do not perform any maintenance near a source of fire.



### WARNING!

Before any cleaning or performing any maintenance of the product, unplug the product from the power socket.



### WARNING!

Do not use tools or other means to accelerate the defrosting process, other than those recommended by the manufacturer.



### WARNING!

Do not replace the lamps in the product. If the lamps are broken, contact the support.



### CAUTION!

- Do not use metal objects, steam cleaner, thinner, car detergent, clorox, ethereal oil, abrasive cleansers or organic solvent such as benzene for cleaning. They may damage the surface of the product and may cause fire.
- Do not use sharp objects to remove frost from the product. Use a plastic scraper.
- Do not use sponges and rough cleaning cloths. They may cause scratches.
- Regularly clean surfaces that can come in contact with food and accessible drainage systems.
- Do not use hard brushes, clean steel balls, wire brushes, abrasives (such as toothpastes), organic solvents (such as alcohol, acetone, banana oil, etc.), boiling water, acid or alkaline items, which may damage the products surface and interior. Boiling water and organic solvents such as benzene may deform or damage plastic parts.

## Disposal



### WARNING!

- To prevent children from getting trapped inside, remove the doors before disposing of the product.
- To prevent children from climbing inside the product, do not remove the shelves and drawers.
- Keep all packaging away from children as there is a risk of suffocation.
- If the product has a lock on the door, make it unusable before disposing of the product.
- To prevent children from getting an electric shock, unplug and cut the power cord before disposing of the product.
- Do not let children play with the product.



### WARNING!

- Ensure that the tubing of the refrigerant circuit is not damaged prior to disposal.
- Do not dispose of the product by throwing it into fire. There is a risk of explosion.
- The product contains refrigerant and gases in the insulation. Refrigerant and gases must be disposed of professionally at an authorised waste disposal centre in accordance with local regulations, as they may cause eye injuries or ignition. The refrigerant and insulation blowing gas are flammable. Do not expose to flame.



Dispose of packaging in an environmentally-friendly manner. Recycling packaging, while observing national and local regulations, can reduce the consumption of raw materials and the amount of waste in landfill sites.

This product is marked in compliance with European Directive 2012/19/EU, Waste Electrical and Electronic Equipment (WEEE). The symbol on the product or on its packaging indicates that this product must not be treated as household waste. Instead it shall be handed over to the applicable collection point for the recycling of electrical and electronic equipment.

By ensuring this product is disposed of correctly, you will help prevent potential negative consequences for the environment and human health, which could otherwise be caused by inappropriate waste handling of this product. For more detailed information about recycling of this product, please contact the relevant municipal body in charge of waste management, your household waste disposal service or the store where you purchased the product.

## QUICK START

### Changing temperature in the fridge

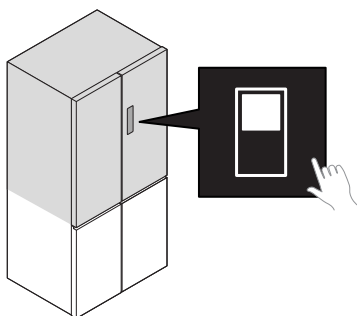
**1**

### Changing temperature in the freezer

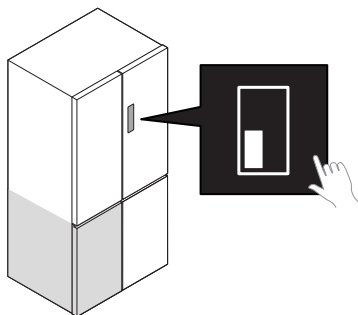
**1**

## Changing temperature in the Convertible compartment

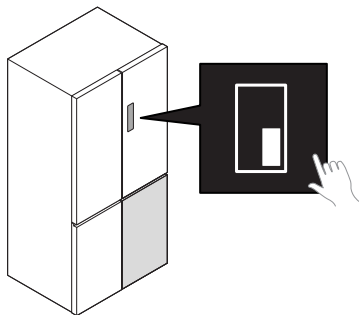
**1**

## Storing food in the fridge

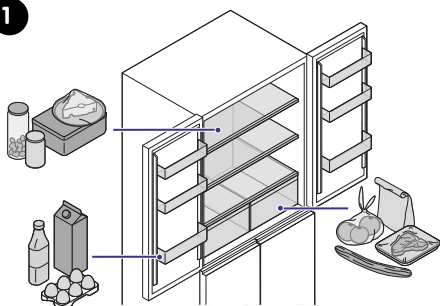
**1**

## Storing food in the freezer

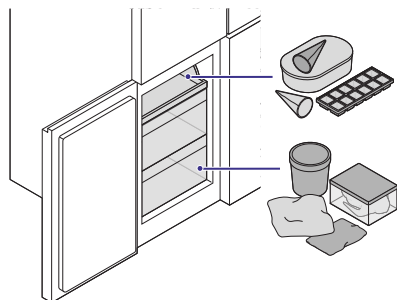
**1**

# GETTING TO KNOW YOUR FRIDGE FREEZER

## Control panel

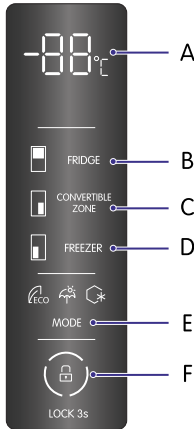

- A.** Temperature display
- B.** Fridge temperature control
- C.** Convertible compartment temperature control
- D.** Freezer temperature control
- E.** Mode selector (ECO, Holiday, Super freeze)
- F.** Child lock control

## Fridge and freezer compartments

### Fridge compartment

The fridge compartment is suitable for storing a variety of fruits, vegetables, beverages and other food for consumption in the short term. The fridge compartment consists of door racks, shelves and drawers.

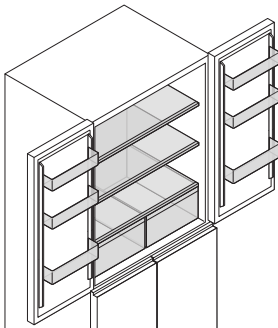

### Door shelves

To store and organise your food and drinks.

**Vegetable drawers** To store and organise different types of food such as fruits, vegetables and snacks.

**Shelves** To store and organise your food and drinks.

**NOTE!**

- This product is most energy efficient with all shelves and drawers in their original position.
- This product contains a LED light source of energy efficiency class F.

**Freezer compartment**

The freezer compartment can keep food fresh for a long time and is suitable for storing meat, fish, ice cream and other food that is not intended to be consumed in the short term. The freezer compartment consists of drawers and a sliding tray.

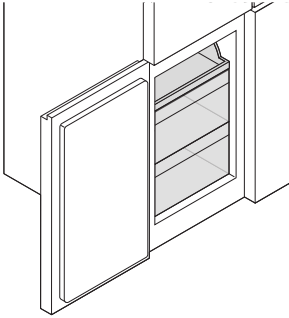

**Freezer drawers** To store and organise different types of food.

**Convertible compartment**

The convertible compartment can function as either a fridge or a freezer. The Convertible compartment consists of drawers and a sliding tray.

**WARNING!**

- Do not place bottles or enclosed containers containing liquids in the freezer or in the Convertible compartment when it is set to freezer temp. The containers may crack because of freezing.
- Do not place carbonated or fizzy drinks in the freezer or in the Convertible compartment when it is set to freezer temp, as it creates pressure in the container, which may cause it to explode and damage the product.

**NOTE!**

The Convertible compartment can function as either a fridge or a freezer.

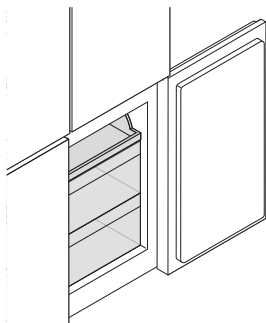

**Convertible compartment drawers** To store and organise different types of food depending on temperature in the drawer.

## Settings and modes



### ECO

Saves power by reducing energy consumption. See section "Turn on and turn off ECO mode", page 18.



### Holiday



Adjusts the temperature for longer periods of non-use. See section "Turn on and turn off Holiday mode", page 19.





### Super freeze

Freezes the food faster than usual. See section "Turn on and turn off Super freeze mode", page 19.

## Unlock and lock the controls

Touch and hold  [Lock controls] for 3 seconds until  [Unlock controls] is displayed to unlock the control panel.

1. All controls are now unlocked.

Touch and hold  [Unlock controls] for 3 seconds until  [Lock controls] is displayed to lock the control panel.

2. All controls are now locked.

## Turn on and turn off ECO mode

Use ECO mode to reduce energy consumption.

### Turn on ECO mode

Touch **MODE** to cycle through the available modes until  [ECO mode] is lit.

ECO mode is turned on. The temperature in the fridge is set to 5°C and the temperature in

1. the freezer is set to -18°C.

### Turn off ECO mode

1. Touch **MODE** until none of the mode icons are lit.

## Turn on and turn off Holiday mode

Use Holiday mode to adjust the temperature for longer periods of non-use.



### CAUTION!

Do not store any food in the refrigerator when this mode is used.

### Turn on Holiday mode

Touch **MODE** to cycle through the available modes until  [Holiday mode] is lit to turn Holiday mode on.

1. Holiday mode is turned on and the temperature in the fridge is set to 17°C.

### Turn off Holiday mode

1. Touch **MODE** until none of the mode icons are lit.

## Turn on and turn off Super freeze mode

Use Super freeze mode to rapidly lower the temperature. Doing so freezes the food faster than usual. This keeps the food fresh for longer and vitamins and nutrients are preserved more efficiently.

### Turn on Super freeze mode

Touch **MODE** to cycle through the available modes until  [Super freeze mode] is lit.

Super freeze mode is turned on and the freezer temperature is set to -25 °C. Super freeze

1. mode automatically turns off after 50 hours.

### Turn off Super freeze mode

1. Touch **MODE** until none of the mode icons are lit.

## Before first use

Prepare the fridge freezer for the first use before plugging it in and storing food.



### WARNING!

**Before installing or using this product, read the safety information and the full instructions.**

**WARNING!**

- If the power cord is damaged, it must be replaced by the manufacturer, its service agent or similarly qualified persons in order to avoid a hazard.
- Do not connect the product to the power socket if the product is damaged. Contact the retailer from which you purchased the product.
- The plug must be plugged into an appropriate power socket that is installed and earthed in accordance with all local laws and regulations
- If the power socket is loose, do not plug in the power plug. There is a risk of electric shock or fire.
- Do not damage the power cord or use the power cord if it is damaged or worn. Any damage to the cord may cause a short circuit, fire, and electric shock.
- Do not use extension cords and do not lengthen the power cord.
- Pull out the plug in case of power failure.

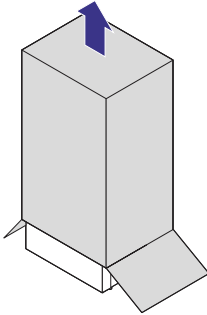
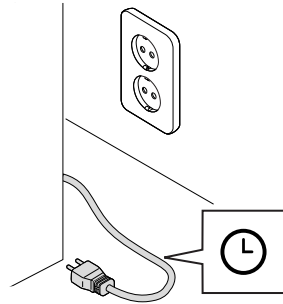
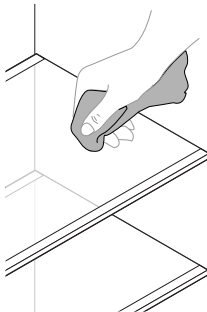
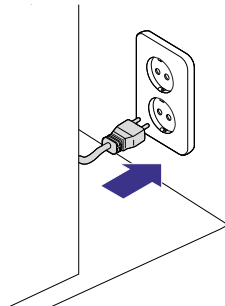
**1****2****3****4**

5

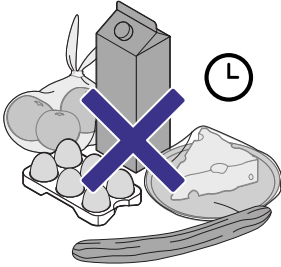

1. Make sure the fridge freezer is unpacked and placed properly.  
**NOTE! Make sure there is sufficient space and air circulation around the fridge freezer according to the installation area measurements.**
2. Leave the fridge freezer to stand for at least 4 hours before plugging it in.
3. Use a soft cloth or sponge to wipe the inside of the fridge freezer using a weak solution of bicarbonate of soda. Rinse with warm water and wipe the interior dry or let it stand to dry with the doors open.  
**CAUTION! Make sure to use neutral soap. Do not use detergents or abrasives.**
4. Plug in the power cord.  
After a while, the compressor starts to operate and produce some noise. Sealed liquid and gases may also produce noise, even when the compressor is not running. The front edges of the product may feel warm, which prevents condensation. All of this is normal during operation.
5. Let the fridge freezer run empty, without opening the door, for 2 hours.  
Your fridge freezer is now ready for use.

**NOTE!**

- The recommended temperature is 4 °C in the fridge and -18 °C in the freezer. Check regularly with a thermometer to ensure that the cabinet maintains these temperatures.
- Storing too much food when your fridge freezer is first turned on may affect the refrigerating performance negatively.

## Using the fridge freezer

### Turn on and turn off the fridge freezer



#### WARNING!

- The plug must be plugged into an appropriate power socket that is installed and earthed in accordance with all local laws and regulations.
- Do not damage the power cord or use the power cord if it is damaged or worn. Any damage to the cord may cause a short circuit, fire, and electric shock.
- Do not use extension cords and do not lengthen the power cord.
- If the power socket is loose, do not plug in the power plug. There is a risk of electric shock and fire.
- Do not touch the power plug with wet hands.



#### NOTE!

The LED light inside the fridge freezer will turn on when the door is open.

1. Plug in the power cord to turn on the fridge freezer.  
Unplug the power cord to turn off the fridge freezer.  
**WARNING! Do not pull on the power cord when you unplug the product. Grab the power plug firmly and pull it out of the power socket.**
2. **power plug firmly and pull it out of the power socket.**

#### Turn on and turn off the fridge

1. Touch **FRIDGE** until -- is displayed to turn off the fridge.
2. Touch **FRIDGE** to set the temperature and turn on the fridge.

#### Turn on and turn off the convertible zone

1. Touch **CONVERTIBLE ZONE** until -- is displayed.
2. Touch **CONVERTIBLE ZONE** to set the temperature and turn on the convertible zone.

## Change the temperature in the fridge compartment



#### NOTE!

The fridge can be set to -- to turn it off. This is not a temperature setting.

Set the average temperature for the fridge compartment.

1. Touch **FRIDGE** to cycle through the available temperatures (2°C to 8°C).



#### CAUTION!

- A high temperature setting will accelerate food waste.
- A lower temperature setting than necessary wastes energy.
- For optimum food preservation, a medium setting is the most suitable

**NOTE!**

- The recommended temperature for the fridge compartment is 4°C.
- Temperatures inside each compartment may vary from the temperature value displayed on the panel, depending on how much food is stored and where the food is placed. High or low room temperature may also affect the actual temperature inside the product.

## Change the temperature in the freezer compartment

Set the average temperature for the freezer compartment.

1. Touch **FREEZER** to cycle through the available temperatures (-14°C to -22°C).

**CAUTION!**

- A high temperature setting will accelerate food waste.
- A lower temperature setting than necessary wastes energy.
- For optimum food preservation, a medium setting is the most suitable

**NOTE!**

- The recommended temperature for the freezer compartment is -18 °C.
- Temperatures inside each compartment may vary from the temperature value displayed on the panel, depending on how much food is stored and where the food is placed. High or low room temperature may also affect the actual temperature inside the product.

## Change the temperature in the Convertible compartment

**NOTE!**

The Convertible compartment can be set to -- to turn it off. This is not a temperature setting

Set the average temperature for the Convertible compartment.

1. Touch **CONVERTIBLE ZONE** to cycle through the available temperatures (5°C to -20°C).

**CAUTION!**

- A high temperature setting will accelerate food waste.
- A lower temperature setting than necessary wastes energy.
- For optimum food preservation, a medium setting is the most suitable

**NOTE!**

Temperatures inside each compartment may vary from the temperature value displayed on the panel, depending on how much food is stored and where the food is placed. High or low room temperature may also affect the actual temperature inside the product.

## Door alarm

**NOTE!**

To save energy, avoid keeping the door open for a long time.

When the door has been open for over 1 minute, an acoustic alarm sounds. Turn off the alarm by closing the door.

## BITTE LESEN!



### WARNUNG!

Lesen Sie die Sicherheitshinweise und die vollständige Anleitung, bevor Sie dieses Gerät installieren oder benutzen.

### Hier finden Sie die vollständige Anleitung

Sie finden die vollständigen aktuellen Benutzerinformationen für Ihr Modell auf der Website [www.elvita.se](http://www.elvita.se). Diese beinhalten Einzelheiten zur Installation, Benutzung, Wartung und Fehlerbehebung. Um diese Informationen aufrufen zu können, benötigen Sie den Modellcode.

### Auffinden des Modellcodes

Der Modellcode ist auf einem Etikett am Produkt aufgedruckt.



### HINWEIS!

Bei diesem Produkt und dem Labeltext handelt es sich um Beispiele. Ihr Produkt und Text können einen unterschiedlichen Text und Inhalt aufweisen.

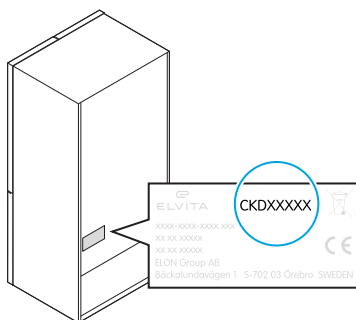

## SICHERHEIT

Lesen Sie die Anweisungen sorgfältig durch, bevor Sie das Produkt installieren und verwenden. Bewahren Sie die Anleitung auf und bewahren Sie sie in der Nähe des Produkts auf. Bei Nichteinhaltung dieser Anweisungen erlischt jede Art von Garantie.

## Mahnungen



### GEFAHR!

Wird verwendet, wenn die Gefahr von Personenschäden oder Tod besteht.



### WARNUNG!

Wird verwendet, wenn die Gefahr von Personenschäden besteht.



### VORSICHT!

Wird verwendet, wenn die Gefahr einer Beschädigung des Produkts besteht.



### HINWEIS!

Allgemeine Informationen, die Sie beachten sollten.



**Hilfreiche Tipps, die Sie vielleicht nützlich finden.**

## Verwendungszweck

Diese Produkt darf nur verwendet werden für:

- Innenräume in einem Haushalt oder einer ähnlichen Umgebung wie z.B.:
  - Küchenbereiche für Mitarbeiter in Geschäften, Büros und anderen Arbeitsumgebungen;
  - Bauernhöfe;
  - von Gästen in Hotels, Motels und anderen Wohnbereichen;
  - Bed & Breakfast typische Bereiche;
  - Gastronomie und ähnliche Nicht-Einzelhandelsanwendungen.
- Verwendung im Haushalt, wie z.B. Lagerung von Speisen und Getränken.

## Sicher für Kinder und Menschen mit Einschränkungen



### **WARNUNG!**

Lassen Sie die folgenden Personengruppen das Produkt nur verwenden, wenn sie beaufsichtigt werden oder wenn ihnen Anweisungen zur sicheren Verwendung des Produkts gegeben werden. Sie müssen die damit verbundenen Gefahren verstehen.

- Kinder ab 8 Jahren und älter. (Kinder unter 8 Jahren müssen ständig beaufsichtigt werden oder vom Gerät ferngehalten werden).
- Kinder im Alter von 3 bis 8 Jahren dürfen das Gerät be- und entladen.
- Personen mit eingeschränkten körperlichen, sensorischen oder geistigen Fähigkeiten.
- Personen mit mangelnden Erfahrungen und Kenntnissen.



### **WARNUNG!**

- Lassen Sie Kinder oder Haustiere nicht mit dem Gerät spielen.
- Kinder dürfen das Produkt nicht unbeaufsichtigt reinigen.
- Kinder oder Haustiere dürfen das Gerät nicht betreten oder in das Gerät klettern, es besteht die Gefahr des Erstickens.



### **WARNUNG!**

Reinigung und Wartung dürfen nicht von Kindern durchgeführt werden, es sei denn, sie sind 8 Jahre alt oder älter und werden beaufsichtigt.



### **WARNUNG!**

Halten Sie alle Verpackungen von Kindern fern, da eine Erstickungsgefahr besteht.

**WARNUNG!**

Um zu verhindern, dass Kinder darin eingeschlossen werden, entfernen Sie die Türen, bevor Sie das Produkt entsorgen.

## Allgemeine Sicherheit

**WARNUNG!**

Stellen und halten Sie keine Hände, Füße oder Metallgegenstände unter oder hinter das Gerät. Es besteht Quetschgefahr und scharfe Kanten können Verletzungen verursachen.

**WARNUNG!**

- Seien Sie beim Bewegen des Produkts vorsichtig. Das Produkt ist schwer.
- Trennen Sie das Gerät vor dem Transport aus vom Stromnetz.
- Stehen Sie nicht auf den Produktteilen oder verwenden Produktteile als Stütze.
- Verwenden Sie das Gerät nicht, wenn es beschädigt ist; wenden Sie sich an den Kundendienst.

**WARNUNG!**

Gefahr eines Stromschlags!

- Wenn das Stromkabel beschädigt ist, muss es durch den Hersteller, seinen Kundendienst oder ähnlich qualifizierte Personen ersetzt werden, um eine Gefährdung zu vermeiden.
- Wenn die Steckdose locker ist, stecken Sie den Netzstecker nicht ein. Es besteht Stromschlag oder Brandgefahr.
- Ziehen Sie nicht am Netzkabel, wenn Sie das Produkt ausstecken. Halten Sie den Netzstecker fest und ziehen Sie ihn aus der Steckdose.
- Berühren Sie den Stromstecker nicht mit nassen Händen.
- Beschädigen oder quetschen Sie das Stromkabel nicht, und verwenden Sie es nicht, wenn es beschädigt oder abgenutzt ist. Jede Beschädigung des Kabels kann einen Kurzschluss, einen Brand und einen Stromschlag verursachen.

**WARNUNG!****Brandgefahr!**

- Das folgende Symbol befindet sich am Produkt. Es ist ein Warnhinweis, der darauf hinweist, dass das Kältemittel und das Treibgas der Isolierung brennbar sind.



- Achten Sie bei Transport und Installation des Produkts darauf, dass keine Komponenten des Kältemittelkreislaufs beschädigt werden. Das im Kältemittelkreislauf befindliche Kältemittel Isobutan (R600a) ist brennbar.
- Falls der Kältemittelkreislauf beschädigt ist, müssen Sie offene Flammen und Zündquellen vermeiden und Sie sollten die Umgebung des Produkts gründlich lüften.
- Verändern Sie die technischen Daten nicht und ändern Sie das Produkt keinesfalls.
- Wenn die Steckdose locker ist, stecken Sie den Netzstecker nicht ein. Es besteht Stromschlag- oder Brandgefahr.
- Beschädigen oder quetschen Sie das Stromkabel nicht, und verwenden Sie es nicht, wenn es beschädigt oder abgenutzt ist. Jede Beschädigung des Kabels kann einen Kurzschluss, einen Brand und einen Stromschlag verursachen.

## Sicherheit während der Installation



### WARNUNG!

- Verwenden Sie bei der Installation, Wartung und Reparatur stets persönliche Schutzausrüstung (Handschuhe usw.). Es besteht die Gefahr von Verletzungen.
- Der Kältemittelkreislauf darf nicht beschädigt werden.
- Schließen Sie das Gerät nicht an, wenn es beschädigt ist.
- Stellen Sie beim Aufstellen des Produkts sicher, dass Netzkabel und Netzstecker nicht eingeklemmt oder beschädigt werden. Ein beschädigter Netzstecker kann überhitzen und einen Brand verursachen.
- Vergewissern Sie sich bei Aufstellung des Produkts, dass der Netzstecker zugänglich ist.
- Installieren Sie das Produkt nicht an einem Standort mit direkten Sonneneinstrahlung.
- Das Gerät muss geerdet sein. Der Hersteller haftet nicht für Schäden, die durch die Verwendung ohne Erdung entstehen können.
- Halten Sie die Belüftungsöffnungen außerhalb des Produkts frei von Hindernissen.
- Installieren Sie das Produkt nicht auf engem Raum und ohne Luftzirkulation um das Produkt herum. Dies führt zur Überhitzung.
- Installieren Sie das Produkt nicht in der Nähe von Heizkörpern oder Herden.
- Der Untergrund, auf dem das Gerät installiert wird, muss stabil genug sein, um ein voll beladenes Gerät zu tragen.
- Stellen Sie die Füße so ein, dass alle Füße den Boden berühren und das Gerät eben steht. Dadurch wird verhindert, dass sich das Gerät bewegt, umkippt und eine Verletzungsgefahr darstellt.
- Installieren Sie die Rückseite des Produkts nicht zu nahe an einer Wand. Falls der Kompressor überhitzt, besteht Brandgefahr.
- Bei der Aufstellung des Kühl-/Gefrierschranks muss der Raum über dem Kühl-/Gefrierschrank mindestens 50 mm betragen, und der Kühl-/Gefrierschrank muss an einer Wand mit einem Abstand von mindestens 50 mm aufgestellt werden, damit die Luft zirkulieren kann und eine Überhitzung vermieden wird. Es ist ratsam, einen Abstand von 50 mm zwischen der Rückseite und der Wand einzuhalten, um zu vermeiden, dass warme Teile (Kompressor, Verflüssiger) berührt oder aufgefangen werden, um die Brandgefahr zu vermeiden.

**WARNUNG!**

- Verbinden Sie das Produkt nicht mit der Steckdose, falls das Produkt beschädigt ist. Nehmen Sie mit dem Händler, bei dem Sie das Produkt gekauft haben, Kontakt auf.
- Verwenden Sie eine spezielle Steckdose, d. h. die Steckdose darf nicht mit anderen Geräten geteilt werden.
- Platzieren Sie keine Mehrfachsteckdosen oder tragbaren Netzteile hinter dem Produkt.
- Stellen Sie sicher, dass der Netzstecker ausschließlich in eine geerdete Steckdose eingesteckt wird. Stellen Sie sicher, dass Ihre Steckdose ordnungsgemäß und betriebssicher geerdet ist.
- Vergewissern Sie sich, dass die Anschlussparameter des Geräts mit der Netzstromversorgung übereinstimmen. Diese Informationen (Sicherungswert, Spannung und Frequenz) befinden sich auf einem Etikett auf dem Gerät. Wenden Sie sich im Zweifelsfall an eine Elektrofachkraft. Andernfalls besteht die Gefahr von Stromschlägen, Bränden, Verletzungen oder Problemen mit dem Gerät.
- Verwenden Sie keine Verlängerungskabel und verlängern Sie das Netzkabel nicht.
- Es wird empfohlen, nach der Aufstellung des Geräts mindestens vier Stunden zu warten, bevor es mit dem Stromnetz verbunden wird. Dadurch kann das Öl zurück in den Kompressor fließen.

**VORSICHT!**

- Achten Sie darauf, dass um das Gerät herum genügend Platz ist, damit sich die Türen und Schubladen leicht öffnen lassen.
- Ziehen Sie den Stromstecker des Geräts aus der Steckdose, bevor Sie Zubehör einbauen.

**HINWEIS!**

Bitte wenden Sie sich an Elvita Support, wenn Sie Hilfe bei der Installation Ihres Geräts benötigen.

## Sicherheit während des Betriebs



### WARNUNG!

- Lagern Sie in diesem Produkt keine explosiven Substanzen, wie z. B. Aerosoldosen, die ein brennbares Treibmittel enthalten.
- Lagern Sie kein brennbares Gas oder Flüssigkeiten in dem Produkt, es besteht Explosionsgefahr.
- Bewahren Sie keine entflammaren, explosiven, flüchtigen oder stark ätzenden Gegenstände in dem Gerät auf, um Schäden am Gerät oder Brandunfälle zu vermeiden.
- Bewahren Sie mit Flüssigkeit gefüllte Behälter nicht auf dem Gerät auf, um ein Verschütten zu vermeiden. Trocknen Sie alle verschütteten Flüssigkeiten. Verschüttete Flüssigkeiten können einen elektrischen Schlag, Feuer oder Verletzungen verursachen.



### WARNUNG!

Halten Sie brennende Kerzen, Lampen und andere Gegenstände mit offenen Flammen vom Produkt fern, um Brandgefahr zu vermeiden.



### WARNUNG!

- Entfernen und stellen Sie keine Lebensmittel oder Behälter mit nassen Händen in den Kühl-/Gefrierschrank, wenn er läuft, insbesondere Metallbehälter, um die Gefahr von Hautabschürfungen und Eisverbrennungen zu vermeiden.
- Verzehren Sie keine gefrorenen Lebensmittel wie Eis am Stiel und Eiswürfel direkt aus dem Gefrierschrank. Dies kann Eisverbrennungen verursachen.



### WARNUNG!

- Halten Sie die Belüftungsöffnungen innerhalb des Produkts frei von Hindernissen.
- Verwenden Sie keine Elektrogeräte in den Lebensmittelfächern des Produkts, außer den vom Hersteller empfohlenen Fächern.



### WARNUNG!

Halten Sie das Gerät nicht ohne Licht in Betrieb.



### VORSICHT!

- Stellen Sie keine heißen Gegenstände in die Nähe der Kunststoffteile des Produkts.
- Stellen Sie die Lebensmittel nicht direkt an die Rückwand.
- Vergewissern Sie sich, dass alle Ablagen und Schubladen vollständig in das Produkt eingeschoben sind, bevor Sie die Tür schließen, um Beschädigungen zu vermeiden.



### VORSICHT!

## Warnhinweise zur Lebensmittelsicherheit!

Um eine Kontamination von Lebensmitteln zu vermeiden, beachten Sie bitte diese Hinweise:

- **Vermeiden Sie langes Öffnen von Türen:** Wenn die Tür über einen längeren Zeitraum geöffnet bleibt, kann die Temperatur in den Fächern erheblich ansteigen.
- **Regelmäßige Reinigung:** Reinigen Sie Oberflächen, die mit Lebensmitteln in Berührung kommen, und zugängliche Abflusssysteme regelmäßig.
- **Wartung des Wasserspenders:** Für Modelle mit einem Wasserspender: Wenn der Wasserspender 48 Stunden lang nicht benutzt wurde, reinigen Sie ihn vor der Benutzung. Wenn das Wassersystem an eine Wasserversorgung angeschlossen ist und 5 Tage lang nicht benutzt wurde, spülen Sie es vor dem Verbrauch.
- **Richtige Lagerung von rohem Fleisch und Fisch:** Lagern Sie rohes Fleisch und Fisch in geeigneten Behältern in den Fächern, um den Kontakt mit anderen Lebensmitteln oder das Tropfen auf andere Lebensmittel zu vermeiden.
- **Fächer mit Sternbewertung:**
  - Zwei-Sterne-Gefrierfächer eignen sich zur Lagerung von vorgefrorenen Lebensmitteln, zur Aufbewahrung von Speiseeis und zur Herstellung von Eiswürfeln.
  - Ein Stern, Zwei Sterne und Drei-Sterne-Fächer sind nicht für das Einfrieren von frischen Lebensmitteln geeignet.
- **Maßnahmen zur langfristigen Lagerung:** Wenn das Kühlgerät über einen längeren Zeitraum nicht benutzt wird, schalten Sie es aus, tauen Sie es ab, reinigen und trocknen Sie es und lassen Sie die Tür offen, um Schimmelbildung im Inneren zu vermeiden.
- Die Empfehlungen zur Lagerung sind genau einzuhalten.
- Lagern Sie abgepackte Tiefkühlkost entsprechend den Anweisungen des Tiefkühlkostherstellers.
- Organisieren Sie die Lebensmittel, damit die Luft frei zirkulieren kann.
- Frieren Sie einmal aufgetaute Tiefkühlkost nicht wieder ein. Sobald die Lebensmittel aufgetaut sind, können sie langsam an Qualität verlieren oder verderben.
- Decken Sie die Lebensmittel ab oder wickeln Sie sie ein, vor allem wenn sie einen starken Geschmack haben, um die Übertragung von Gerüchen zu vermeiden.
- Legen Sie keine kohlenensäurehaltigen oder sprudelnden Getränke in den Gefrierschrank, da dadurch Druck im Behälter ausgeübt wird, was zu einer Explosion und Schäden am Produkt führen kann.
- Öffnen Sie die Tür nicht häufig.
- Schließen Sie die Tür vorsichtig, damit die Gegenstände nicht umfallen können.

## Sicherheit während der Wartung



### WARNUNG!

- Alle elektrischen Arbeiten müssen von einer Elektrofachkraft oder einer Person mit vergleichbarer Qualifikation ausgeführt werden.
- Dieses Produkt muss nur von einem autorisierten Kundendienst gewartet werden, und es müssen nur Originalersatzteile verwendet werden.
- Versuchen Sie nicht, das Gerät selbst zu reparieren, zu zerlegen oder zu verändern.
- Trennen Sie das Gerät vor dem Abtauen aus vom Stromnetz.
- Führen Sie keine Wartungsarbeiten in der Nähe einer Feuerquelle durch.



### WARNUNG!

Trennen Sie das Produkt von der Steckdose, bevor Sie es reinigen oder warten.



### WARNUNG!

Verwenden Sie keine Werkzeuge oder andere Mittel zur Beschleunigung des Abtauvorgangs, die nicht vom Hersteller empfohlen werden.



### WARNUNG!

Ersetzen Sie die Lampen des Produkts nicht. Falls die Lampen defekt sind, rufen Sie den Kundendienst.



### VORSICHT!

- Verwenden Sie zur Reinigung keine Metallgegenstände, Dampfreiniger, Verdüner, Autoreiniger, Clorox, ätherische Öle, Scheuermittel oder organische Lösungsmittel wie Benzol. Sie können die Oberfläche des Produkts beschädigen und einen Brand verursachen.
- Verwenden Sie keine scharfen Gegenstände, um Frost aus dem Produkt zu entfernen. Verwenden Sie einen Kunststoffschaber.
- Verwenden Sie keine Schwämme und raue Reinigungstücher. Diese können Kratzer verursachen.
- Reinigen Sie regelmäßig die Oberflächen, die mit Lebensmitteln in Berührung kommen können, und die zugänglichen Abflusssysteme.
- Verwenden Sie keine harten Bürsten, Stahlkugeln, Drahtbürsten, Scheuermittel (z. B. Zahnpasta), organische Lösungsmittel (z. B. Alkohol, Aceton, Bananenöl usw.), kochendes Wasser, Säuren oder Laugen, die die Oberfläche und das Innere des Produkts beschädigen können. Kochendes Wasser und organische Lösungsmittel wie Benzol können Kunststoffteile verformen oder beschädigen.

## Entsorgung



### WARNUNG!

- Um zu verhindern, dass Kinder darin eingeschlossen werden, entfernen Sie die Türen, bevor Sie das Produkt entsorgen.
- Um zu verhindern, dass Kinder in das Innere des Geräts klettern, sollten Sie die Einlegeböden und Schubladen nicht entfernen.
- Halten Sie alle Verpackungen von Kindern fern, da eine Erstickungsgefahr besteht.
- Falls das Gerät über einen Verschluss an der Tür verfügt, machen Sie diesen vor der Entsorgung unbrauchbar.
- Trennen und schneiden Sie das Stromkabel ab, bevor Sie das Gerät entsorgen, um zu verhindern, dass Kinder einen Stromschlag bekommen.
- Kinder dürfen nicht mit diesem Produkt spielen.



### WARNUNG!

- Vergewissern Sie sich, dass die Schläuche des Kältemittelkreislaufs nicht beschädigt sind.
- Entsorgen Sie das Gerät nicht, indem Sie es ins Feuer werfen. Es besteht die Gefahr einer Explosion.
- Das Gerät enthält Kältemittel und Gase in der Isolierung. Kältemittel und Gase müssen fachgerecht und entsprechend den örtlichen Vorschriften bei einer autorisierten Entsorgungsstelle entsorgt werden, da sie Augenverletzungen oder Entzündungen verursachen können. Das Kältemittel und das Isolationsblasgas sind brennbar. Nicht mit Flammen in Berührung bringen.



Entsorgen Sie die Verpackung in einer umweltfreundlichen Weise. Die Wiederverwertung von Verpackungen unter Beachtung nationaler und lokaler Vorschriften kann den Verbrauch von Rohstoffen und die Abfallmenge auf Deponien reduzieren.

Dieses Produkt ist gemäß der europäischen Richtlinie 2012/19/EU über Elektro- und Elektronik-Altgeräte (WEEE) gekennzeichnet. Das Symbol auf dem Produkt oder auf der Verpackung weist darauf hin, dass dieses Produkt nicht als Haushaltsabfall behandelt werden darf. Es muss stattdessen einer entsprechenden Sammelstelle für das Recycling von Elektro- und Elektronikgeräten übergeben werden.

Durch die ordnungsgemäße Entsorgung dieses Produkts tragen Sie dazu bei, mögliche negative Folgen für die Umwelt und die menschliche Gesundheit zu vermeiden, die andernfalls durch unsachgemäßen Umgang bei der Entsorgung dieses Produkts verursacht werden könnten. Für weitere Informationen zur Wiederverwertung dieses Produkts wenden Sie sich bitte an die zuständige kommunale Entsorgungsbehörde, Ihren Hausmüllentsorgungsdienst oder das Geschäft, in dem Sie das Produkt gekauft haben.

# SCHNELLSTART

## Temperaturänderung im Kühlschrank

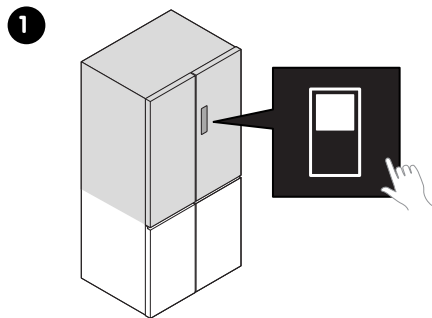

## Temperaturänderung im Gefrierschrank

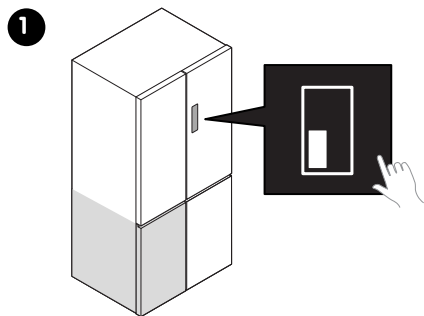

## Temperaturänderung im wandelbaren Fach

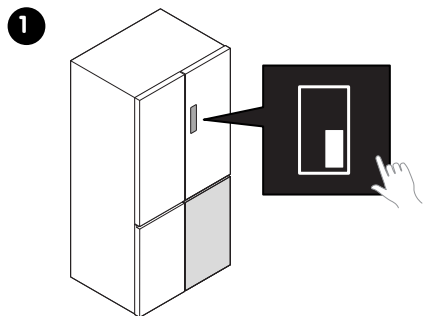

## Lagerung von Lebensmittel im Kühlschrank

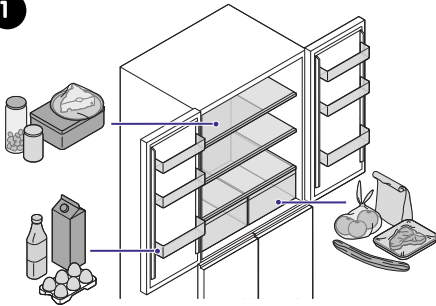
**1**

## Lagerung von Lebensmittel im Gefrierschrank

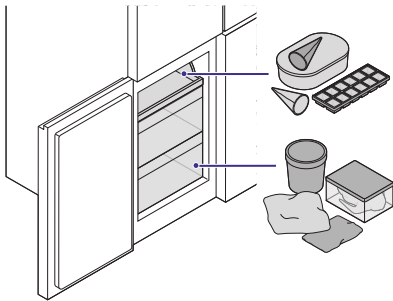
**1**

# LERNEN SIE IHREN KÜHL-/GEFRIERSCHRANK KENNEN

## Bedienfeld

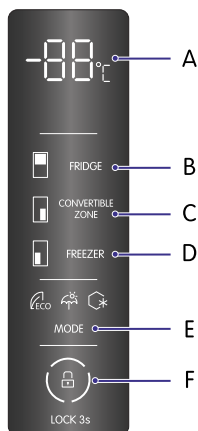

- A.** Temperaturanzeige
- B.** Temperaturregelung des Kühlschranks
- C.** Temperaturregelung des wandelbaren Fachs
- D.** Temperaturregelung des Gefrierschranks
- E.** Moduswahlschalter (ECO, Holiday, Super Freeze)
- F.** Kindersicherungssteuerung

## Kühlschrank- und Gefrierschrankfächer

### Kühlfach

Das Kühlschrankfach eignet sich für die Aufbewahrung von Obst, Gemüse, Getränken und anderen Lebensmitteln, die für den baldigen Verzehr vorgesehen sind. In diesem Kühlschrankfach befinden sich Türfächer, Ablagen und Schubladen.

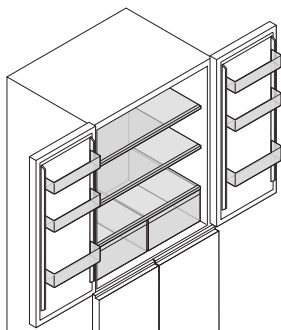

### Türfächer

Für die geordnete Lagerung von Lebensmitteln und Getränken.

- Gemüseschubladen** Zur Lagerung und Organisation verschiedener Lebensmittel wie Obst, Gemüse und Snacks.
- Ablagen** Für die geordnete Lagerung von Lebensmitteln und Getränken.

**HINWEIS!**

- Das Gerät arbeitet am energieeffizientesten, wenn alle Fächer und Schubladen sich in ihrer Originalposition befinden.
- Dieses Produkt verfügt über eine LED-Lichtquelle der Energieklasse F.

**Gefrierfach**

Das Gefrierfach hält die Lebensmittel lange frisch und eignet sich zur Aufbewahrung von Fleisch, Fisch, Eis und anderen Lebensmitteln, die nicht für den baldigen Verzehr bestimmt sind. Das Gefrierschrankfach besteht aus Schubladen und einem Schiebefach.

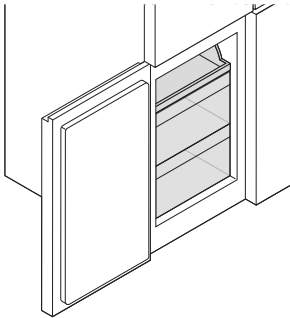

- Gefrierschrankschubladen** Um verschiedene Arten von Lebensmitteln zu lagern und zu organisieren.

**Wandelbares Fach**

Das wandelbare Fach kann sowohl als Kühl- als auch als Gefrierfach genutzt werden. Das wandelbare Fach besteht aus Schubladen und einem Schiebefach.

**WARNUNG!**

- Stellen Sie keine Flaschen oder geschlossenen Behälter mit Flüssigkeiten in den Gefrierschrank oder in das wandelbare Fach, wenn dieses auf Gefriertemperatur eingestellt ist. Die Behälter könnten beim Gefrieren platzen.
- Legen Sie keine kohlenensäurehaltigen oder sprudelnden Getränke in den Gefrierschrank oder in das wandelbare Fach, wenn dieses auf Gefriertemperatur eingestellt ist, da dadurch Druck im Behälter entsteht, der zu einer Explosion führen und das Gerät beschädigen kann.



### HINWEIS!

Das wandelbare Fach kann sowohl als Kühl- als auch als Gefrierfach genutzt werden.

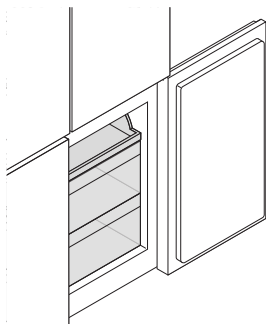

### Wandelbare Schubladenfächer

Zum Aufbewahren und Ordnen verschiedener Lebensmittel je nach Temperatur in der Schublade.

## Einstellungen und Modus



### ECO

Stromsparen durch Reduzierung des Energieverbrauchs. Siehe Abschnitt "An- und Abschalten des ECO-Modus", Seite 39.



### Holiday



Passt die Temperatur bei längerer Nichtbenutzung an. Siehe Abschnitt "An- und Abschalten des Holiday-Modus (Urlaubsmodus)", Seite 40.





### Super Freeze

Friert die Lebensmittel schneller als gewöhnlich ein. Siehe Abschnitt "Ein- und Ausschalten des Super Freeze-Modus", Seite 40.

## Entriegeln und Sperren der Bedienelemente

Tippen Sie auf  [ Bedienelemente sperren] 3 Sekunden lang, bis  [ Bedienelemente entsperren] angezeigt wird, um das Bedienfeld zu entsperren.

1. Alle Bedienelemente sind nun entsperrt.

Tippen Sie auf  [ Bedienelemente entsperren] 3 Sekunden lang, bis  [ Bedienelemente sperren] angezeigt wird, um das Bedienfeld zu sperren.

2. Alle Bedienelemente sind nun gesperrt.

## An- und Abschalten des ECO-Modus

Verwendung des ECO-Modus, um den Energieverbrauch zu senken.

**ECO-Modus aktivieren**

Tippen Sie auf **MODE**, um die verfügbaren Modi durchzulaufen, bis  [ECO-Modus] angezeigt wird.

Der ECO-Modus ist eingeschaltet. Die Temperatur im Kühlschrank ist auf 5 °C eingestellt,

1. die Temperatur im Gefrierfach auf -18 °C.

**ECO-Modus deaktivieren**

1. Tippen Sie auf **MODE**, bis keines der Modussymbole mehr leuchtet.

**An- und Abschalten des Holiday-Modus (Urlaubsmodus)**

Verwenden Sie den Holiday-Modus, um die Temperatur für längere Zeiträume der Nichtbenutzung anzupassen.

**VORSICHT!**

Bewahren Sie keine Lebensmittel im Kühlschrank auf, wenn dieser Modus verwendet wird.

**Einschalten des Holiday-Modus**

Tippen Sie auf **MODE**, um die verfügbaren Modi durchzublättern, bis  [Holiday-Modus] angezeigt wird, und aktivieren Sie so den Holiday-Modus.

Der Holiday-Modus ist eingeschaltet, und die Temperatur im Kühlschrank ist auf 17 °C

1. eingestellt.

**Ausschalten des Holiday-Modus**

1. Tippen Sie auf **MODE**, bis keines der Modussymbole mehr leuchtet.

**Ein- und Ausschalten des Super Freeze-Modus**

Verwenden Sie den Super Freeze-Modus, um die Temperatur schnell zu senken. Dadurch werden die Lebensmittel schneller als gewöhnlich eingefroren. Dadurch bleiben die Lebensmittel länger frisch und Vitamine und Nährstoffe bleiben besser erhalten.

**Einschalten des Super Freeze-Modus**

Tippen Sie auf **MODE**, um die verfügbaren Modi zu durchlaufen, bis  [Super Freeze-Modus] angezeigt wird.

Der Super Freeze-Modus ist aktiviert und die Gefriertemperatur ist auf -25 °C eingestellt.

1. Der Super Freeze-Modus wird nach 50 Stunden automatisch deaktiviert.

**Ausschalten des Super Freeze-Modus**

1. Tippen Sie auf **MODE**, bis keines der Modussymbole mehr leuchtet.

**Vor dem ersten Gebrauch**

Bereiten Sie den Kühl-/Gefrierschrank für den ersten Gebrauch vor, bevor Sie ihn anschließen und Lebensmittel lagern.

**WARNUNG!**

Lesen Sie die Sicherheitshinweise und die vollständige Anleitung, bevor Sie dieses Gerät installieren oder benutzen.



**WARNUNG!**

- Wenn das Stromkabel beschädigt ist, muss es durch den Hersteller, seinen Kundendienst oder ähnlich qualifizierte Personen ersetzt werden, um eine Gefährdung zu vermeiden.
- Verbinden Sie das Produkt nicht mit der Steckdose, falls das Produkt beschädigt ist. Nehmen Sie mit dem Händler, bei dem Sie das Produkt gekauft haben, Kontakt auf.
- Der Stecker muss in eine geeignete Steckdose eingesteckt werden, die gemäß allen örtlichen Gesetzen und Vorschriften installiert und geerdet ist.
- Wenn die Steckdose locker ist, stecken Sie den Netzstecker nicht ein. Es besteht Stromschlag- oder Brandgefahr.
- Sie dürfen das Netzkabel nicht beschädigen oder verwenden, falls es beschädigt oder abgenutzt ist. Jede Beschädigung des Kabels kann einen Kurzschluss, einen Brand und einen Stromschlag verursachen.
- Verwenden Sie keine Verlängerungskabel und verlängern Sie das Netzkabel nicht.
- Ziehen Sie bei einem Stromausfall den Stecker.

1

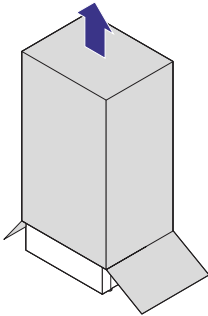

2

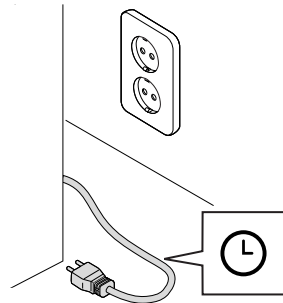

3

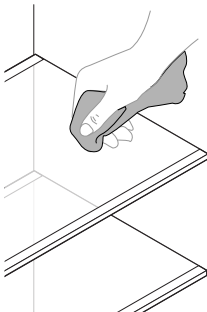

4

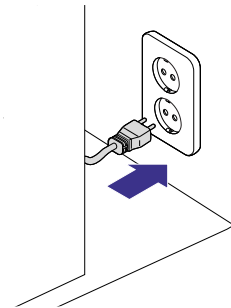

5

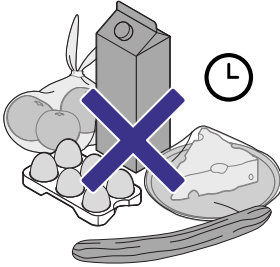

1. Vergewissern Sie sich, dass der Kühl-/Gefrierschrank ausgepackt und ordnungsgemäß platziert ist.  
**HINWEIS! Vergewissern Sie sich, dass um den Kühl-/Gefrierschrank herum genügend Platz und eine ausreichende Luftzirkulation entsprechend den Abmessungen der Aufstellfläche vorhanden ist.**
2. Lassen Sie den Kühl-/Gefrierschrank mindestens 4 Stunden stehen, bevor Sie ihn mit der Stromquelle verbinden.
3. Verwenden Sie ein weiches Tuch oder einen Schwamm, um das Innere des Kühl-/Gefrierschranks mit einer schwachen Lösung aus Natron abzuwischen. Spülen Sie mit warmem Wasser nach und wischen Sie den Innenraum trocken oder lassen Sie ihn bei geöffneten Türen trocknen.  
**VORSICHT! Achten Sie darauf, dass Sie neutrale Seife verwenden. Verwenden Sie keine Reinigungs- oder Scheuermittel.**
4. Verbinden Sie das Netzkabel.  
Nach einer Weile beginnt der Kompressor zu arbeiten und ein Geräusch zu erzeugen. Versiegelte Flüssigkeiten und Gase können auch Geräusche erzeugen, selbst wenn der Kompressor nicht läuft. Die Vorderkanten des Geräts können sich warm anfühlen, was eine Kondensation verhindert. All dies ist während des Betriebs normal.
5. Lassen Sie den Kühl-/Gefrierschrank 2 Stunden lang leer laufen, ohne die Tür zu öffnen. Ihr Kühl-/Gefrierschrank ist nun einsatzbereit.

**HINWEIS!**

- Die empfohlene Temperatur beträgt 4 °C im Kühlfach und -18 °C im Gefrierschrank. Prüfen Sie regelmäßig mit einem Thermometer, ob der Schrank die Temperaturen beibehält.
- Wenn Sie beim ersten Einschalten Ihres Kühl-/Gefrierschranks zu viele Lebensmittel lagern, kann sich dies nachteilig auf die Kühlleistung auswirken.

## Benutzung des Kühl-/Gefrierschranks

### Den Kühl-/Gefrierschrank ein- und ausschalten



#### WARNUNG!

- Der Stecker muss in eine geeignete Steckdose eingesteckt werden, die gemäß allen örtlichen Gesetzen und Vorschriften installiert und geerdet ist.
- Sie dürfen das Netzkabel nicht beschädigen oder verwenden, falls es beschädigt oder abgenutzt ist. Jede Beschädigung des Kabels kann einen Kurzschluss, einen Brand und einen Stromschlag verursachen.
- Verwenden Sie keine Verlängerungskabel und verlängern Sie das Netzkabel nicht.
- Wenn die Steckdose locker ist, stecken Sie den Netzstecker nicht ein. Es besteht Stromschlag oder Brandgefahr.
- Berühren Sie den Stromstecker nicht mit nassen Händen.



#### HINWEIS!

Die LED-Leuchte im Inneren des Kühl-/Gefrierschranks leuchtet auf, wenn die Tür geöffnet ist.

1. Schließen Sie das Stromkabel an, um den Kühl-/Gefrierschrank einzuschalten.  
Ziehen Sie den Stromstecker, um die Kühl-Gefrierkombination auszuschalten.  
**WARNUNG! Ziehen Sie nicht am Netzkabel, wenn Sie das Produkt ausstecken. Halten**
2. **Sie den Netzstecker fest und ziehen Sie ihn aus der Steckdose.**

#### Den Kühlschrank ein- und ausschalten

1. Tippen Sie auf **FRIDGE**, bis -- angezeigt wird, um den Kühlschrank auszuschalten.  
Tippen Sie auf **FRIDGE**, um die Temperatur einzustellen und den Kühlschrank
2. einzuschalten.

#### Das wandelbare Fach ein- und ausschalten

1. Tippen Sie auf **CONVERTIBLE ZONE**, bis -- angezeigt wird.  
Tippen Sie auf **CONVERTIBLE ZONE**, um die Temperatur einzustellen und das wandelbare
2. Fach einzuschalten.

## Änderung der Temperatur im Kühlschrankfach



#### HINWEIS!

Der Kühlschrank kann auf -- eingestellt werden, um ihn auszuschalten. Es handelt sich nicht um eine Temperatur-Einstellung.

Stellen Sie die Durchschnittstemperatur für das Kühlfach ein.

1. Tippen Sie auf **FRIDGE**, um die verfügbaren Temperaturen (2 °C bis 8 °C) zu durchlaufen.

**VORSICHT!**

- Eine hohe Temperatureinstellung beschleunigt die Lebensmittelverschwendung.
- Eine niedrigere Temperatureinstellung als nötig verschwendet Energie.
- Für eine optimale Lebensmittelkonservierung ist eine mittlere Einstellung am besten geeignet

**HINWEIS!**

- Die empfohlene Temperatur für das Kühlfach beträgt 4 °C.
- Die Temperaturen in den einzelnen Fächern können von dem auf dem Bedienfeld angezeigten Wert abweichen, je nachdem, wie viele Lebensmittel gelagert und wo sie platziert werden. Eine hohe oder niedrige Raumtemperatur kann sich auch auf die tatsächliche Temperatur im Gerät auswirken.

## Änderung der Temperatur im Gefrierschrankfach

Stellen Sie die Durchschnittstemperatur für das Gefrierfach ein.

Tippen Sie auf **FREEZER**, um die verfügbaren Temperaturen (-14 °C bis -22 °C)

1. durchzuschalten.

**VORSICHT!**

- Eine hohe Temperatureinstellung beschleunigt die Lebensmittelverschwendung.
- Eine niedrigere Temperatureinstellung als nötig verschwendet Energie.
- Für eine optimale Lebensmittelkonservierung ist eine mittlere Einstellung am besten geeignet

**HINWEIS!**

- Die empfohlene Temperatur für das Gefrierfach beträgt -18 °C.
- Die Temperaturen in den einzelnen Fächern können von dem auf dem Bedienfeld angezeigten Wert abweichen, je nachdem, wie viele Lebensmittel gelagert und wo sie platziert werden. Eine hohe oder niedrige Raumtemperatur kann sich auch auf die tatsächliche Temperatur im Gerät auswirken.

## Änderung der Temperatur im wandelbaren Fach

**HINWEIS!**

Das wandelbare Fach kann auf -- eingestellt werden, um es zu deaktivieren. Es handelt sich nicht um eine Temperatur-Einstellung

Stellen Sie die Durchschnittstemperatur für das wandelbare Fach ein.

- Tippen Sie auf **CONVERTIBLE ZONE**, um die verfügbaren Temperaturen (5 °C bis -20 °C) zu durchlaufen.
- 1.



**VORSICHT!**

- Eine hohe Temperatureinstellung beschleunigt die Lebensmittelverschwendung.
- Eine niedrigere Temperatureinstellung als nötig verschwendet Energie.
- Für eine optimale Lebensmittelkonservierung ist eine mittlere Einstellung am besten geeignet



**HINWEIS!**

Die Temperaturen in den einzelnen Fächern können von dem auf dem Bedienfeld angezeigten Wert abweichen, je nachdem, wie viele Lebensmittel gelagert und wo sie platziert werden. Eine hohe oder niedrige Raumtemperatur kann sich auch auf die tatsächliche Temperatur im Gerät auswirken.

## Türalarm



**HINWEIS!**

Um Energie zu sparen, vermeiden Sie die Tür für längere Zeit geöffnet zu halten.

Wenn die Tür länger als 1 Minute offensteht, ertönt ein akustischer Alarm. Schalten Sie den Alarm durch Schließen der Tür aus.



## LÄS DETTA!

**VARNING!**

Läs säkerhetsinformationen och alla instruktioner innan du installerar eller använder produkten.

### Hitta de fullständiga instruktionerna

Du hittar den fullständiga och senaste användarinformationen för din produktmodell på webbplatsen [www.elvita.se](http://www.elvita.se). Detta inkluderar information om installation, användning, underhåll och felsökning. Du behöver modellkoden för att söka efter informationen.

### Hitta modellkoden

Modellkoden är tryckt på en etikett på produkten.

**OBS!**

Denna produkt och etiketttexten är exempel. Din produkt och text kan ha ett annat utseende och innehåll.

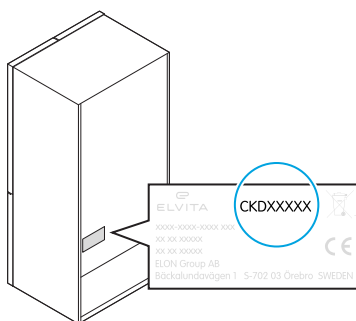

## SÄKERHET

Läs instruktionerna noga innan du installerar och använder produkten. Spara instruktionerna och förvara dem nära produkten för framtida bruk. Alla garantier förlorar sin giltighet om dessa instruktioner inte efterlevs.

## Varningar

**FARA!**

Används när det finns risk för personskador eller dödsfall.

**VARNING!**

Används när det finns risk för personskador.

**FÖRSIKTIGHET!**

Används när det finns risk för skada på produkten.

**OBS!**

Allmän information som du bör känna till.



Hjälpsamma tips som du kan ha nytta av.

## Avsedd användning

Denna maskin är endast avsedd att användas för:

- Inomhusbruk i ett hushåll eller i en liknande miljö som t.ex.:
  - av personal i köksavdelningen hos affärer, kontor och andra arbetsplatser,
  - på lantbruk,
  - av gäster på hotell, motell och liknande typer av boendemiljö,
  - på bed and breakfast, vandrarhem och liknande,
  - catering och liknande icke-detaljhandelsmiljöer.
- Hushållsanvändning, som förvaring av livsmedel och drycker.

## Säkerhet för barn och personer med funktionsnedsättningar



### VARNING!

Låt endast följande grupper använda produkten under övervakning eller om de har instruerats om hur man använder produkten på ett säkert sätt. De måste förstå de faror som är förknippade med användningen.

- Barn från 8 år och äldre. (Barn som är yngre än 8 år måste övervakas hela tiden, eller hållas borta från produkten.)
- Barn mellan 3 och 8 år får plocka ut och ställa in varor i produkten.
- Personer med nedsatt fysisk, sensorisk eller mental förmåga.
- Personer som saknar erfarenhet eller kunskap.



### VARNING!

- Låt inte barn eller husdjur leka med produkten.
- Barn får inte rengöra produkten utan tillsyn.
- Låt inte barn eller husdjur gå in i eller klättra i produkten eftersom de kan kvävas eller falla.



### VARNING!

Rengöring och underhåll får inte utföras av barn, såvida de inte är 8 år eller äldre och står under uppsikt.



### VARNING!

Håll allt förpackningsmaterial utom räckhåll för barn eftersom det finns risk för kvävning.



### VARNING!

Ta bort dörrarna innan du kasserar produkten för att hindra barn från att fastna inuti.

## Allmän säkerhet

**VARNING!**

Placera inte händer, fötter eller metallföremål under eller bakom produkten. Det finns risk för krossador och vassa kanter kan orsaka personskador.

**VARNING!**

- Var försiktig när du flyttar produkten. Produkten är tung.
- Koppla ur produkten innan transport.
- Stå inte på några delar av produkten och använd inte några delar av produkten som stöd.
- Använd inte produkten om den är skadad; kontakta support.

**VARNING!**

Risk för elstötar!

- Om strömsladden är skadad ska den bytas ut av tillverkaren, dennes servicerepresentant eller annan behörig person för att undvika olycksfall.
- Om eluttaget har glapp ska du inte koppla in stickkontakten. Det finns risk för elstötar och brand.
- Dra inte i strömsladden när du kopplar bort produkten från strömförsörjning. Ta tag ordentligt i stickkontakten och dra ut den från eluttaget.
- Vidrör inte stickkontakten med våta händer.
- Skada inte eller kläm inte åt strömsladden, och använd den inte om den är skadad eller sliten. Eventuell skada på strömsladden kan orsaka kortslutning, brand och elstöt.

**VARNING!**

Brandrisk!

- Följande symbol finns på produkten. Det är en varning som indikerar att köldmedium och isoleringsgas är brandfarligt.



- Under transport och installation av produkten, se till att ingen av komponenterna i köldmediekretsen skadas. Köldmediet, isobutan (R600a) i köldmediekretsen är brandfarligt.
- Om köldmediekretsen skadas, undvik öppna lågor och antändningskällor och ventiler området runt produkten nog.
- Ändra inte specifikationerna och modifiera inte produkten på något sätt.
- Om nätuttaget har glapp ska du inte koppla in stickkontakten. Det finns risk för elstötar eller brand.
- Skada inte eller kläm inte åt strömsladden, och använd den inte om den är skadad eller sliten. Eventuell skada på strömsladden kan orsaka kortslutning, brand och elstöt.

## Säkerhet under installation



### **VARNING!**

- Använd alltid personlig skyddsutrustning (handskar etc.) under installation, underhåll och reparation. Det finns risk för personskada.
- Skada inte köldmediekretsen.
- Anslut inte produkten om den är skadad.
- När du placerar produkten, se till att strömsladden och stickkontakten inte fastnat eller skadats. En skadad stickkontakt kan överhettas och orsaka brand.
- När produkten placeras ska du se till att stickkontakten är lättillgänglig.
- Installera inte produkten på en plats med direkt solljus.
- Produkten måste vara jordad. Tillverkaren ansvarar inte för skador som kan uppstå till följd av att produkten inte är korrekt jordad.
- Håll ventilationsöppningarna utanför produkten fria från hinder.
- Installera inte produkten om det inte finns tillräckligt med utrymme och luftventilation runt produkten. Det kan leda till överhettning.
- Installera inte produkten nära element eller spisar.
- Ytan som produkten installeras på ska kunna bära produkten när den är fullastad.
- Justera fötterna tills alla fötter har kontakt med golvet och produkten är nivåjusterad. Detta förhindrar att produkten flyttar sig eller välter och förhindrar risk för personskador.
- Installera inte baksidan av produkten för nära en vägg. Det finns risk för brand om kompressorn överhettas.
- Utrymmet ovanför kylan och frysen måste vara 50 mm eller mer när kylan och frysen placeras ut och kylan och frysen ska placeras mot en vägg med minst 50 mm mellanrum så att luft kan cirkulera och för att förhindra överhettning. Vi rekommenderar att avståndet till den bakre väggen är 50 mm för att undvika kontakt med varma delar (kompressor, kondensor) för att förhindra brandrisk.

**VARNING!**

- Koppla inte in produkten till eluttaget om den är skadad. Kontakta återförsäljaren som du köpte produkten av.
- Använd ett dedikerat eluttag, vilket innebär att eluttaget inte får delas med andra produkter.
- Placera inte flera portabla eluttag eller portabla strömförsörjningsaggregat bakom produkten.
- Se till att ansluta maskinens stickkontakt till ett jordat eluttag. Försäkra dig om att eluttaget är korrekt och tillförlitligt jordat.
- Se till att produktens anslutningsspecifikationer överensstämmer med strömförsörjningen i elnätet. Den informationen (säkringsstorlek, spänning och frekvens) finns på en etikett på produkten. Fråga en kvalificerad elektriker om du är osäker. Annars föreligger risk för elstötar, brand, personskador eller problem med produkten.
- Använd inte förlängningssladdar och skarva inte strömsladden.
- När du har placerat produkten rekommenderar vi att du väntar i minst 4 timmar innan du ansluter produkten till elnätet. Det gör att oljan kan rinna tillbaka till kompressorn.

**FÖRSIKTIGHET!**

- Se till att det finns tillräckligt med utrymme runt produkten så att dörrar och lådor enkelt kan öppnas.
- Koppla från produkten från eluttaget innan du installerar tillbehör.

**OBS!**

Kontakta Elvitas support om du behöver hjälp med att installera din produkt.

## Säkerhet under användning

**VARNING!**

- Förvara inte explosiva ämnen i produkten, till exempel sprayburkar som innehåller brandfarlig drivgas.
- Förvara inte brandfarlig gas eller vätska i produkten. Det finns risk för explosion.
- Förvara inte lättantändliga, explosiva, flyktiga och starkt frätande artiklar i produkten för att förhindra skador på produkten eller brand.
- Förvara inte behållare med vätska ovanpå produkten för att förhindra spill. Torka upp utspilld vätska. Utspilld vätska kan orsaka elstötar, brand eller personskador.

**VARNING!**

Håll brinnande ljus, lampor och andra föremål med öppen låga på säkert avstånd från produkten. Det minskar brandrisken.

**VARNING!**

- Ta inte ut eller sätt in livsmedel eller behållare (särskilt metallbehållare) i frysdelen när dina händer är våta eftersom det finns risk för skrapår och köldskador.
- Ät inte frusna livsmedel som isglass och isbitar direkt från frysen. Det kan orsaka frysskador.

**VARNING!**

- Håll ventilationsöppningarna inuti produkten fria från hinder.
- Använd inte elapparater inuti produktens utrymnen för livsmedelsförvaring med undantag för apparater som rekommenderas av tillverkaren.

**VARNING!**

Produkten får inte användas utan invändig belysning.

**FÖRSIKTIGHET!**

- Placera inte heta föremål nära produktens plastkomponenter.
- Placera inte livsmedel direkt mot den bakre väggen.
- Se till att alla hyllor och lådor är helt inskjutna innan du stänger dörren för att inte skada produkten.

**FÖRSIKTIGHET!**

Varningar för livsmedelssäkerhet!

Följ dessa instruktioner för att undvika kontaminering av livsmedel:

- **Undvik att lämna dörren öppen under längre tid:** Om dörren hålls öppen under långa perioder kan det leda till en markant temperaturökning inuti utrymmena.
- **Regelbunden rengöring:** Rengör regelbundet ytor som kommer i kontakt med livsmedel samt åtkomliga delar av dräneringssystemet.
- **Underhåll av vattenautomat:** För modeller med vattenautomat: Om vattenautomaten inte har använts på 48 timmar ska den rengöras före användning. Om vattensystemet är anslutet till en vattentillförsel och inte har använts på 5 dagar ska det spolras ur innan vattnet konsumeras.
- **Korrekt förvaring av rått kött och fisk:** Förvara rått kött och fisk i lämpliga behållare i utrymmena för att förhindra kontakt med eller dropp på andra livsmedel.
- **Stjärnklassade utrymmen:**
  - Tvåstjärniga frysackar är lämpliga för förvaring av frysta livsmedel, förvaring av glass och att frysa in isbitar.
  - Fack med en, två eller tre stjärnor är inte lämpliga för infrysning av färska livsmedel.
- **Försiktighetsåtgärder vid långtidsförvaring:** Stäng av, avfrost, rengör, torka ur och lämna dörren öppen på produkten för att förhindra mögelbildning invändigt om produkten inte ska användas under en längre period.
- Följ alltid rekommendationerna för livsmedelsförvaring.
- Förvara färdigförpackade frysta livsmedel enligt livsmedelstillverkarens anvisningar.
- Placera livsmedel så att luften kan cirkulera fritt runt dem.
- Frys inte in frysta livsmedel igen efter att de har tinats upp. När livsmedel har tinat kan de långsamt försämrats i kvalitet eller bli dåliga.
- Täck eller slå in livsmedel, särskilt sådana med stark smak, för att förhindra att lukter överförs.
- Placera inte kolsyrade drycker i frysdelen (behållaren blir trycksatt och kan explodera, vilket leder till skada på produkten).
- Öppna inte dörren för ofta.
- Stäng dörren försiktigt för att förhindra att varor trillar omkull.

## Säkerhet under underhåll



### **VARNING!**

- Alla elarbeten måste utföras av en kvalificerad elektriker eller en person med jämförbar kvalificering.
- Denna produkt får endast servas av ett auktoriserat servicecenter som använder originalreservdelar.
- Försök inte att reparera, ta isär eller modifiera produkten på egen hand.
- Koppla från produkten före avfrostning
- Utför inte underhåll i närheten av öppna lågor.



### **VARNING!**

Innan du rengör eller utför underhåll på produkten, se till att koppla bort den från eluttaget.



### **VARNING!**

Använd inte verktyg eller andra medel för att påskynda avfrostningsprocessen, annat än de som rekommenderas av tillverkaren.



### **VARNING!**

Byt inte ut lamporna i produkten. Om lamporna är trasiga, kontakta support.



### **FÖRSIKTIGHET!**

- Använd inte metallföremål, ångrengöringsmaskin, bilrengöringsmedel, eteriska oljor, slipande rengöringsmedel eller organiska lösningsmedel som bensen för att göra rent. De kan skada produktens yta och orsaka brand.
- Använd inte vassa föremål för att avlägsna frost från produkten. Använd plastskrapa.
- Använd inte slipande tvättsvampar eller trasor. De kan orsaka repor.
- Rengör regelbundet ytor som kommer i kontakt med livsmedel samt åtkomliga delar av dräneringssystemet.
- Använd inte hård borste, rengöringsbollar av rostfritt stål, stålborste, produkter med slipeffekt (som tandkräm), organiska lösningsmedel (som alkohol, aceton, bananolja, etc.), kokande vatten, syrabaserade eller alkaliska rengöringsmedel, eftersom detta kan skada ytan och interiören på produkten. Kokande vatten och organiska lösningsmedel som bensen kan deformera eller skada plastkomponenter.

## Bortskaffning



### VARNING!

- Ta bort dörrarna innan du kasserar produkten för att hindra barn från att fastna inuti.
- Låt hyllorna och lådorna sitta kvar i produkten så att barn inte kan klättra in i den.
- Håll allt förpackningsmaterial utom räckhåll för barn eftersom det finns risk för kvävning.
- Om produkten har ett lås på dörren ska det göras obrukbart innan produkten kasseras.
- Koppla från och kapa strömsladden innan du kasserar produkten för att hindra barn från att drabbas av elstötar.
- Barn får inte leka med produkten.



### VARNING!

- Säkerställ att rören i köldmediekretsen inte är skadade innan enheten tas till återvinning.
- Kassera inte produkten genom att bränna den. Det innebär explosionsrisk.
- Produkten innehåller köldmedium och gaser i isoleringen. Köldmedium och gaser måste kasseras professionellt på en auktoriserad avfallscentral i enlighet med lokala bestämmelser eftersom de kan orsaka ögonskador eller brand. Köldmediet och isoleringsgasen är brandfarliga. Utsätt inte enheten för eld.



Kassera förpackningen på ett miljövänligt sätt. Återvinn förpackningen i enlighet med lokala lagar och föreskrifter, för att reducera förbrukningen av råmaterial och mark som används för deponering av avfall.

Den här produkten är märkt i enlighet med WEEE-direktivet 2012/19/EU för avfall som utgörs av eller innehåller elektriska eller elektroniska produkter. Symbolen på produkten eller på dess förpackning indikerar att produkten inte får hanteras som hushållsavfall. Istället ska den lämnas till tillämpligt insamlingsställe för återvinning av elektrisk och elektronisk utrustning.

Genom att avfallshandera denna produkt på korrekt sätt förhindrar du att den inverkar negativt på miljö och människors hälsa, vilket hade varit fallet om den inte avfallshanterades. För mer information om återvinning av produkten, kontakta lokala myndigheter som ansvarar för avfallshandtering eller butiken där du köpte produkten.

## SNABBSTART

### Ändra temperaturen i kylskåpet

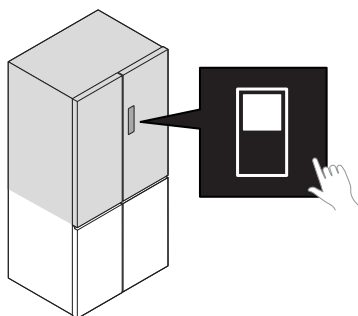
**1**

### Ändra temperaturen i frysen

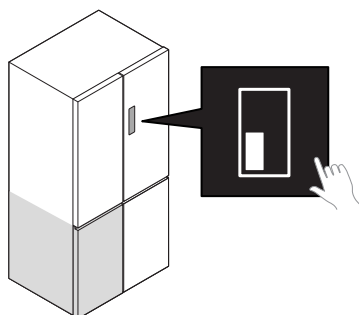
**1**

## Ändra temperaturen i det omvandlingsbara utrymmet

1

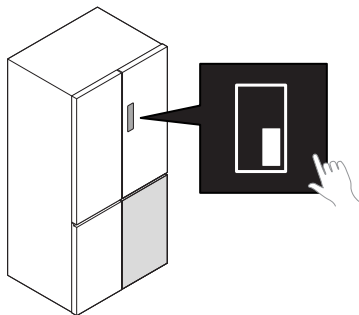

## Förvara livsmedel i kylskåpet

1

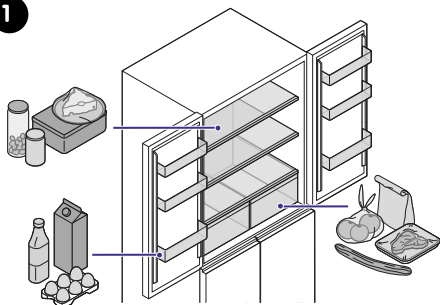

## Förvara livsmedel i frysen

●

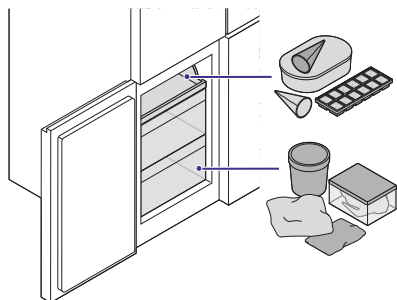

## BEKANTA DIG MED KYLEN OCH FRYSEN

### Kontrollpanel

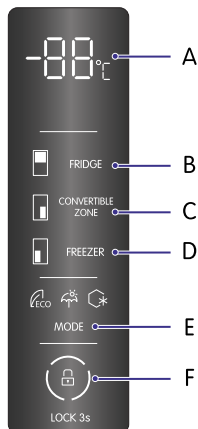

- A.** Temperaturdisplay
- B.** Temperaturreglering för kylskåpet
- C.** Temperaturreglering för det omvandlingsbara utrymmet
- D.** Temperaturreglering för frysen
- E.** Lägesväljare (ECO, Holiday, Super freeze)
- F.** Reglage för barnlås

### Kyl- och frysdelar

#### Kylskåpsdel

Kylskåpsdelen är lämpligt för förvaring av frukt, grönsaker, drycker och andra livsmedel som ska konsumeras inom kort. Kylskåpsdelen består av dörrhyllor, hyllor och lådor.

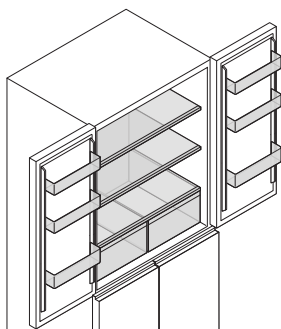

#### Dörrhyllor

För att organisera dina matvaror och drycker.

#### Grönsakslådor

För att förvara och ordna olika livsmedel som frukt, grönsaker och snacks.

## Hyllor

För att organisera dina matvaror och drycker.



### OBS!

- Denna produkt är mest energieffektiv när hyllorna och lådorna behålls i sina ursprungslägen.
- Denna produkt innehåller en LED-ljuskälla med energieffektivitetsklass F.

## Frysdel

I frysdelen håller sig maten länge och den är lämplig för att förvara kött, fisk, glass och andra livsmedel som inte är avsedda att konsumeras på kort sikt. Frysdelen innehåller lådor och en skjutbar hylla.

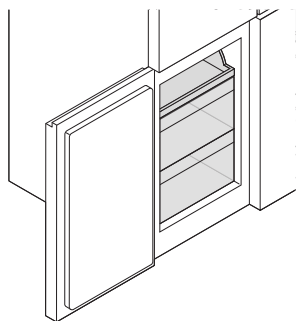

## Fryslådor

För att förvara och ordna olika typer av livsmedel.

### Omvandlingsbart utrymme

Det omvandlingsbara utrymmet kan fungera som antingen kyl eller frys. Det omvandlingsbara utrymmet innehåller lådor och en skjutbar hylla.



### VARNING!

- Placera inte flaskor eller slutna behållare som innehåller vätska i frysen eller det omvandlingsbara utrymmet när det är inställt på frystemperatur. Behållaren kan spricka när den fryser.
- Placera inte kolsyrade eller mousserande drycker i frysen eller i det omvandlingsbara utrymmet när det är inställt på frystemperatur eftersom trycket då ökar i behållaren vilket kan leda till att den exploderar och skadar produkten.



### OBS!

Det omvandlingsbara utrymmet kan fungera som antingen kyl eller frys.

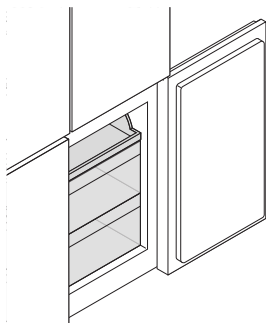

### Lådor i det omvandlingsbara utrymmet

För att förvara och ordna olika typer av mat beroende på temperaturen i lådan.

## Inställningar och lägen



### ECO

Sparar ström genom att minska energiförbrukningen. Se avsnitt "Slå på och stänga av ECO-läget", sida 60.



### Holiday



Justerar temperaturen under längre perioder när det inte används. Se avsnitt "Slå på och stäng av Holiday-läget", sida 61.





### Super freeze

Fryser livsmedel snabbare än vanligt. Se avsnitt "Slå på och stänga av Super freeze-läget", sida 61.

## Lås upp och lås reglagen

Håll  [Lås reglage] intryckt i 3 sekunder tills  [Lås upp reglage] visas för att låsa upp kontrollpanelen.

1. Nu är alla reglage upplåsta.

Håll  [Lås upp reglage] intryckt i 3 sekunder tills  [Lås reglage] visas för att låsa kontrollpanelen.

2. Nu är alla reglage låsta.

## Slå på och stänga av ECO-läget

Använd ECO-läget för att minska energiförbrukningen.

## Slå på ECO-läget

Tryck på **MODE** för att bläddra genom lägena tills  [ECO-läge] tänds.

ECO-läget slås på. Temperaturen i kylskåpet ställs in på 5 °C och temperaturen i frysen

1. ställs in på -18 °C.

## Stänga av ECO-läget

1. Tryck på **MODE** tills ingen av lägesikonerna lyser.

## Slå på och stäng av Holiday-läget

Använd Holiday-läget för att justera temperaturen för längre perioder utan användning.



### FÖRSIKTIGHET!

Förvara inga livsmedel i kylskåpet när det här läget används.

## Slå på Holiday-läget

Tryck på **MODE** för att växla mellan de tillgängliga lägena tills  [Holiday-läge] tänds för att slå på Holiday-läget.

1. Holiday-läget slås på och temperaturen i kylskåpet ställs in på 17 °C.

## Stänga av Holiday-läget

1. Tryck på **MODE** tills ingen av lägesikonerna lyser.

## Slå på och stänga av Super freeze-läget

Använd Super freeze-läget för att sänka temperaturen snabbt. Det gör att matvarorna fryser snabbare än vanligt. Det håller matvarorna färska längre och vitaminer och näringsämnen bevaras bättre.

## Slå på Super freeze-läget

Tryck på **MODE** för att bläddra genom lägena tills  [Super freeze-läge] tänds.

Super freeze-läget slås på och temperaturen i frysen ställs in på -25 °C. Super freeze-läget

1. stängs av automatiskt efter 50 timmar.

## Stänga av Super freeze-läget

1. Tryck på **MODE** tills ingen av lägesikonerna lyser.

## Innan första användning

Förbered kylen och frysen för första användningen innan du kopplar in dem och förvarar livsmedel.



### VARNING!

Läs säkerhetsinformationen och alla instruktioner innan du installerar eller använder produkten.

**VARNING!**

- Om strömsladden är skadad ska den bytas ut av tillverkaren, dennes servicerepresentant eller annan behörig person för att undvika olycksfall.
- Koppla inte in produkten till nätuttaget om den är skadad. Kontakta återförsäljaren som du köpte produkten av.
- Stickkontakten får endast anslutas till lämpligt eluttag som är installerat och jordat enligt lokala lagar och förordningar.
- Om eluttaget har glapp ska du inte koppla in stickkontakten. Det finns risk för elstötar eller brand.
- Skada inte strömsladden och använd den inte om den är skadad eller sliten. Eventuell skada på strömsladden kan orsaka kortslutning, brand och elstöt.
- Använd inte förlängningsladdar och skarva inte strömsladden.
- Dra ur kontakten vid strömavbrott.

1

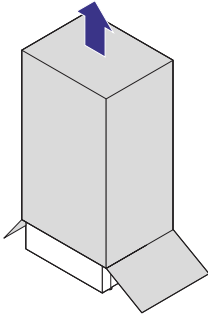

2

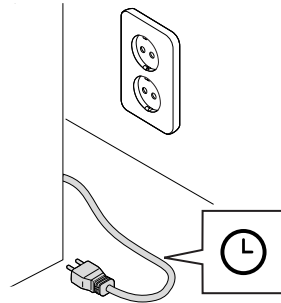

3

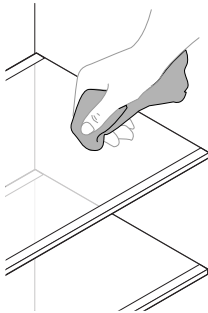

4

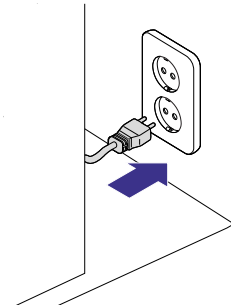

5

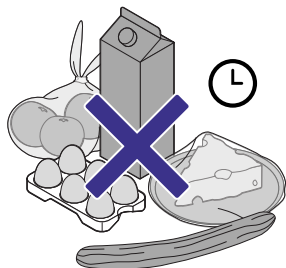

1. Se till att kylan och frysen packas upp och placeras korrekt.  
**OBS! Säkerställ att det finns tillräckligt med utrymme och luftcirkulation runt kylan och frysen utifrån installationsplatsens mått.**
2. Låt kylan och frysen stå i minst 4 timmar innan du kopplar in dem.
3. Använd en mjuk duk eller svamp för att torka av insidan av kylan och frysen med en svag bikarbonatlösning. Skölj med varmvatten och torka interiören torr eller låt den stå och torka med dörrarna öppna.  
**FÖRSIKTIGHET! Använd endast neutral såpa. Använd inte rengöringsmedel eller slipmedel.**
4. Koppla in strömsladden till nätuttaget.  
Efter en stund startar kompressorn och avger lite ljud. Innesluten vätska och gaser kan också ge upphov till ljud, även när kompressorn inte är igång. Produktens främre kanter kan kännas varma, vilket förhindrar kondensbildning. Allt detta är normalt under drift.
5. Låt kylan och frysen gå tom utan att öppna dörren i 2 timmar.  
Kylan och frysen är nu redo att användas.

**OBS!**

- Den rekommenderade temperaturen är 4 °C i kylskåpet och -18 °C i frysen. Kontrollera temperaturen regelbundet med en termometer för att säkerställa att skåpet håller dessa temperaturer.
- Om du förvarar för mycket livsmedel när kylan och frysen slås på första gången kan kylningsprestandan påverkas negativt.

## Använda kylan och frysen

### Slå på och stänga av kylan och frysen



#### VARNING!

- Stickkontakten får endast anslutas till lämpligt vägguttag som är installerat och jordat enligt lokala lagar och förordningar.
- Skada inte strömsladden och använd den inte om den är skadad eller sliten. Eventuell skada på strömsladden kan orsaka kortslutning, brand och elstöt.
- Använd inte förlängningssladdar och skarva inte strömsladden.
- Om eluttaget har glapp ska du inte koppla in stickkontakten. Det finns risk för elstötar och brand.
- Vidrör inte stickkontakten med våta händer.



#### OBS!

LED-lampan inuti kylan och frysen tänds när dörren öppnas.

1. Koppla in strömsladden för att slå på kylan och frysen.  
Koppla ur strömsladden för att stänga av kylan och frysen.  
**VARNING! Dra inte i strömsladden när du kopplar bort produkten från strömförsörjning. Ta tag ordentligt i stickkontakten och dra ut den från eluttaget.**

#### Slå på och stänga av kylskåpet

1. Tryck på **FRIDGE** tills -- visas för att stänga av kylskåpet.
2. Tryck på **FRIDGE** för att ställa in temperaturen och slå på kylskåpet.

#### Slå på och stänga av den omvandlingsbara utrymmet

1. Tryck på **CONVERTIBLE ZONE** tills -- visas.  
Tryck på **CONVERTIBLE ZONE** för att ställa in temperaturen och slå på den omvandlingsbara utrymmet.
2. omvandlingsbara utrymmet.

## Ändra temperaturen i kylskåpsdelen



#### OBS!

Kylskåpet kan ställas in på -- för att stänga av det. Detta är inte en temperaturinställning.

Ställ in medeltemperaturen för kylskåpsdelen.

1. Tryck på **FRIDGE** för att bläddra igenom de tillgängliga temperaturerna (2 °C till 8 °C).



#### FÖRSIKTIGHET!

- En hög temperaturinställning gör att matvarorna håller kortare tid.
- Lägre temperaturinställning än nödvändigt förbrukar energi i onödan.
- För optimalt bevarande av livsmedel är en medelinställning mest lämplig

**OBS!**

- Den rekommenderade temperaturen för kylskåpsdelen är 4 °C.
- Temperaturerna i de enskilda facken kan avvika från den som visas på displayen, beroende på hur mycket matvaror du förvarar i dem och var du packar dem. Hög eller låg rumstemperatur kan också påverka den faktiska temperaturen i produkten.

## Ändra temperaturen i frysdelen

Ställ in medeltemperaturen för frysdelen.

1. Tryck på **FREEZER** för att bläddra genom de tillgängliga temperaturerna (-14 °C till -22 °C).

**FÖRSIKTIGHET!**

- En hög temperaturinställning gör att matvarorna håller kortare tid.
- Lägre temperaturinställning än nödvändigt förbrukar energi i onödan.
- För optimalt bevarande av livsmedel är en medelinställning mest lämplig

**OBS!**

- Den rekommenderade temperaturen för frysdelen är -18 °C.
- Temperaturerna i de enskilda facken kan avvika från den som visas på displayen, beroende på hur mycket matvaror du förvarar i dem och var du packar dem. Hög eller låg rumstemperatur kan också påverka den faktiska temperaturen i produkten.

## Ändra temperaturen i det omvandlingsbara utrymmet

**OBS!**

Det omvandlingsbara utrymmet kan ställas in på -- för att stänga av det. Detta är inte en temperaturinställning

Ställ in medeltemperaturen för det omvandlingsbara utrymmet.

1. Tryck på **CONVERTIBLE ZONE** för att bläddra igenom de tillgängliga temperaturerna (5 °C till -20 °C).

**FÖRSIKTIGHET!**

- En hög temperaturinställning gör att matvarorna håller kortare tid.
- Lägre temperaturinställning än nödvändigt förbrukar energi i onödan.
- För optimalt bevarande av livsmedel är en medelinställning mest lämplig

**OBS!**

Temperaturerna i de enskilda facken kan avvika från den som visas på displayen, beroende på hur mycket matvaror du förvarar i dem och var du packar dem. Hög eller låg rumstemperatur kan också påverka den faktiska temperaturen i produkten.

## Dörrlarm

**OBS!**

För att spara energi, undvik att hålla dörren öppen länge.

När dörren har varit öppen i över 1 minut ljuder ett larm. Stäng av larmet genom att stänga dörren.

## LES DETTE!

**ADVARSEL!**

Les sikkerhetsinformasjonen og de komplette anvisningene før du installerer eller bruker dette produktet.

### Finn alle anvisningene

Du finner all brukerinformasjon, inkludert oppdateringer, for din produktmodell på nettsiden [www.elvita.se](http://www.elvita.se). Informasjonen omfatter installasjon, bruk, vedlikehold og feilsøking. Du trenger modellkoden for å søke etter informasjon.

### Finne modellkoden

Modellkoden er trykt på en etikett på produktet.

**NB:**

Dette produktet og teksten på etiketten er et eksempel. Produktet ditt og teksten på etiketten kan se annerledes ut og ha annet innhold.

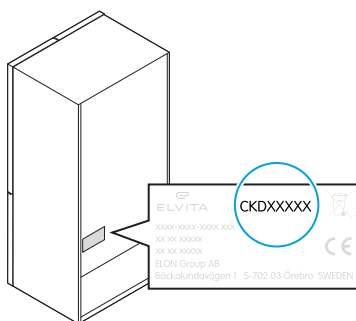

## SIKKERHET

Les anvisningene nøye før du installerer produktet og tar det i bruk. Ta vare på anvisningene og oppbevar dem i nærheten av produktet for fremtidig bruk. Alle garantier blir ugyldige hvis disse anvisningene ikke følges.

## Advarsler

**FARE!**

Bruk hvis det er risiko for personskade eller død.

**ADVARSEL!**

Bruk hvis det er risiko for personskade.

**OBS!**

Bruk hvis det er risiko for skade på produktet.

**NB:**

Generell informasjon som du må være oppmerksom på.



## Nyttige tips som kan være til hjelp.

### Bruksområde

Dette produktet er kun ment for:

- Innendørs bruk i husholdninger eller lignende miljøer som for eksempel:
  - kjøkkenområder for ansatte i butikker, kontorer og andre arbeidsmiljøer;
  - gårder;
  - av gjester på hoteller, moteller og tilsvarende overnattingssteder;
  - pensjonater;
  - cateringfirmaer og tilsvarende virksomheter.
- Husholdningsbruk som f.eks. oppbevaring av mat og drikke.

### Sikkerhet for barn og personer med nedsatt funksjonsevne



#### ADVARSEL!

Følgende grupper skal kun bruke produktet hvis de er under tilsyn eller har fått anvisninger om hvordan produktet brukes på en trygg måte. De må forstå farene som er involvert.

- Barn fra 8 år og oppover. (Barn under 8 år må hele tiden være under tilsyn eller holdes unna produktet.)
- Barn i alderen 3 til 8 år kan fylle og tømme produktet.
- Personer med nedsatte fysisk, sansemessig eller mental kapasitet.
- Personer med manglende erfaring og kunnskap.



#### ADVARSEL!

- Ikke la barn eller kjæledyr leke med produktet.
- Ikke la barn rengjøre produktet uten tilsyn.
- Ikke la barn eller kjæledyr klatre eller på andre måter stige inn i produktet, da de risikerer å bli kvelt eller ramle.



#### ADVARSEL!

Rengjøring og pleie må ikke utføres av barn under 8 år uten tilsyn.



#### ADVARSEL!

På grunn av kvelningsfaren, skal all emballasje oppbevares utilgjengelig for barn.



#### ADVARSEL!

For å hindre at et barn utilsiktet sperres inne, skal dørene tas av før produktet kasseres.

## Generell sikkerhet



### ADVARSEL!

Unngå at hender, føtter eller metallgjenstander kommer under eller bak produktet. Det er ellers fare for å komme i klem eller skade seg på skarpe kanter.



### ADVARSEL!

- Vær forsiktig når du flytter produktet. Produktet er tungt.
- Trekk ut støpselet til produktet før det skal transporteres.
- Ikke stå på eller bruk produktet som støtte.
- Ikke bruk produktet hvis det er skadet. Kontakt kundestøtte.



### ADVARSEL!

Risiko for elektrisk støt!

- Dersom strømledningen blir skadd, må den skiftes av fabrikanten, dennes servicerepresentant eller tilsvarende kvalifiserte personer for å unngå fare.
- Ikke sett i støpselet dersom stikkkontakten er løs. Det vil være risiko for elektrisk støt og brann.
- Ikke trekk i strømledningen når du kobler fra produktet. Hold godt rundt støpselet og trekk det ut av strømkontakten.
- Ikke håndter støpselet når du er våt på hendene.
- Pass på at strømledningen ikke skades eller kommer i klem, og ikke bruk den hvis den er skadet eller slitt. Enhver skade på ledningen kan forårsake kortslutning, brann og elektrisk støt.



### ADVARSEL!

Brannfare!

- Produktet er merket med følgende symbol. Det er en advarsel om at kjølemiddelet og isolasjonsgassen er brennbare.



- Pass på at ingen av komponentene i kjølekretsen skades under transport og installering av produktet. Kjølemiddelet, isobutan (R600a), i kjølekretsen er brennbar.
- Hvis kjølekretsen er skadet, unngår du åpen ild og tennkilder og sørger for god ventilasjon av området rundt produktet.
- Spesifikasjonene eller produktet får ikke på noen måte endres.
- Ikke sett i støpselet dersom stikkkontakten er løs. Det vil være risiko for elektrisk støt eller brann.
- Pass på at strømledningen ikke skades eller kommer i klem, og ikke bruk den hvis den er skadet eller slitt. Enhver skade på ledningen kan forårsake kortslutning, brann og elektrisk støt.

## Sikkerhet under montering



### ADVARSEL!

- Bruk alltid personlig verneutstyr (hansker osv.) ved installering, vedlikehold og reparasjon. Det er risiko for skader.
- Kjølekretsen må ikke skades.
- Ikke koble til produktet hvis det er skadet.
- Pass på når du plasserer produktet at strømledningen og støpselet ikke kommer i klem eller skades. Hvis støpselet er skadet, kan det bli overopphetet og forårsake brann.
- Pass på tilkomsten til støpselet når du plasserer produktet.
- Ikke installer produktet på et sted med direkte sollys.
- Produktet må være jordat. Produsenten kan ikke holdes ansvarlig for skader som skyldes bruk uten jording.
- Påse at ventilasjonsåpningene på utsiden av produktet ikke blokkeres.
- Pass på ved installering at det blir tilstrekkelig klaring og ventilasjon rundt produktet. I motsatt fall kan det oppstå overoppheting.
- Unngå å installere produktet for nær en radiator eller komfyr.
- Underlaget som produktet monteres på, må være tilstrekkelig solid til å tåle vekten av produktet når det er fullastet.
- Juster føttene slik at de alle er i berøring med gulvet og produktet er i vater. Dette forebygger skaderisiko ved å hindre at produktet beveger seg eller velter.
- Sørg for tilstrekkelig klaring til veggen bak produktet. Hvis kompressoren overopphetes, vil det medføre brannfare.
- Plasser kombiskapet med minst 50 mm klaring over og minst 50 mm klaring til veggen bak, slik at luften kan sirkulere fritt og det ikke oppstår overoppheting. En klaring på 50 mm fra bakveggen anbefales for å unngå berøring med varme deler (kompressor, kondenseringsenhet) og dermed brannrisiko.

**ADVARSEL!**

- Ikke koble produktet til strømkontakten hvis det er skadet. Kontakt forhandleren du kjøpte produktet fra.
- Bruk en separat stikkontakt (dvs. en som ikke allerede brukes til andre produkter).
- Ikke plasser flere bærbare kontaktutganger eller bærbare strømforsyninger bak produktet.
- Koble støpselet til en jordet stikkontakt. Forsikre deg om at stikkontakten er korrekt og sikkert jordet.
- Sjekk at produktets tilkoblingsparametre samsvarer med strømmettet. Du finner denne informasjonen (sikringsstyrke, spenning og frekvens) på produktetiketten. Rådfør deg med en kvalifisert elektriker hvis du er i tvil. I motsatt fall vil det være risiko for elektrisk støt, brann, skader eller problemer med produktet.
- Ikke bruk skjøteledninger og ikke forsøk å forlenge strømledningen.
- Etter at du har plassert produktet, anbefales det at du venter i minst 4 timer før du kobler det til nettet. Dette gir oljen tid til å renne tilbake til kompressoren.

**OBS!**

- Pass på at det er tilstrekkelig plass rundt produktet, slik at det er lett å åpne dørene og skuffene.
- Produktet må være koblet fra stikkontakten før det monteres tilbehør.

**NB:**

Kontakt kundestøtte hos Elvita hvis du trenger hjelp med å montere produktet.

## Sikkerhet under bruk

**ADVARSEL!**

- Eksplosjonsfarlige stoff som f.eks. spraybokser med brennbar drivgass, får ikke oppbevares i dette produktet.
- På grunn av eksplosjonsfaren får det ikke oppbevares brennbare gasser eller væsker i produktet.
- Ikke oppbevar brennbare, eksplosjonsfarlige, flyktige eller sterkt etsende stoff i produktet, da dette kan skade produktet eller forårsake brann.
- Ikke oppbevar væskefylte beholdere oppå produktet, da dette kan medføre søl. Tørk opp eventuelt væskesøl. Væskesøl kan føre til elektrisk støt, brann eller personskader.

**ADVARSEL!**

Hold tente stearinlys, lamper og annet med åpen flamme unna produktet for å unngå brannfare.

**ADVARSEL!**

- For å unngå hudskader eller frostska-der er det viktig at du har tørre hender når du legger inn eller tar ut mat eller beholdere (særlig av metall) i frysdelen mens kombiskapet er i drift.
- Ikke spis frossen mat som f.eks. ispinner og isbiter direkte fra fryseren. Du risikerer ellers frostska-der.

**ADVARSEL!**

- Påse at ventilasjonsåpningene på innsiden av produktet ikke blokkeres.
- Ikke bruk elektriske apparater i matoppbevaringsrommene i produktet med mindre det dreier seg om apparater som produsenten har anbefalt.

**ADVARSEL!**

Ikke bruk produktet uten det innvendige lyset.

**OBS!**

- Ikke plasser varme gjenstander nær plastkomponenter i produktet.
- Ikke plasser matvarer helt inntil bakveggen.
- Påse at samtlige hyller og skuffer er skjøvet helt inn i produktet før du lukker døren.

**OBS!**

Advarsler med hensyn til næringsmiddelsikkerhet!

Følg anvisningene under for å unngå at matvarer kontamineres:

- **Ikke la døren stå åpen lenge om gangen:** Hvis døren blir stående åpen over lengre tid, kan temperaturen i rommene øke betydelig.
- **Jevnlig rengjøring:** Rengjør jevnlig de tilgjengelige dreneringssystemene samt overflater som er i kontakt med næringsmidler.
- **Vedlikehold av vanddispenseren:** For modeller med vanddispenser: Hvis det er mer enn 48 timer siden vanddispenseren har vært brukt, må den rengjøres før den tas i drift igjen. Hvis vannsystemet er koblet til en vannforsyning og ikke har vært brukt på 5 dager, må det spyles før bruk.
- **Riktig oppbevaring av rått kjøtt og fersk fisk:** Rått kjøtt og fersk fisk bør oppbevares i egnede beholdere for å unngå drypp av væske eller kontakt med andre næringsprodukter.
- **Rom merket med stjerne:**
  - To-stjerners frysedeler egner seg for oppbevaring av ferdig frosne matvarer, konservering av iskrem og til å lage isbiter.
  - Oppbevaringsrommene som er merket med én, to eller tre stjerner er ikke egnet for frysing av fersk mat.
- **Forholdsregler ved langtidsoppbevaring:** Hvis produktet skal stå tomt over lengre tid, slår du det av, avrimer og rengjør det. La deretter produktet få tørke, og la døren stå åpen for å forebygge muggdannelse.
- Følg nøye anbefalingene for oppbevaring.
- Oppbevar dypfrysede matvarer i tråd med anvisningene fra frossenmatprodusenten.
- Plasser matvarene slik at luften kan sirkulere fritt rundt dem.
- Frossen mat som har blitt tint opp, får ikke fryses på nytt. Når maten er tint opp, kan den gradvis tape seg i kvalitet eller bli skjemt.
- Dekk over eller pakk inn maten for å unngå at den sprer lukt.
- Ikke legg kullsyreholdig drikke i frysdelen, da trykket som bygger seg opp i beholderen kan føre til at den eksploderer og forårsaker skade på produktet.
- Ikke åpne døren ofte.
- Lukk døren forsiktig for å unngå at noe velter.

## Sikkerhet under vedlikehold



### ADVARSEL!

- Eventuelle elektriske arbeider må utføres av en kvalifisert elektriker eller person med tilsvarende kvalifikasjoner.
- Service på enheten får kun utføres av et autorisert servicesenter, og det må brukes originale reservedeler.
- Ikke forsøk å reparere, demontere eller gjøre endringer på produktet på egen hånd.
- Trekk ut støpselet til produktet før avriming
- Ikke utfør noe vedlikehold i nærheten av en antenneskilde.



### ADVARSEL!

Trekk støpselet ut av kontakten før rengjøring eller vedlikehold av produktet.



### ADVARSEL!

Ikke bruk verktøy eller annet for å fremskynde avisingsprosessen, med unntak av det som er anbefalt av fabrikanten.



### ADVARSEL!

Ikke bytt lampene i produktet. Kontakt kundestøtte hvis lampene er ødelagt.



### OBS!

- Ikke bruk metallgjenstander, dampvasker, fortyningsmiddel, bilrengjøringsmiddel, klorin, eteriske oljer, slipende rengjøringsmidler eller organiske løsemidler som f.eks. benzen ved rengjøringen. Disse kan skade overflaten på produktet og forårsake brann.
- Ikke bruk skarpe gjenstander til å fjerne rim på produktet. Bruk en plastskrape.
- Ikke bruk svamper eller ru kluter. Det kan ellers oppstå riper.
- Rengjør jevnlig tilgjengelige dreneringssystemer og overflater som kan komme i kontakt med mat.
- Ikke bruk harde børster, stålull, stålbørster, skuremidler (f.eks. tannkrem), organiske løsemidler (f.eks. alkohol, acetone, bananolje), kokende vann, syreholdige eller alkaliske midler, da disse kan gi skade på overflater og interiør. Kokende vann og organiske løsemidler som f.eks. benzen, kan gjøre at plastdeler deformeres eller skades.

## Avfallshåndtering



### ADVARSEL!

- For å hindre at et barn utilsiktet sperres inne, skal dørene tas av før produktet kasseres.
- For å unngå at barn klatrer inni produktet, skal hyllene og skuffene alltid være på plass.
- På grunn av kvelningsfaren, skal all emballasje oppbevares utilgjengelig for barn.
- Hvis produktet har lås på døren, må du inaktivere denne før du kasserer produktet.
- For å unngå at barn får elektrisk støt, skal strø姆ledningen kobles fra og kuttes av før produktet kasseres.
- Ikke la barn leke med produktet.



### ADVARSEL!

- Kontroller før kassering at røret til kjølekretsen ikke er skadet.
- Ikke kasser produktet ved å brenne det. Det kan ellers oppstå eksplosjonsfare.
- Produktet inneholder kjølemedium og gass i isolasjonen. Kjølemedium og gass må kasseres i samsvar med lokale bestemmelser hos et autorisert avfallsanlegg, da de kan forårsake brannfare og øyeskader. Kjølemediet og isolasjonsgassen er brennbare. Unngå eksponering for åpen ild.



Kast emballasjen på en miljøvennlig måte. Gjenvinning av emballasje i henhold til gjeldende bestemmelser kan redusere forbruket av råmaterialer og avfallsmengden.

Dette produktet er merket i samsvar med EU-direktiv 2012/19/EU om kassering av elektriske og elektroniske produkter (WEEE). Symbolet på produktet eller på emballasjen angir at produktet ikke skal behandles som husholdningsavfall. Det skal i stedet leveres til et egnet returpunkt for resirkulering av elektrisk og elektronisk utstyr.

Ved å sørge for at produktet kasseres som det skal, bidrar du til hindre eventuell skade på miljø og mennesker, noe som kan skje hvis du kasserer det på annen måte. Kontakt lokale myndigheter med ansvar for avfallshåndtering, renovasjonsselskapet eller butikken der du kjøpte produktet hvis du ønsker mer informasjon om resirkulering av dette produktet.

## HURTIGSTART

### Endre temperaturen i kjøleskapet

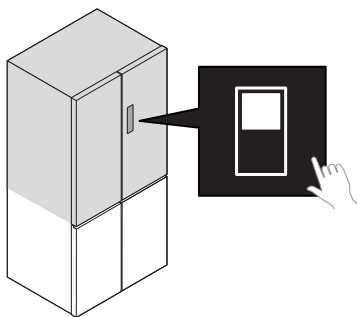
**1**

### Endre temperaturen i fryseren

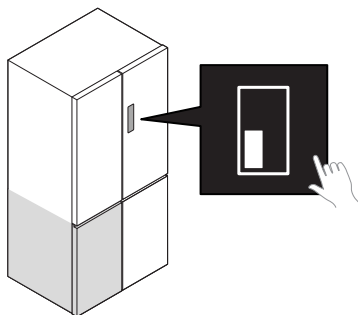
**1**

## Endre temperaturen i det fleksible rommet

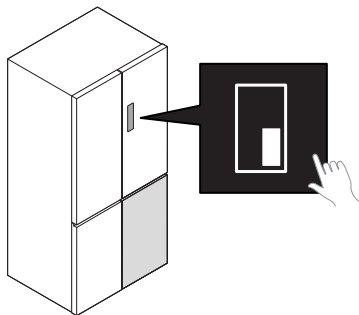
**1**

## Oppbevare mat i kjøleskapet

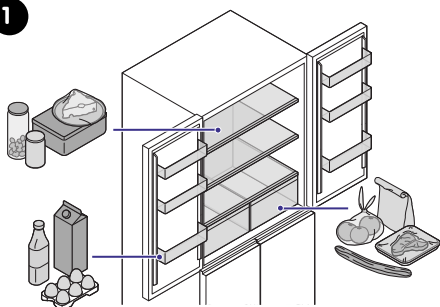
**1**

## Oppbevare mat i fryseren

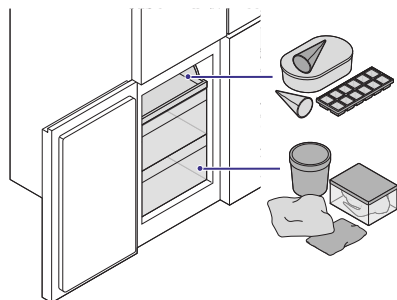
**1**

## BLI KJENT MED KOMBISKAPET

### Kontrollpanel

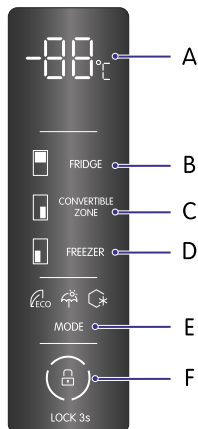

- A.** Temperaturdisplay
- B.** Temperaturkontroll for kjøleskapsdelen
- C.** Temperaturkontroll for det fleksible rommet
- D.** Temperaturkontroll for fryserdelen
- E.** Modusvelger (ECO, Holiday, Super Freeze)
- F.** Barnesikring

### Kjøleskaps- og fryserdel

#### Kjøleskapsdel

Kjøleskapsdelen er beregnet på oppbevaring av ulike typer frukt, grønnsaker, drikker og andre matvarer som skal brukes innen kort tid. Kjøleskapsdelen har hyller i selve boksdelene og dørene, samt skuffer.

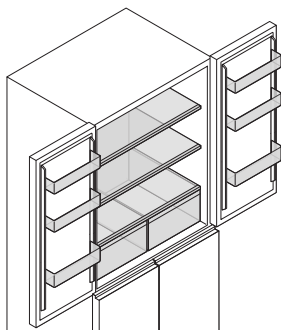

#### Dørhyller

For ryddig oppbevaring av mat og drikke.

**Grønnsaksskuffer**

For ryddig oppbevaring av produkter som f.eks. frukt, grønnsaker og snacks.

**Hyller**

For ryddig oppbevaring av mat og drikke.

**NB:**

- Produktet er mest energieffektivt når alle hyllene og skuffene er i opprinnelig posisjon.
- Produktet inneholder en LED-lyskilde med energieffektivitetsklasse F.

**Frysdel**

Frysdelen kan holde maten fersk lenge og egner seg godt til oppbevaring av kjøtt, fisk, is krem og andre matvarer som ikke skal brukes med én gang. Frysdelen inneholder skuffer og et skyvebrett.

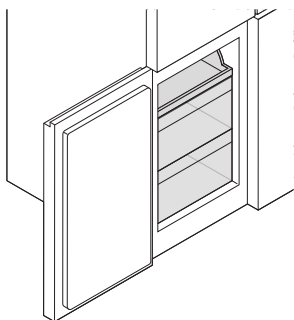
**Fryzerskuffer**

For ryddig oppbevaring av ulike typer matvarer.

**Fleksibelt rom**

Det fleksible rommet kan brukes som enten kjøleskap eller fryser. Det fleksible rommet inneholder skuffer og et skyvebrett.

**ADVARSEL!**

- Ikke plasser flasker eller lukkede beholdere med væske i fryseren eller det fleksible rommet når det er stilt inn frysetemperatur. Beholderne kan sprekke når de fryser.
- Ikke plasser kullsyreholdig drikke i fryseren eller det fleksible rommet når det er stilt inn frysetemperatur. Det vil ellers danne seg et trykk i beholderen som kan få den til å eksplodere og skade produktet.

**NB:**

Det fleksible rommet kan brukes som enten kjøleskap eller fryser.

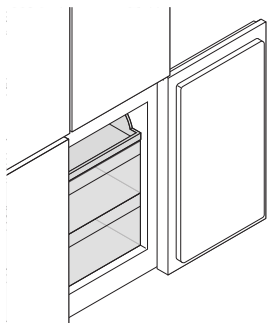

### Skuffer i det fleksible rommet

For ryddig oppbevaring av ulike typer matvarer avhengig av temperaturen i skuffen.

## Innstillinger og moduser



### ECO

Sparer strøm ved å redusere strømforbruket. Se del "Slå på og av ECO-modus", side 80.



### Holiday



Justerer temperaturer for lengre tidsrom uten bruk. Se del "Slå på og av Holiday-modus", side 81.





### Super Freeze

Fryser maten raskere enn vanlig. Se del "Slå på og av Super Freeze-modus", side 81.

## Lås opp og lås kontrollene

For å låse opp kontrollpanelet trykker du på og holder inne  [Lås kontrollere] i 3 sekunder inntil  [Lås opp kontrollere] kommer opp.

1. Alle kontrollene er nå låst opp.

For å låse kontrollpanelet trykker du på og holder inne  [Lås opp kontrollere] i 3 sekunder inntil  [Lås kontrollere] kommer opp.

2. Alle kontrollene er nå låst.

## Slå på og av ECO-modus

Bruk ECO-modus for å redusere strømforbruket.

## Slå på ECO-modus

Trykk på **MODE** for å bla gjennom de tilgjengelige modusene inntil  [ECO-modus] tennes.

1. ECO-modus aktiveres. Temperaturen stilles til 5 °C i kjøleskapet og -18 °C i fryseren.

## Slå av ECO-modus

1. Trykk på **MODE** inntil alle modus-ikonene er sluknet.

## Slå på og av Holiday-modus

Bruk Holiday-modus for å justere temperaturen for lengre tidsrom uten bruk.



### OBS!

Ikke oppbevar mat i kjøleskapet mens denne modusen er aktivert.

## Slå på Holiday-modus

Slå på Holiday-modus ved å trykke på **MODE** for å bla gjennom de tilgjengelige modusene inntil  [Holiday-modus] tennes.

1. Holiday-modus aktiveres og temperaturen i kjøleskapet stilles til 17 °C.

## Slå av Holiday-modus

1. Trykk på **MODE** inntil alle modus-ikonene er sluknet.

## Slå på og av Super Freeze-modus

Bruk Super Freeze-modus for å senke temperaturen raskt. Maten fryses da raskere enn vanlig. Dette holder maten fersk lenger og sørger for at vitaminer og næringsstoffer bevares mer effektivt.

## Slå på Super Freeze-modus

Trykk på **MODE** for å bla gjennom de tilgjengelige modusene inntil  [Super Freeze-modus] tennes.

Super Freeze-modus aktiveres og temperaturen i fryseren stilles til -25 °C. Super

1. Freeze-modus slår seg av automatisk etter 50 timer.

## Slå av Super Freeze-modus

1. Trykk på **MODE** inntil alle modus-ikonene er sluknet.

## Før første gangs bruk

Klargjør kombiskapet for førstegangsbruk før du kobler det til og legger inn matvarer.



### ADVARSEL!

Les sikkerhetsinformasjonen og de komplette anvisningene før du installerer eller bruker dette produktet.

**ADVARSEL!**

- Dersom strømledningen blir skadd, må den skiftes av fabrikanten, dennes servicerepresentant eller tilsvarende kvalifiserte personer for å unngå fare.
- Ikke koble produktet til strømkontakten hvis det er skadet. Kontakt forhandleren du kjøpte produktet fra.
- Støpselet må kobles til en egnet kontakt som er installert og jordet i samsvar med alle gjeldende lover og forskrifter
- Ikke sett i støpselet dersom stikkontakten er løs. Det vil være risiko for elektrisk støt eller brann.
- Unngå å skade strømledningen eller bruke den hvis den er skadet/slitt. Enhver skade på ledningen kan forårsake kortslutning, brann og elektrisk støt.
- Ikke bruk skjøteledninger og ikke forsøk å forlenge strømledningen.
- Trekk ut pluggen ved strømbrudd.

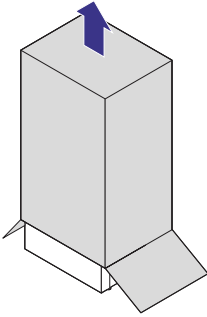
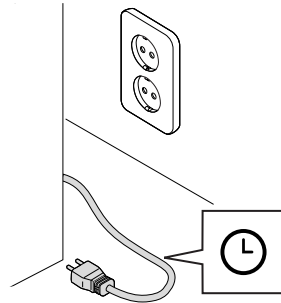
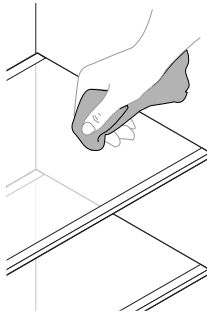
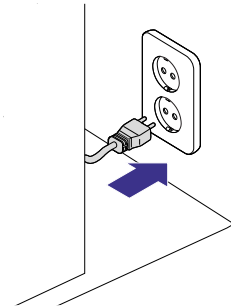
**1****2****3****4**

5

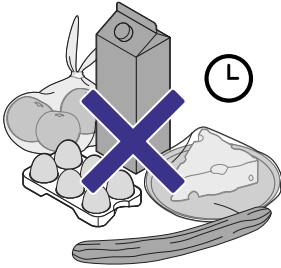

1. Forsikre deg om at kombiskapet er pakket ut og riktig plassert.  
**NB: Sørg for at det er tilstrekkelig klaring rundt kombiskapet til at luften kan sirkulere fritt.**
2. La kombiskapet stå i minst 4 timer før du kobler det til.
3. Tørk av innsiden av kombiskapet med en myk klut eller svamp fuktet med en svak blanding av vann og bakepulver. Skyll med varmt vann og tørk av eller la lufttørke med dørene åpne.  
**OBS! Bruk bare nøytral såpe. Bruk ikke rengjøringsmidler eller skuremidler.**
4. Sett inn strømledningen.  
Kompressoren vil etter en stund starte og generere en viss støy. Forseglede væsker og gasser kan også generere støy selv om kompressoren ikke kjører. Kantene foran på produktet kan være varme for å forebygge kondensdannelse. Alt dette er normalt under drift.
5. La kombiskapet være påslått i 2 timer uten innhold og uten at døren åpnes.  
Kombiskapet er nå klart til bruk.

**NB:**

- Anbefalt temperaturinnstilling er 4 °C i kjøleskapet og -18 °C i fryseren. Kontroller jevnlig med et termometer at temperaturen er innenfor dette verdiområdet.
- Hvis du overfyller kombiskapet første gang du slår det på, vil det virke negativt inn på kjøleeffekten.

## Bruke kombiskapet

### Slå kombiskapet på og av

**ADVARSEL!**

- Støpselet må kobles til en egnet kontakt som er installert og jordet i samsvar med alle gjeldende lover og forskrifter.
- Unngå å skade strømledningen eller bruke den hvis den er skadet/slitt. Enhver skade på ledningen kan forårsake kortslutning, brann og elektrisk støt.
- Ikke bruk skjøteledninger og ikke forsøk å forlenge strømledningen.
- Ikke sett i støpselet dersom stikkkontakten er løs. Det vil være risiko for elektrisk støt og brann.
- Ikke håndter støpselet når du er våt på hendene.

**NB:**

LED-lampen inni kombiskapet slår seg på når døren åpnes.

1. Koble til strømledningen for å slå på kombiskapet.  
Koble fra strømledningen for å slå av kombiskapet.  
**ADVARSEL! Ikke trekk i strømledningen når du kobler fra produktet. Hold godt rundt støpselet og trekk det ut av strømkontakten.**
2. **støpselet og trekk det ut av strømkontakten.**

#### Slå på og av kjøleskapet

1. Trykk på **FRIDGE** til -- vises for å slå av kjøleskapet.
2. Trykk på **FRIDGE** for å stille inn ønsket temperatur og slå på kjøleskapet.

#### Slå på og av det fleksible rommet

1. Trykk på **CONVERTIBLE ZONE** inntil -- vises.  
Trykk på **CONVERTIBLE ZONE** for å stille inn ønsket temperatur og slå på det fleksible rommet.
2. rommet.

## Endre temperaturen i kjøleskapsdelen

**NB:**

Du kan stille kjøleskapet til -- for å slå det av. Dette er ikke en temperaturinnstilling.

Still inn gjennomsnittstemperatur for kjøleskapsdelen.

1. Trykk på **FRIDGE** for å bla gjennom de tilgjengelige temperaturene (+2 til +8 °C).

**OBS!**

- En høy temperaturinnstilling vil gjøre at maten får kortere holdbarhet.
- En unødvendig lav temperaturinnstilling medfører økt strømforbruk.
- En middels innstilling passer best for optimal oppbevaring av matvarer

**NB:**

- Anbefalt temperatur i kjøleskapsdelen er 4 °C.
- Temperaturen i hver del kan avvike fra den viste temperaturen på panelet, avhengig av hvor mye mat som oppbevares og hvor den er plassert. Høy eller lav romtemperatur kan også påvirke den faktiske temperaturen i produktet.

## Endre temperaturen i frysdelen

Still inn gjennomsnittstemperatur for frysdelen.

1. Trykk på **FREEZER** for å bla gjennom de tilgjengelige temperaturene (-14 til -22 °C).

**OBS!**

- En høy temperaturinnstilling vil gjøre at maten får kortere holdbarhet.
- En unødvendig lav temperaturinnstilling medfører økt strømforbruk.
- En middels innstilling passer best for optimal oppbevaring av matvarer

**NB:**

- Anbefalt temperatur i frysdelen er -18 °C.
- Temperaturen i hver del kan avvike fra den viste temperaturen på panelet, avhengig av hvor mye mat som oppbevares og hvor den er plassert. Høy eller lav romtemperatur kan også påvirke den faktiske temperaturen i produktet.

## Endre temperaturen i det fleksible rommet

**NB:**

Du kan stille det fleksible rommet til -- for å slå det av. Dette er ikke en temperaturinnstilling

Still inn gjennomsnittstemperatur for det fleksible rommet.

1. Trykk på **CONVERTIBLE ZONE** for å bla gjennom de tilgjengelige temperaturene (+5 til -20 °C).

**OBS!**

- En høy temperaturinnstilling vil gjøre at maten får kortere holdbarhet.
- En unødvendig lav temperaturinnstilling medfører økt strømforbruk.
- En middels innstilling passer best for optimal oppbevaring av matvarer

**NB:**

Temperaturen i hver del kan avvike fra den viste temperaturen på panelet, avhengig av hvor mye mat som oppbevares og hvor den er plassert. Høy eller lav romtemperatur kan også påvirke den faktiske temperaturen i produktet.

## Døralarm

**NB:**

For å spare strøm bør du unngå å la døren stå åpen lenge om gangen.

Hvis døren står åpen i mer enn 1 minutt, høres en varsellyd. Lukk døren for å slå av alarmer.

## LÆS DETTE!

**ADVARSEL!**

Inden dette produkt installeres eller anvendes, skal du læse sikkerhedsoplysningerne og hele vejledningen.

### Find den fulde vejledning

Du kan finde de komplette og nyeste brugeroplysninger til din produktmodel på [www.elvita.se](http://www.elvita.se). Denne omfatter oplysninger om installation, brug, vedligeholdelse og fejlfinding. Du skal bruge modelkoden til at søge efter oplysningerne.

### Find modelkoden

Modelkoden er trykt på en mærkat på maskinen.

**BEMÆRK!**

Denne maskine og mærkatteksten er eksempler. Maskinen og teksten kan se anderledes ud og have et andet indhold.

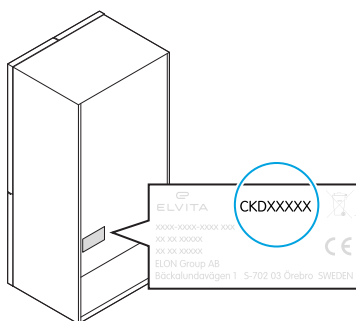

## SIKKERHED

Læs nøje vejledningen før installation og brug af apparatet. Gem vejledningen, og opbevar den i nærheden af maskinen for nemt at kunne slå op i den. Alle typer garantier ugyldiggøres, hvis disse instruktioner ikke følges.

## Formaninger

**FARE!**

Anvendes, når der er risiko for personskader eller dødsfald.

**ADVARSEL!**

Anvendes, når der er risiko for personskader.

**FORSIGTIG!**

Anvendes, når der er risiko for skader på produktet.

**BEMÆRK!**

Generelle oplysninger, som du skal være opmærksom på.



## Nyttige tips, som du kan have gavn af.

### Tilsluttet anvendelse

Produktet er kun beregnet til:

- Indendørs brug i en husholdning eller et lignende miljø som f.eks.:
  - medarbejderkøkkener i butikker, på kontorer og andre arbejdsmiljøer;
  - staldbygninger;
  - af gæster på hoteller, moteller og andre beboelsesmiljøer;
  - bed and breakfast-miljøer;
  - catering og lignende ikke-detail anvendelsesområder.
- Brug i en husholdning, f.eks. til opbevaring af mad- og drikkevarer.

### Sikkerhed for børn og handicappede



#### ADVARSEL!

Lad kun følgende grupper benytte apparatet, hvis de er under opsyn eller har fået anvisning i brug af produktet på sikker vis. De bør forstå de involverede risici.

- Børn, der er 8 år og ældre. (Børn under 8 år skal overvåges konstant eller holdes på afstand af maskinen).
- Det er tilladt for børn mellem 3 og 8 år at lægge vasketøj i produktet og tage det ud.
- Personer med nedsatte fysiske, sensoriske eller mentale evner.
- Personer med manglende erfaring og kendskab.



#### ADVARSEL!

Lad aldrig børn eller kæledyr lege med produktet.

- Rengøring må ikke udføres af børn uden opsyn.
- Lad ikke børn eller kæledyr gå eller kravle ind i produktet, ellers kan de blive kvælt eller falde.



#### ADVARSEL!

Rengøring og vedligeholdelse må ikke udføres af børn, medmindre de er 8 år eller ældre og er under opsyn.



#### ADVARSEL!

Hold al emballage på afstand af børn, da der er risiko for kvælning.



#### ADVARSEL!

Fjern dørene, før produktet bortskaffes, for at forhindre børn i at blive fanget indei.

## Generel sikkerhed



### ADVARSEL!

Du må ikke placere hænder, fødder eller metalgenstande under eller bag produktet. Der er risiko for knusning, og skarpe kanter kan medføre personskader.



### ADVARSEL!

- Vær forsigtig ved flytning af produktet. Produktet er tungt.
- Afbryd produktet fra strømforsyningen, før det transporteres.
- Stå ikke på nogen dele af produktet, og brug ikke nogen dele af produktet som underlag.
- Brug ikke produktet, hvis det er beskadiget. Kontakt support.



### ADVARSEL!

Risiko for elektrisk stød!

- Hvis strømkablet beskadiges, skal det udskiftes af producenten, dennes servicerepræsentant eller en tilsvarende autoriseret montør for at undgå fare.
- Hvis stikkontakten er løs, må strømstikket ikke tilsluttes. Der er risiko for elektrisk stød og brand.
- Træk ikke i elledningen, når du afbryder produktet fra stikkontakten. Grib fat i strømstikket, og træk det ud af stikkontakten.
- Rør ikke ved strømstikket med våde hænder.
- Strømkablet må ikke beskadiges eller mases, og det må ikke bruges, hvis det er beskadiget eller slidt. Beskadigelser af ledningen kan medføre kortslutning, brand og elektrisk stød.



### ADVARSEL!

Risiko for brand!

- Følgende symbol kan ses på produktet. Det er en advarsel og angiver, at kølemiddel og isolationsopskumningsgas er brændbart.



- Under transport og installation af produktet skal man sørge for, at ingen af komponenterne i kølekredsløbet bliver beskadiget. Kølemidlet i kølekredsløbet, isobutan (R600a), er brændbart.
- Hvis kølekredsløbet bliver beskadiget, skal man undgå åben ild og antændelseskilder og udlufte området omkring produktet grundigt.
- Undlad at ændre produktets specifikationer eller at modificere det på nogen måde.
- Hvis stikkontakten er løs, må strømstikket ikke tilsluttes. Der er risiko for elektrisk stød eller brand.
- Strømkablet må ikke beskadiges eller mases, og det må ikke bruges, hvis det er beskadiget eller slidt. Beskadigelser af ledningen kan medføre kortslutning, brand og elektrisk stød.

## Sikkerhed ved installation



### ADVARSEL!

- Brug altid personlige værnemidler (handsker osv.) under installation, vedligeholdelse og reparation. Der er risiko for personskade.
- Undlad at beskadige kølekredsløbet.
- Tilslut ikke produktet til strømmen, hvis det er beskadiget.
- Pas på ikke at fastklemme eller beskadige elledningen og strømstikket, når produktet sættes på plads. Et beskadiget strømstik kan overophede og resultere i brand.
- Sørg for, at der er adgang til strømstikket, når produktet sættes på plads.
- Installer ikke produktet på et sted med direkte sollys.
- Produktet skal være jordforbundet. Producenten er ikke ansvarlig for skader, som måtte opstå som resultat af, at produktet ikke er jordforbundet.
- Hold produktets udvendige ventilationsåbninger fri for forhindringer.
- Installer ikke produktet et sted, hvor der ikke er tilstrækkelig plads og luftventilation rundt om det. Det fører til overophedning.
- Installer ikke produktet for tæt på radiatorer eller komfurer.
- Den overflade, hvor produktet er monteret, skal være stærk nok til at bære et produkt med fuld last.
- Juster fødderne, indtil alle fødder har kontakt med gulvet og produktet står i vater. Dette forhindrer produktet i at flytte sig, vælte og medføre risiko for personskade.
- Installer ikke produktet med bagsiden for tæt på en væg. Der er risiko for brand, hvis kompressoren bliver overophedet.
- Når kølefryseskabet placeres, skal mellemrummet over kølefryseskabet være mindst 50 mm, og kølefryseskabet skal placeres mod en væg med en afstand på mindst 50 mm for at tillade luftcirkulation og forhindre overophedning. Det anbefales, at der er 50 mm fra bagsiden til væggen for at undgå, at den rører ved eller rammer varme dele (kompressor, kondensator) for at undgå risiko for brand.

**ADVARSEL!**

- Tilslut ikke produktet til stikkontakten, hvis den er beskadiget. Kontakt den forhandler, som du købte produktet af.
- Brug en dedikeret stikkontakt, dvs. at stikkontakten ikke må bruges til andre produkter samtidigt.
- Placer ikke en transportabel stikkontakt med flere udtag eller transportable strømforsyninger bag ved produktet.
- Sørg for at tilslutte strømstikket til et stik med jordforbindelse. Kontrollér omhyggeligt, at kontakten er korrekt og sikkert jordet.
- Sørg for, at produktets tilslutningsparametre stemmer overens med lysnettets strømforsyning. Disse oplysninger (sikringseffekt, spænding og frekvens) findes på en mærkat på produktet. Hvis du er i tvivl, skal du kontakte en kvalificeret elektriker. Ellers er der risiko for elektrisk stød, brand, personskader eller problemer med produktet.
- Brug ikke forlængerledninger, og forlæng ikke elledningen.
- Når produktet er blevet placeret, anbefales det at vente i mindst 4 timer, før det tilsluttes til lysnettet. Det vil tillade olien at flyde tilbage i kompressoren.

**FORSIGTIG!**

- Sørg for, at der er nok plads omkring produktet, så døre og skuffer nemt kan åbnes.
- Træk stikket til produktet ud af stikkontakten, før der installeres tilbehør.

**BEMÆRK!**

Kontakt Elvita Support, hvis du har brug for hjælp med at installere produktet.

## Sikkerhed ved brug

**ADVARSEL!**

- Opbevar ikke eksplosive stoffer i dette produkt såsom spraydåser, som kan indeholde et brændbart drivmiddel.
- Opbevar ikke brændbare gasser eller væsker i produktet, der er risiko for eksplosion.
- For at undgå skader på produktet eller risiko for brand må der ikke opbevares brændbare, eksplosive, flygtige og meget ætsende genstande i produktet.
- Opbevar ikke beholder fyldt med væske oven på produktet, og undgå spild. Tør al spildt væske op. Spildt væske kan medføre elektrisk stød, brand eller personskade.

**ADVARSEL!**

Hold brændende stearinlys, lamper og andre genstande med åben ild væk fra produktet for at undgå risikoen for brand.

**ADVARSEL!**

- Der må ikke fjernes eller anbringes madvarer eller beholdere i fryserummet med våde hænder, mens kølefryseskabet er tændt, især metalbeholdere, for at undgå risikoen for hudafskrabninger og forfrysninger.
- Spis ikke frosne madvarer som f.eks. ispinde og isterninger lige ud af fryseren. Det kan forårsage isforbrændinger.

**ADVARSEL!**

- Hold ventilationsåbningerne inden i produktet fri for forhindringer.
- Brug ikke elektriske apparater inden i produktets madvareopbevaringsrum, bortset fra dem, som anbefales af producenten.

**ADVARSEL!**

Betjen ikke produktet uden indvendig belysning.

**FORSIGTIG!**

- Anbring ikke varme elementer i nærheden af produktets plastkomponenter.
- Anbring ikke madvarer direkte mod bagvæggen.
- Sørg for, at alle hylder og skuffer er skubbet helt ind i produktet, inden lågen lukkes, for at undgå at beskadige den.

**FORSIGTIG!**

Advarsler om fødevarerikkerhed!

Følg disse vejledninger for at undgå forurening af fødevarer:

- **Undgå længerevarende døråbninger:** Hvis døren holdes åben i længere tid, kan temperaturen i rummene stige betragteligt.
- **Regelmæssig rengøring:** Rengør regelmæssigt overflader, der kommer i kontakt med fødevarer, og tilgængelige afløbssystemer.
- **Vedligeholdelse af vanddispenser:** For modeller med vanddispenser: Hvis vanddispenseren ikke har været brugt i 48 timer, skal du rengøre den før brug. Hvis vandsystemet er tilsluttet til en vandforsyning og ikke har været brugt i 5 dage, skal det skylles før forbrug.
- **Korrekt opbevaring af rå kød og fisk:** Opbevar rå kød og fisk i egnede beholdere i rummene for at forhindre kontakt med eller dryp på andre fødevarer.
- **Stjerneklassificerede rum:**
  - Tostjernede frostvarerum er egnet til opbevaring af allerede frosne madvarer, opbevaring af is og fremstilling af isterninger.
  - Etstjernede, tostjernede og trestjernede rum er ikke egnet til at nedfryse friske madvarer.
- **Forholdsregler ved langtidsopbevaring:** Hvis køleproduktet står tomt i længere tid, skal du slukke for det og afrime, rengøre og tørre det, og lade døren stå åben for at forhindre, at der udvikles skimmelsvamp indeni.
- Overhold nøje anbefalingerne for opbevaring.
- Opbevar færdigpakkeede frosne madvarer i overensstemmelse med vejledningen fra producenten af de frosne madvarer.
- Placér madvarerne, så luften frit kan cirkulere omkring dem.
- Frys ikke frosne madvarer ned igen, når de først er blevet optøet. Når madvarerne er optøet, kan de langsomt falde i kvalitet eller blive fordærvet.
- Overdæk eller pak madvarerne ind, især hvis de har en stærk svag, for at undgå, at lugten spredes.
- Anbring ikke kulstyreholdige eller brusende drikkevarer i fryserummet, da det skaber tryk i beholderen, som kan få den til at eksplodere og beskadige produktet.
- Åbn ikke døren for hyppigt.
- Luk forsigtigt lågen for at undgå, at der vælter ting.

## Sikkerhed ved vedligeholdelse



### ADVARSEL!

- Alt elektrisk arbejde skal udføres af en kvalificeret elektriker eller en person med tilsvarende kvalifikationer.
- Dette produkt må kun serviceres af et autoriseret servicecenter, og der må kun anvendes originale reservedele.
- Du må ikke selv reparere, adskille eller ændre produktet.
- Afbryd produktet fra strømforsyningen, før det afrimes.
- Udfør ikke nogen form for vedligeholdelse i nærheden af en brandkilde.



### ADVARSEL!

Før produktet rengøres eller vedligeholdes, skal produktet afbrydes fra stikkontakten.



### ADVARSEL!

Brug ikke værktøj eller andre midler til at fremskynde afrimningsprocessen bortset fra dem, som anbefales af producenten.



### ADVARSEL!

Udskift ikke lamperne i produktet. Hvis lamperne er itu, skal du kontakte support.



### FORSIGTIG!

- Brug ikke metalgenstande, damprenser, fortynder, bilrensemiddel, clorox, æterisk olie, slibende rengøringsmidler eller organisk opløsningsmiddel som f.eks. benzen til rengøring. De kan beskadige produktets overflade og forårsage brand.
- Brug ikke skarpe genstande til at fjerne frost fra produktet. Brug en plastikskraber.
- Brug ikke svampe eller ru rengøringsklude. De kan give ridser.
- Rengør regelmæssigt overflader, der kan komme i kontakt med madvarer og tilgængelige afløb.
- Der må ikke anvendes hårde børster, stålsvampe, stålbørster, slibemidler (f.eks. tandpasta), organiske opløsningsmidler (f.eks. sprit, acetone, amylacetat osv.), kogende vand, syrer eller baser, som kan beskadige produktet udvendigt eller indvendigt. Kogende vand og organiske opløsningsmidler som f.eks. benzen kan deformere eller beskadige plastdele.

## Bortskaffelse



### ADVARSEL!

- Fjern dørene, før produktet bortskaffes, for at forhindre børn i at blive fanget indeni.
- Undgå, at børn kravler ind i produktet, ved ikke at fjerne hylder og skuffer.
- Hold al emballage på afstand af børn, da der er risiko for kvælning.
- Hvis produktet har en lås på døren, skal den ødelægges, inden produktet bortskaffes.
- Træk stikket ud og skær strømkablet over, før produktet bortskaffes, for at forhindre børn i at få elektrisk stød.
- Lad aldrig børn lege med apparatet.



### ADVARSEL!

- Kontrollér, at rørene i kølekredsløbet ikke er beskadigede før bortskaffelse.
- Produktet må ikke bortskaffes ved at kaste det på ilden. Der er risiko for eksplosion.
- Produktet indeholder kølemiddel og passer i isoleringen. Kølemiddel og gasser skal bortskaffes professionelt på et autoriseret affaldsbortskaffelsescenter i henhold til lokale bestemmelser, da de kan forårsage øjenskade eller antænding. Kølemiddel og isolationsopskumningsgas er brændbart. Udsæt dem ikke for ild.



Bortskaf emballagen på miljøvenlig vis. Genanvendelse af emballage under overholdelse af nationale og lokale bestemmelser kan formindske forbruget af råmaterialer og mængde af affald på deponeringssteder.

Dette produkt er mærket i overensstemmelse med det Europæiske Direktiv 2012/19/EF for affald af elektrisk og elektronisk udstyr (WEEE). Symbolet på apparatet eller dets emballage angiver, at det ikke skal behandles som husholdningsaffald. Det skal i stedet afleveres på en genbrugsstation, som er godkendt til håndtering af elektrisk og elektronisk udstyr.

Ved at bortskaffe produktet korrekt er du med til at forebygge negative effekter på miljøet og menneskers sundhed, som forkert affaldshåndtering af produktet ellers kunne forårsage. Du kan få flere oplysninger om bortskaffelse og genvinding af produktet ved at kontakte din kommune eller genbrugsstation, eller den forretning, hvor du købte produktet.

## HURTIG START

### Temperaturændringer i køleskabet

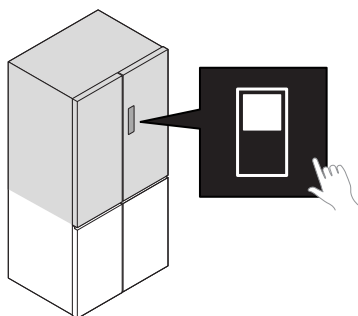
**1**

### Temperaturændringer i fryseren

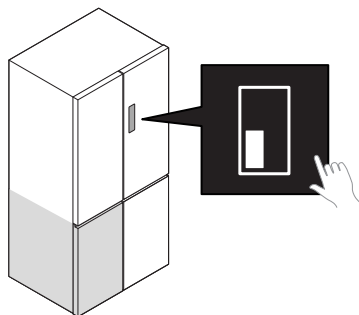
**1**

## Ændring af temperaturen i det konvertible rum

1

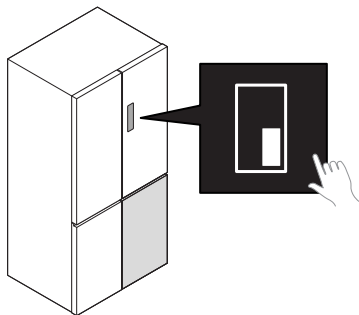

## Opbevaring af mad i køleskabet

1

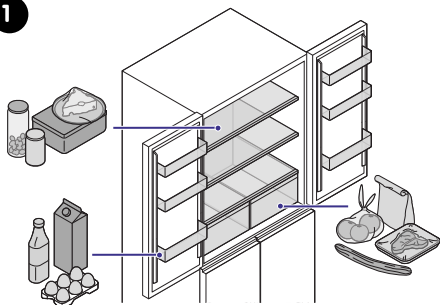

## Opbevaring af mad i fryseren

●

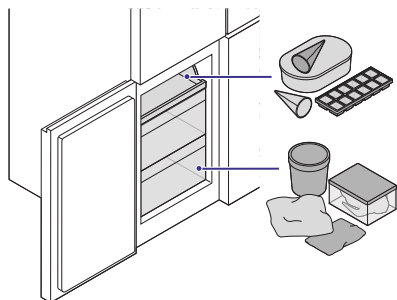

# LÆR DIT KØLEFRYSESKAB AT KENDE

## Betjeningspanel

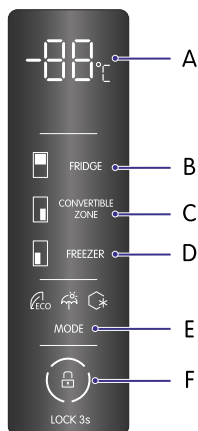

- A.** Temperaturvisning
- B.** Temperaturstyring i køleskabet
- C.** Temperaturstyring i det konvertible rum
- D.** Temperaturstyring i fryseren
- E.** Tilstandsvælger (ECO, Holiday, Super Freeze)
- F.** Betjeningsknapper til børnesikring

## Køleskabs- og fryserum

### Køleskabsrum

Køleskabsrummet er egnet til at opbevare forskellige typer af frugt, grøntsager, drikkevarer og andre madvarer til forbrug på kort sigt. Køleskabsrummet består af dørhylde, hylde og skuffer.

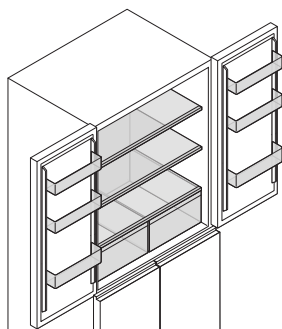

### Hylde i døren

Til at opbevare og organisere føde- og drikkevarer.

### Grøntsagsskuffer

Til opbevaring og organisering af forskellige typer mad som f.eks. frugt, grøntsager og snacks.

## Hylder

Til at opbevare og organisere føde- og drikkevarer.



### BEMÆRK!

- Dette produkt er mest energieffektivt med alle hylder og skuffer i den oprindelige position.
- Dette produktet indeholder en LED-lyskilde i energiklasse F.

## Fryserum

Fryserummet kan holde madvarer friske i lang tid og er egnet til at opbevare kød, fisk, is og andre madvarer, som ikke er beregnet til at blive konsumeret lige med det samme. Fryserummet består af skuffer og en skydebakke.

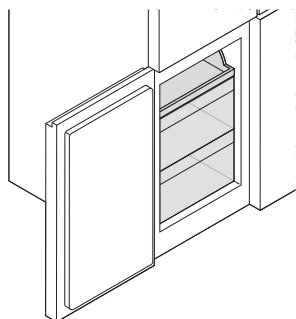

## Fryserskuffer

Til opbevaring og organisering af forskellige typer madvarer.

## Konvertibelt rum

Det konvertible rum kan fungere som enten køleskab eller fryser. Det konvertible rum består af skuffer og en skydebakke.



### ADVARSEL!

- Der må ikke placeres flasker eller lukkede beholdere med væsker i fryseren eller i det konvertible rum, når det er indstillet til frysertemperatur. Beholderne kan revne som følge af nedfrysningen.
- Der må ikke placeres sodavand eller kulsyreholdige drikke i det konvertible rum, når det er indstillet til frysertemperatur, da det skaber tryk i beholderen, som kan få den til at eksplodere og beskadige produktet.



### BEMÆRK!

Det konvertible rum kan fungere som enten køleskab eller fryser.

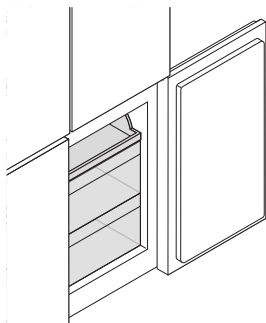

### Skuffer med konvertible rum

Til opbevaring og organisering af forskellige typer madvarer, afhængigt af temperaturen i skuffen.

## Indstillinger og tilstande



### ECO

Sparer strøm ved at reducere energiforbruget. Se afsnit "Slå ECO-tilstand til og fra", side 100.



### Holiday



Justerer temperaturen til længere perioder uden brug. Se afsnit "Slå Holiday-tilstand til og fra", side 101.





### Super freeze

Fryser madvarerne hurtigere end normalt. Se afsnit "Slå Super Freeze-tilstand til og fra", side 101.

## Lås betjeningsknapperne op, og lås dem fast

Tryk på og hold  [Lås betjeningsknapper] inde i 3 sekunder, indtil  [Lås betjeningsknapper op] vises for at låse betjeningspanelet op.

1. Alle betjeningsknapper er nu oplåst.

Tryk på og hold  [Lås betjeningsknapper op] inde i 3 sekunder, indtil  [Lås betjeningsknapper] vises for at låse betjeningspanelet.

2. Alle betjeningsknapper er nu låst.

## Slå ECO-tilstand til og fra

Brug ECO-tilstand til at reducere energiforbruget.

### Aktivering af ECO-tilstand

Berør **MODE** for at skifte mellem de tilgængelige tilstande, indtil  [ECO-tilstand] lyser.

ECO-tilstand er slået til. Temperaturen i køleskabet er indstillet til 5 °C, og temperaturen i

1. fryseren er indstillet til -18 °C.

### Deaktivering af ECO-tilstand

1. Tryk på **MODE**, indtil ingen af tilstandsikonerne lyser.

## Slå Holiday-tilstand til og fra

Brug Holiday-tilstand til at justere temperaturen i længere perioder uden brug.



### FORSIGTIG!

Opbevar ikke madvarer i køleskabet, når denne tilstand anvendes.

### Tænd for Holiday-tilstand

Berør **MODE** for at skifte mellem de tilgængelige tilstande, indtil  [Holiday-tilstand] tændes for at aktivere Holiday-tilstand.

1. Holiday-tilstand er slået til, og temperaturen i køleskabet er indstillet til 17 °C.

### Sluk for Holiday-tilstand

1. Tryk på **MODE**, indtil ingen af tilstandsikonerne lyser.

## Slå Super Freeze-tilstand til og fra

Brug Super Freeze-tilstand til at sænke temperaturen hurtigt. Det bevirker, at madvarerne fryser hurtigere end normalt. Det vil holde madvarerne friske i længere tid, og vitaminer og næringsstoffer bevares mere effektivt.

### Tænd for Super Freeze-tilstand

Berør **MODE** for at skifte mellem de tilgængelige tilstande, indtil  [Super Freeze-tilstand] lyser.

Super Freeze-tilstand er slået til, og temperaturen i fryseren er indstillet til -25 °C. Super

1. Freeze-tilstand slår automatisk fra efter 50 timer.

### Slå Super Freeze-tilstand fra

1. Tryk på **MODE**, indtil ingen af tilstandsikonerne lyser.

## Inden første anvendelse

Klargør kølefryseskabet til den første brug, før du tilslutter det og opbevarer madvarer i det.



### ADVARSEL!

Inden dette produkt installeres eller anvendes, skal du læse sikkerhedsoplysningerne og hele vejledningen.

**ADVARSEL!**

- Hvis strømkablet beskadiges, skal det udskiftes af producenten, dennes servicerepræsentant eller en tilsvarende autoriseret montør for at undgå fare.
- Tilslut ikke produktet til stikkontakten, hvis den er beskadiget. Kontakt den forhandler, som du købte produktet af.
- Stikket skal tilsluttes til en egnet stikkontakt, der er monteret og jordforbundet i henhold til alle lokale love og bestemmelser
- Hvis stikkontakten er løs, må strømstikket ikke tilsluttes. Der er risiko for elektrisk stød eller brand.
- Undlad at beskadige elledningen, og brug den ikke, hvis den er beskadiget eller slidt. Beskadigelser af ledningen kan medføre kortslutning, brand og elektrisk stød.
- Brug ikke forlængerledninger, og forlæng ikke elledningen.
- Træk stikket ud i tilfælde af strømafbrydelse.

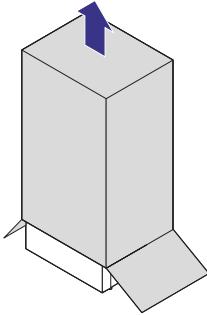
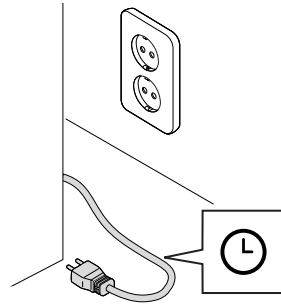
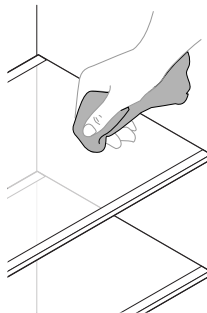
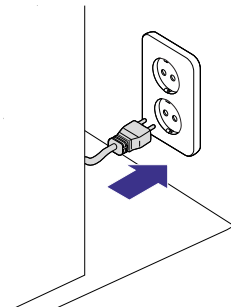
**1****2****3****4**

5

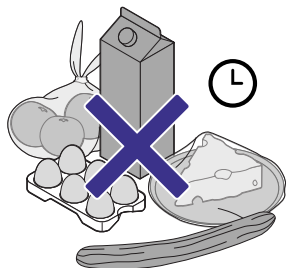

1. Sørg for, at kølefryseskabet pakkes ud og placeres korrekt.  
**BEMÆRK! Sørg for, at der er tilstrækkelig plads og luftcirkulation omkring kølefryseskabet i forhold til installationsområdets mål.**
2. Lad kølefryseskabet stå i mindst 4 timer, før du tilslutter det.
3. Brug en blød klud eller svamp til at aftørre indersiden af kølefryseskabet med en svag opløsning af natriumhydrogencarbonat. Skyl med varmt vand, og tør indersiden tør, eller lad det lufttørre med lågerne åbne.  
**FORSIGTIG! Sørg for at bruge neutral sæbe. Brug ikke rengøringsmidler eller slibende materialer.**
4. Tilslut strømledningen.  
Efter et øjeblik begynder kompressoren at køre, hvilket kan give noget støj. Forseglede væsker og gasser kan også give noget støj, selv når kompressoren ikke kører. Produktets forreste kanter kan føles varme, hvilket forhindrer kondens. Alt dette er normalt under drift.
5. Lad kølefryseskabet køre tomt uden at åbne døren i 2 timer.  
Dit kølefryseskab er nu klar til brug.

**BEMÆRK!**

- Den anbefalede temperatur er 4 °C i køleskabet og -18 °C i fryseren. Kontroller regelmæssigt med et termometer for at sikre, at kabinettet holder disse temperaturer.
- Hvis der opbevares for mange madvarer i dette kølefryseskab, første gang det slås til, kan det påvirke køleeffektiviteten negativt.

## Brug af kølefryseskabet

### Sluk og tænd for kølefryseskabet



#### ADVARSEL!

- Stikket skal tilsluttes en velegnet stikkontakt, der er monteret og jordforbundet i henhold til alle love og bestemmelser.
- Undlad at beskadige elledningen, og brug den ikke, hvis den er beskadiget eller slidt. Beskadigelser af ledningen kan medføre kortslutning, brand og elektrisk stød.
- Brug ikke forlængerledninger, og forlæng ikke elledningen.
- Hvis stikkontakten er løs, må strømstikket ikke tilsluttes. Der er risiko for elektrisk stød og brand.
- Rør ikke ved strømstikket med våde hænder.



#### BEMÆRK!

LED-lyset inde i kølefryseskabet er tændt, når lågen er åben.

1. Tilslut strømkablet for at tænde for kølefryseskabet.  
Træk strømkablet ud for at slukke for kølefryseskabet.  
**ADVARSEL! Træk ikke i elledningen, når du afbryder produktet fra stikkontakten. Grib fat i strømstikket, og træk det ud af stikkontakten.**
2. **fat i strømstikket, og træk det ud af stikkontakten.**

#### Sluk og tænd for køleskabet

1. Berør **FRIDGE**, indtil -- vises for at slukke for køleskabet.
2. Berør **FRIDGE** for at indstille temperaturen og tænde for køleskabet.

#### Slå det konvertibelt rum til og fra

1. Berør **CONVERTIBLE ZONE**, indtil -- vises.
2. Berør **CONVERTIBLE ZONE** for at indstille temperaturen og slå det konvertible rum til.

### Skift temperaturen i køleskabsrummet



#### BEMÆRK!

Køleskabet kan indstilles til -- for at slukke det. Dette er ikke en temperaturindstilling.

Indstil den gennemsnitlige temperatur for køleskabsrummet.

1. Berør **FRIDGE** for at skifte mellem de tilgængelige temperaturer (2 °C til 8 °C).

**FORSIGTIG!**

- En høj temperaturindstilling vil fremskynde madvarernes ældning.
- En lavere temperaturindstilling end nødvendigt spilder energi.
- For optimal fødevarerkonservering er en medium-indstilling den mest velegnede

**BEMÆRK!**

- Den anbefalede temperatur i køleskabsrummet er 4 °C.
- Temperaturerne inden i hvert rum kan afvige fra den temperaturværdi, der vises på panelet, afhængigt af, hvor mange madvarer, der opbevares, og hvor de er placeret. Høj eller lav rumtemperatur kan også påvirke den faktiske temperatur inden i produktet.

## Skift temperaturen i fryserummet

Indstil den gennemsnitlige temperatur i fryserummet.

1. Berør **FREEZER** for at skifte mellem de tilgængelige temperaturer (-14 °C til -22 °C).

**FORSIGTIG!**

- En høj temperaturindstilling vil fremskynde madvarernes ældning.
- En lavere temperaturindstilling end nødvendigt spilder energi.
- For optimal fødevarerkonservering er en medium-indstilling den mest velegnede

**BEMÆRK!**

- Den anbefalede temperatur i fryserummet er -18 °C.
- Temperaturerne inden i hvert rum kan afvige fra den temperaturværdi, der vises på panelet, afhængigt af, hvor mange madvarer, der opbevares, og hvor de er placeret. Høj eller lav rumtemperatur kan også påvirke den faktiske temperatur inden i produktet.

## Skift temperaturen i det konvertible rum

**BEMÆRK!**

Det konvertible rum kan indstilles til -- for at slukke det. Dette er ikke en temperaturindstilling

Indstil den gennemsnitlige temperatur for det konvertible rum.

Berør **CONVERTIBLE ZONE** for at skifte mellem de tilgængelige temperaturer (5 °C til -20

1. °C).

**FORSIGTIG!**

- En høj temperaturindstilling vil fremskynde madvarernes ældning.
- En lavere temperaturindstilling end nødvendigt spilder energi.
- For optimal fødevarekonservering er en medium-indstilling den mest velegnede

**BEMÆRK!**

Temperaturerne inden i hvert rum kan afvige fra den temperaturværdi, der vises på panelet, afhængigt af, hvor mange madvarer, der opbevares, og hvor de er placeret. Høj eller lav rumtemperatur kan også påvirke den faktiske temperatur inden i produktet.

## Døralarm

**BEMÆRK!**

Spar på energien ved at undgå at holde døren åben i længere tid.

Når døren har været åben i over 1 minut, lyder der en alarm. Sluk for alarmen ved at lukke døren.

## LUE TÄMÄ!



### VAROITUS!

Lue turvallisuustiedot ja ohjeet kokonaisuudessaan ennen tämän laitteen asentamista tai käyttämistä.

### Löydä ohjeet kokonaisuudessaan

Täydet ja uusimmat käyttöohjeet tuotemallillesi löytyvät verkkosivulta [www.elvita.se](http://www.elvita.se). Tiedot sisältävät yksityiskohtaiset tiedot asentamisesta, käytöstä, huollosta ja vianmäärityksestä. Tarvitset mallikoodia tietojen löytämiseen.

### Etsi mallikoodi

Mallikoodi on painettu tuotteessa olevaan kilpeen.



### HUOMAA!

Tämä tuote ja merkinnän teksti ovat esimerkkejä. Tuotteesi ja tekstisi voivat olla ulkoasultaan ja sisällöltään erilaisia.

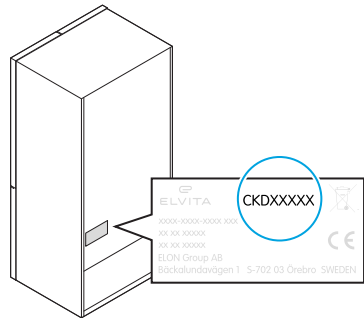

## TURVALLISUUS

Lue ohjeet huolellisesti ennen tuotteen asentamista ja käyttämistä. Säilytä ohjeet ja pidä ne lähellä tuotetta tulevaa käyttöä varten. Kaikki takuut raukeavat, jos näitä ohjeita ei noudateta.

## Varoitukset



### VAARA!

Käytetään, kun henkilövahingon tai kuoleman vaara on olemassa.



### VAROITUS!

Käytetään, kun henkilövahingon vaara on olemassa.



### OLE VAROVAINEN!

Käytetään, kun laitteen vaurioitumisen vaara on olemassa.



### HUOMAA!

Yleisiä tietoja, jotka käyttäjän tulee tietää.



**Vinkejä, joista voi olla hyötyä.**

## Aiottu käyttötarkoitus

Tämä tuote on tarkoitettu vain seuraaviin käyttötarkoituksiin:

- Sisäkäyttö kotitaloudessa tai vastaavassa ympäristössä, kuten:
  - kauppojen, toimistojen ja muiden työpaikkojen henkilöstön keittiötilat;
  - maatilat;
  - asiakaskäyttö hotelleissa, motelleissa ja muissa majoitustiloissa;
  - aamiaismajoituspaikoissa;
  - ruokapalvelu ja vastaavat ei-vähittäismyyntisovellukset.
- Kotitalouskäyttö, kuten ruokien ja juomien säilytys.

## Lasten ja vajaakykyisten henkilöiden turvallisuus



### **VAROITUS!**

Anna seuraaviin ryhmiin kuuluvien henkilöiden käyttää tuotetta vain, jos he ovat valvonnassa tai jos heille on annettu ohjeet tuotteen turvallisista käyttötavoista. Heidän on ymmärrettävä käyttöön liittyvät vaarat.

- Yli 8-vuotiaat lapset. (Alle 8-vuotiaiden lasten tulee olla jatkuvassa valvonnassa tai heidät tulee pitää poissa laitteen luota.)
- 3-8-vuotiaat lapset saavat täyttää ja tyhjentää laitteen.
- Henkilöt, joilla on rajallinen fyysinen, aisti- tai henkinen kapasiteetti.
- Henkilöt, joilla ei ole kokemusta ja osaamista.



### **VAROITUS!**

- Älä anna lasten tai lemmikkien leikkiä tuotteella.
- Älä anna lasten puhdistaa tuotetta ilman valvontaa.
- Älä anna lasten tai lemmikkien mennä tai kiivetä laitteen sisään, muuten he voivat tukehtua tai pudota.



### **VAROITUS!**

Lapset eivät saa tehdä puhdistusta ja huoltoa, elleivät he ole vähintään 8-vuotiaita ja valvonnan alaisena.



### **VAROITUS!**

Pidä kaikki pakkausmateriaalit kaukana lapsista tukehtumisvaaran vuoksi.



### **VAROITUS!**

Jotta lapset eivät jäisi loukkuun laitteen sisälle, irrota ovet ennen laitteen hävittämistä.

## Yleinen turvallisuus

**VAROITUS!**

Älä laita käsiä, jalkoja tai metalliesineitä laitteen alle tai taakse. Riskinä on puristuksiin jääminen, ja terävät reunat voivat aiheuttaa haavoja.

**VAROITUS!**

- Ole varovainen liikuttaessasi laitetta. Tuote on painava.
- Irrota laitteen pistoke ennen kuljetusta.
- Älä seiso millään laitteen osilla tai käytä mitään laitteen osia tukena.
- Älä käytä laitetta, jos se on vahingoittunut; ota yhteyttä tukeen.

**VAROITUS!**

Sähköiskun vaara!

- Vahingoittuneen virtajohdon saa turvallisuusyryistä vaihtaa vain valmistaja tai sen valtuuttama huoltoliike tai vastaava pätevä asiantuntija.
- Jos pistorasia on irti, älä kytke pistoketta. Sähköiskun ja tulipalon vaara.
- Älä vedä virtajohdosta, kun irrotat laitteen pistoketta. Tartu virtapistokkeeseen tiukasti ja vedä se irti pistorasiasta.
- Älä koske virtapistokkeeseen märin käsin.
- Älä vaurioita tai purista virtajohtoa, äläkä käytä sitä, jos se on vaurioitunut tai kulunut. Johdon vauriot voivat aiheuttaa oikosulun, tulipalon ja sähköiskun.

**VAROITUS!**

Tulipalovaara!

- Laitteessa on seuraava symboli. Se on varoitus siitä, että kylmäaine ja eristeen vaahdotuskaasu ovat syttyviä.



- Varmista laitteen kuljetuksen ja asennuksen aikana, ettei mikään kylmäainepiirin komponenteista vaurioitu. Kylmäainepiirissä oleva kylmäaine isobutaani (R600a) on syttyvä.
- Jos kylmäainepiiri vaurioituu, vältä avotulta ja syttymislähteistä ja tuuleta laitteen ympärillä oleva alue perusteellisesti.
- Älä muuta teknisiä tietoja tai laitetta millään tavalla.
- Jos pistorasia on irti, älä kytke pistoketta. Sähköiskun tai tulipalon vaara.
- Älä vaurioita tai purista virtajohtoa, äläkä käytä sitä, jos se on vaurioitunut tai kulunut. Johdon vauriot voivat aiheuttaa oikosulun, tulipalon ja sähköiskun.

## Turvallisuus asennuksen aikana



### VAROITUS!

- Käytä aina henkilönsuojaimia (käsineitä jne.) asennuksen, huollon ja korjauksen aikana. Loukkaantumisen vaara.
- Älä vaurioita kylmäainepiiriä.
- Älä kytke laitetta pistorasiaan, jos se on vaurioitunut.
- Varmista laitteen sijoittamisessa, että virtajohto ja virtapistoke eivät jää väliin tai vaurioitu. Vaurioitunut virtapistoke voi ylikuumentua ja aiheuttaa tulipalon.
- Varmista laitteen sijoittamisessa, että virtapistokkeeseen pääsee käsiksi.
- Älä asenna laitetta paikkaan, johon aurinko paistaa suoraan.
- Laitte pitää maadoittaa. Valmistaja ei vastaa vahingoista, joita mahdollisesti aiheutuu käytöstä ilman maadoitusta.
- Pidä laitteen ulkopinnalla olevat ilmanvaihtoaukot vapaina.
- Älä asenna laitetta ilman riittävää tilaa ja ilmanvaihtoa laitteen ympärillä. Tämä johtaa ylikuumenemiseen.
- Älä asenna laitetta patterien tai liesien lähelle.
- Pinnan, jolle laite asennetaan, on oltava riittävän vankka tukemaan täyteen lastattu laite.
- Säädä jalvoja, kunnes kaikki jalat ovat kosketuksissa lattiaan ja laite on suorassa. Tämä estää laitetta liikkumasta, kaatumasta tai aiheuttamasta loukkaantumisen vaaran.
- Älä asenna laitteen takasivua liian lähelle seinää. Tulipalovaara, jos kompressori ylikuumenee.
- Jääkaappipakastiinta sijoitettaessa jääkaappipakastimen yläpuolella pitää olla vähintään 50 mm tilaa, ja jääkaappipakastin pitää asettaa seinää vasten niin, että vapaata tilaa on ainakin 50 mm ilman kiertämisen mahdollistamiseksi ja ylikuumenemisen estämiseksi. On suositeltavaa, että takaosasta seinään on 50 mm tilaa lämpimien osien (kompressori, lauhdutin) kosketuksen tai tarttumisen välttämiseksi ja tulipalovaaran estämiseksi.

**VAROITUS!**

- Älä kytke laitetta pistorasiaan, jos laite on vaurioitunut. Ota yhteyttä jälleenmyyjään, jolta ostit laitteen.
- Käytä omaa pistorasiaa, eli pistorasiaa ei saa jakaa muiden laitteiden kanssa.
- Älä laite useita jatkojohtoja tai kannettavia virtalähteitä laitteen taakse.
- Kytke virtapistoke maadoitettuun pistorasiaan. Tarkista huolellisesti, että pistorasia on asianmukaisesti ja luotettavasti maadoitettu.
- Varmista, että laitteen liitäntäominaisuudet vastaavat verkkovirtaa. Nämä tiedot (sulakkeen luokitus, jännite ja taajuus) löytyvät laitteen merkinnöistä. Jos olet epävarma, ota yhteyttä valtuutettuun sähköasentajaan. Muuten seurauksena on sähköiskun, tulipalon, henkilövahinkojen tai laitteen toimintahäiriön vaara.
- Älä käytä jatkojohtoja äläkä pidennä virtajohtoa.
- Laitteen sijoittamisen jälkeen on suositeltavaa odottaa vähintään 4 tuntia ennen laitteen kytkemistä verkkovirtaan. Näin öljy pääsee virtaamaan takaisin kompressoriin.

**OLE VAROVAINEN!**

- Varmista, että tuotteen ympärillä on riittävästi tilaa niin, että ovet ja vetolaatit voivat avautua helposti.
- Irrota tuote pistorasiasta ennen lisävarusteiden asentamista.

**HUOMAA!**

Ota yhteyttä Elvitan tukeen, jos tarvitset apua laitteesi asennuksen kanssa.

## Turvallisuus käytön aikana

**VAROITUS!**

- Älä säilytä tässä laitteessa räjähtäviä aineita, kuten syttyvää ponnekaasua sisältäviä aerosolitölkkejä.
- Älä säilytä laitteessa syttyviä kaasuja tai nesteitä, räjähdysvaara.
- Älä säilytä laitteessa syttyviä, räjähtäviä, epävakaista ja erittäin syövyttäviä materiaaleja välttääksesi laitteen vaurioitumisen tai tulipalon.
- Läckymisen välttämiseksi älä säilytä nesteellä täytettyjä astioita laitteen päällä. Kuivaa mahdolliset läikkyneet nesteet. Läckkyneet nesteet voivat aiheuttaa sähköiskun, tulipalon tai henkilövahinkoja.

**VAROITUS!**

Pidä palavat kynttilät, lamput ja muut avoliekit kaukana laitteesta tulipalovaaran välttämiseksi.

**VAROITUS!**

- Älä laita ruokaa tai asioita pakastinosaan tai ota niitä pois märillä käsillä, kun jääkaappipakastin on toiminnassa, etenkin metalliastioita, välttääksesi ihohaavat ja kylmävammat.
- Älä syö pakasteruokia, kuten mehujäitä ja jääkuutioita, suoraan pakastimesta. Seurauksena voi olla kylmävammoja.

**VAROITUS!**

- Pidä laitteen sisällä olevat ilmanvaihtoaukot vapaina.
- Älä käytä laitteen ruoansäilytysosien sisällä muita sähkölaitteita kuin valmistajan suosittelemia.

**VAROITUS!**

Älä käytä laitetta ilman sisävaloa.

**OLE VAROVAINEN!**

- Älä laita kuumia tavaroita lähelle laitteen muoviosia.
- Älä laita ruokaa kiinni takaseinään.
- Varmista, että kaikki hyllyt ja vetolaatikat on työnnetty kokonaan laitteen sisään ennen oven sulkemista, ettei se vaurioidu.

**OLE VAROVAINEN!**

Elintarviketurvallisuutta koskevat varoitukset!

Noudata näitä ohjeita elintarvikkeiden saastumisen välttämiseksi:

- **Vältä oven avaamista pitkäksi aikaa:** Oven pitäminen auki pitkään voi aiheuttaa merkittävää lämpötilan nousua lokeroiden sisällä.
- **Säännöllinen puhdistus:** Puhdista elintarvikkeiden kanssa kosketuksiin joutuvat pinnat ja käytettävät vedenpoistojärjestelmät säännöllisesti.
- **Vesiannostelijan huolto:** Malleissa, joissa on vesiannostelija: Jos vesiannostelijaa ei ole käytetty 48 tuntiin, puhdista se ennen käyttöä. Jos vesijärjestelmä on liitetty vesijohtoverkkoon eikä sitä ole käytetty 5 päivään, huuhtelee se ennen käyttöä.
- **Raa'an lihan ja kalan asianmukainen säilytys:** Säilytä raakaa lihaa ja kalaa sopivissa astioissa lokeroissa, jotta se ei pääse kosketuksiin muiden elintarvikkeiden kanssa tai valuta muiden elintarvikkeiden päälle.
- **Tähtiluokitellut lokerot:**
  - Kahden tähden pakastelokerot sopivat valmiiksi pakastetun ruoan säilyttämiseen, jäätelön säilyttämiseen tai valmistamiseen ja jääpalojen tekemiseen.
  - Yhden tähden, kahden tähden ja kolmen tähden lokerot eivät sovi tuoreen ruoan pakastamiseen.
- **Varoimenpiteet pitkäaikaisessa säilytyksessä:** Jos kylmälaite jätetään tyhjäksi pitkäksi aikaa, sammuta se, sulata, puhdista, kuivaa ja jätä ovi auki, jotta sisällä ei pääse muodostumaan homeita.
- Säilytys suosituksia tulee noudattaa tiukasti.
- Säilytä valmiiksi pakattuja pakastettuja ruokia pakasteen valmistajan ohjeiden mukaisesti.
- Laita ruoka niin, että ilma pääsee kiertämään vapaasti sen ympäri.
- Älä pakasta sulaneita pakastettuja ruokia uudelleen. Kun ruoka on sulanut, sen laatu voi hitaasti heikentyä tai se voi pilaantua.
- Peitä tai kääri ruoka, erityisesti jos sillä on voimakas tuoksu, etteivät hajut siirry.
- Älä laita hiilihapotettuja tai kuplivia juomia pakastinosaan, sillä se aiheuttaa painetta astiassa, mikä voi saada ne räjähtämään ja vaurioittamaan laitetta.
- Älä avaa ovea usein.
- Sulje ovi varovasti, etteivät tavarat kaadu.

## Turvallisuus huollon aikana



### VAROITUS!

- Vain valtuutettu sähköasentaja tai henkilö, jolla on vastaava pätevyys, saa tehdä sähkötöitä.
- Tämä laite on huollettava valtuutetussa huoltokeskuksessa, ja vain alkuperäisiä varaosia saa käyttää.
- Älä yritä korjata, purkaa tai muokata laitetta itse.
- Irrota laitteen pistoke ennen sulatusta.
- Älä tee mitään huoltotoimia avotulen lähellä.



### VAROITUS!

Ennen tuotteen puhdistusta tai huoltotöiden tekemistä irrota tuote pistorasiasta.



### VAROITUS!

Älä käytä työkaluja tai muita keinoja sulatusprosessin nopeuttamiseen lukuun ottamatta valmistajan suosittelemia.



### VAROITUS!

Älä vaihda laitteen lamppuja. Jos lamput rikkoutuvat, ota yhteys tukeen.



### OLE VAROVAINEN!

- Älä käytä puhdistukseen metalliesineitä, höyrypuhdistinta, tinneriä, autonpesuainetta, klooria, eteeristä öljyä, hankaavia pesuaineita tai orgaanisia liuottimia, kuten bentseeniä. Ne voivat vahingoittaa laitteen pintaa ja aiheuttaa tulipalon.
- Älä poista huurretta laitteesta terävillä esineillä. Käytä muoviraaputinta.
- Älä käytä sieniä tai karkeita puhdistusliinoja. Ne voivat aiheuttaa naarmuja.
- Puhdista ruokaan ja vedenpoistojärjestelmiin mahdollisesti kosketuksissa olevat pinnat säännöllisesti.
- Älä käytä kovia harjoja, teräskuulia, teräsharjoja, hiovia aineita (kuten hammastahnaa), orgaanisia liuottimia (kuten alkoholia, asetonia, banaaniöljyä jne.), kiehuvaa vettä, happamia tai emäksisiä aineita, jotka voivat vaurioittaa laitteen pintaa ja sisäosia. Kiehuva vesi ja orgaaniset liuottimet, kuten bentseeni, voivat saada muoviosat muuttamaan muotoaan tai vaurioitumaan.

## Hävittäminen



### VAROITUS!

- Jotta lapset eivät jäisi loukkuun laitteen sisälle, irrota ovet ennen laitteen hävittämistä.
- Estääksesi lapsia kiipeämstä laitteen sisään älä irrota hyllyjä ja vetolaatikoita.
- Pidä kaikki pakkausmateriaalit kaukana lapsista tukehtumisvaaran vuoksi.
- Jos laitteessa on lukko ovesa, tee se käyttökeltvottomaksi ennen laitteen hävittämistä.
- Jotta lapset eivät saisi sähköiskua, irrota laite pistorasiasta ja leikkaa virtajohto ennen laitteen hävittämistä.
- Älä anna lasten leikkiä tuotteella.



### VAROITUS!

- Varmista ennen hävittämistä, että kylmäainepiirin putket eivät ole vaurioituneet.
- Älä hävitä laitetta polttamalla. Räjähdyksen vaara.
- Laitteessa on kylmäainetta ja kaasuja erityksessä. Kylmäaine ja kaasut on hävitettävä ammattimaisesti valtuutetussa jätteenkäsittelylaitoksessa paikallisten säädösten mukaisesti, sillä ne voivat aiheuttaa silmövammoja tai syttymisen. Kylmäaine ja eristeen vaahdotuskaasut ovat syttyviä. Älä altista avotulelle.



Hävitä pakkaus ympäristöystävällisesti. Kansallisten ja paikallisten määräysten mukainen pakkausten kierrättäminen voi vähentää raaka-aineiden kulutusta ja kaatopaikoille päätyvän jätteen määrää.

Tämä tuote on merkitty eurooppalaisen sähkö- ja elektroniikkalaiteromua koskevan direktiivin 2012/19/EU mukaisesti. Tuotteessa tai sen pakkauksessa oleva symboli osoittaa, ettei tätä tuotetta saa hävittää kotitalousjätteenä. Sen sijaan se tulee toimittaa asianmukaiseen keräyspisteeseen sähkö- ja elektroniikkalaiteromun kierrätykseen.

Varmistamalla tuotteen asianmukaisen hävittämisen autat estämään ympäristölle ja ihmisten terveydelle aiheutuvia haitallisia vaikutuksia, joita voi aiheutua tämän tuotteen epäasianmukaisesta hävittämisestä. Lisätietoja tämän laitteen kierrätyksestä saat ottamalla yhteyttä paikalliseen jätehuollosta vastaavaan viranomaiseen, jätehuoltopalveluusi tai tuotteen myyneeseen liikkeeseen.

## PIKAOPAS

### Jääkaapin lämpötilan muuttaminen

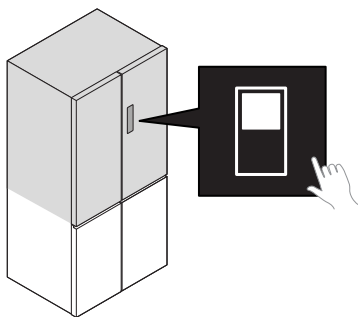
**1**

### Pakastimen lämpötilan muuttaminen

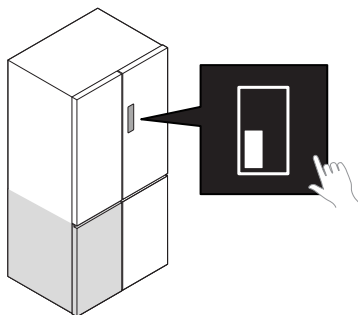
**1**

## Muunneltavan osan lämpötilan muuttaminen

1

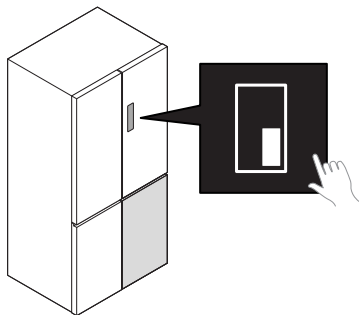

## Ruuan säilyttäminen jääkaapissa

1

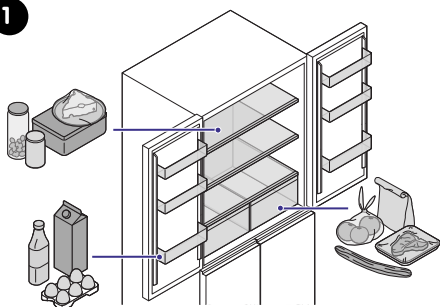

## Ruuan säilyttäminen pakastimessa

●

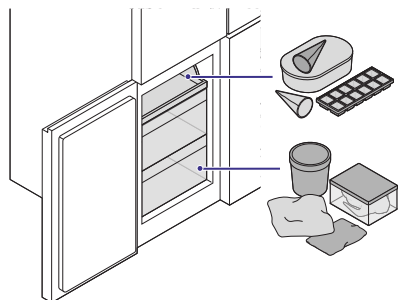

# JÄÄKAAPPIPAKASTIMEEN TUTUSTUMINEN

## Ohjauspaneeli

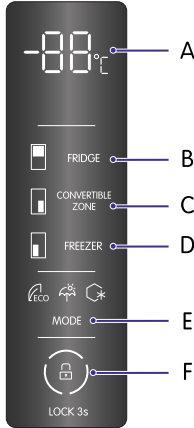

- A.** Lämpötilänäyttö
- B.** Jääkaapin lämpötilan säätö
- C.** Muunneltavan osan lämpötilan säätö
- D.** Pakastimen lämpötilan säätö
- E.** Tilanvalitsin (ECO, Holiday, Super Freeze)
- F.** Lapsilukon säädin

## Jääkaappi- ja pakastinosat

### Jääkaappiosa

Jääkaappiosa sopii erilaisten hedelmien, kasvien, juomien ja muiden elintarvikkeiden säilyttämiseen. Jääkaappiosassa on ovitelineet, hyllyjä ja vetolaatikoita.

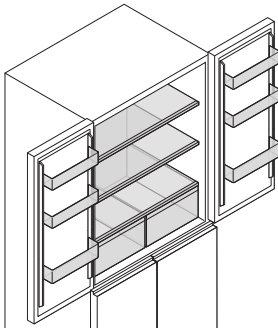

### Oven hyllyt

Ruokien ja juomien säilyttämiseen ja järjestämiseen.

### Kasvisvetolaatikat

Erialaisten ruokien, kuten hedelmien, vihannesten ja välipalojen, säilyttämiseen ja järjestämiseen.

**Hyllyt**

Ruokien ja juomien säilyttämiseen ja järjestämiseen.

**HUOMAA!**

- Tämä tuote on energiatehokkain, kun kaikki hyllyt ja vetolaatikot ovat alkuperäisessä paikassaan.
- Tässä tuotteessa on energiatehokkuusluokan F LED-valo.

**Pakastinosa**

Pakastinosa pystyy pitämään ruoan tuoreena pitkään, ja se sopii lihan, kalan jäätelön ja muun pitkään säilytettävän ruoan säilyttämiseen. Pakastinosassa on vetolaatikoita ja liukuva hylly.

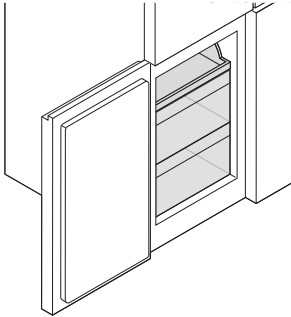
**Pakastinvetolaatikot**

Erialaisten ruokien säilyttämiseen ja järjestämiseen.

**Muunneltava osa**

Muunneltava osa voi toimia joko jääkaappina tai pakastimena. Muunneltavassa osassa on vetolaatikoita ja liukuva hylly.

**VAROITUS!**

- Älä laita pulloja tai nesteitä sisältäviä suljettuja astioita pakastimeen tai muunneltavaan osaan, kun se on asetettu pakastinlämpötilaan. Astiat voivat haljeta jäätymisen vuoksi.
- Älä laita hiilihapotettuja tai kuplivia juomia pakastimeen tai muunneltavaan osaan, kun se on asetettu pakastinlämpötilaan, sillä se aiheuttaa painetta astiassa, mikä voi saada ne räjähtämään ja vaurioittamaan laitetta.

**HUOMAA!**

Muunneltava osa voi toimia joko jääkaappina tai pakastimena.

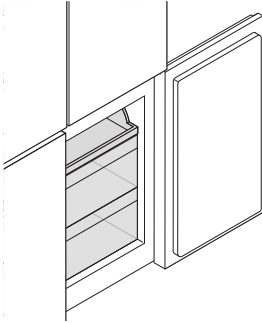

### Muunneltavan osan vetolaatikot

Erilaisten ruokien säilyttämiseen ja järjestämiseen vetolaatikon lämpötilasta riippuen.

## Asetukset ja tilat



### ECO

Säästää virtaa vähentämällä energiankulutusta. Katso kappale "Ota ECO-tila käyttöön ja pois käytöstä", sivu 120.



### Holiday



Säätää lämpötilaa, jos laitetta ei käytetä pitkään aikaan. Katso kappale "Ota Holiday-tila käyttöön ja pois käytöstä", sivu 121.





### Super Freeze

Pakastaa ruoan tavallista nopeammin. Katso kappale "Ota Super Freeze -tila käyttöön ja pois käytöstä", sivu 121.

## Avaa ja lukitse säätimet

Kosketa ja pidä painettuna  [Lukitse säätimet] 3 sekunnin ajan, kunnes  [Avaa säädinten lukitus] tulee näyttöön, avataksesi ohjauspaneelin lukituksen.

1. Kaikkien säädinten lukitus on nyt avattu.

Kosketa ja pidä painettuna  [Avaa säädinten lukitus] 3 sekunnin ajan, kunnes  [Lukitse säätimet] tulee näyttöön, lukitaksesi ohjauspaneelin.

2. Kaikki säätimet on nyt lukittu.

## Ota ECO-tila käyttöön ja pois käytöstä

Vähennä energiankulutusta käyttämällä ECO-tilaa.

## Kytke ECO-tila päälle

Käy valittavissa olevat tilat läpi koskettamalla **MODE**, kunnes  [ECO-tila] palaa.

ECO-tila on päällä. Jääkaapin lämpötilaksi asetetaan 5 °C ja pakastimen lämpötilaksi

1. asetetaan -18 °C.

## Poista ECO-tila käytöstä

1. Kosketa **MODE**, kunnes mikään tilakuvakkeista ei pala.

## Ota Holiday-tila käyttöön ja pois käytöstä

Käytä Holiday-tilaa lämpötilan säätämiseksi, jos laitetta ei käytetä pitkään aikaan.



### OLE VAROVAINEN!

Älä säilytä jääkaapissa mitään ruokia, kun tämä tila on käytössä.

## Ota Holiday-tila käyttöön

Käy käytettävissä olevat tilat läpi koskettamalla **MODE**, kunnes  [Holiday-tila] palaa, ottaaksesi Holiday-tilan käyttöön.

1. Holiday-tila on kytketty päälle ja jääkaapin lämpötilaksi asetetaan 17 °C.

## Kytke Holiday-tila pois käytöstä

1. Kosketa **MODE**, kunnes mikään tilakuvakkeista ei pala.

## Ota Super Freeze -tila käyttöön ja pois käytöstä

Käytä Super Freeze -tilaa lämpötilan laskemiseen nopeasti. Tällöin ruoka pakastuu tavallista nopeammin. Tämä pitää ruoan tuoreena pidempään, ja vitamiinit ja ravinteet säilyvät tehokkaammin.

## Ota Super Freeze -tila käyttöön

Käy valittavissa olevat tilat läpi koskettamalla **MODE**, kunnes  [Super Freeze -tila] palaa.

Super Freeze -tila kytkeytyy päälle ja pakastimen lämpötilaksi asetetaan -25 °C. Super

1. Freeze -tila sammuu automaattisesti 50 tunnin kuluttua.

## Kytke Super Freeze -tila pois käytöstä

1. Kosketa **MODE**, kunnes mikään tilakuvakkeista ei pala.

## Ennen ensimmäistä käyttökertaa

Valmistele jääkaappipakastin ensimmäistä käyttökertaa varten ennen virtapistokkeen kytkemistä ja ruoan säilyttämistä.



### VAROITUS!

Lue turvallisuustiedot ja ohjeet kokonaisuudessaan ennen tämän laitteen asentamista tai käyttämistä.

**VAROITUS!**

- Vahingoittuneen virtajohtoon saa turvallisuussyistä vaihtaa vain valmistaja tai sen valtuuttama huoltoliike tai vastaava pätevä asiantuntija.
- Älä kytke laitetta pistorasiaan, jos laite on vaurioitunut. Ota yhteyttä jälleenmyyjään, jolta ostit laitteen.
- Pistoke on kytkettävä asianmukaiseen pistorasiaan, joka on asennettu ja maadoitettu kaikkien paikallisten lakien ja säädösten mukaisesti
- Jos pistorasia on irti, älä kytke pistoketta. Sähköiskun tai tulipalon vaara.
- Älä vauriota virtajohtoa tai käytä virtajohtoa, jos se on vahingoittunut tai kulunut. Johdon vauriot voivat aiheuttaa oikosulun, tulipalon ja sähköiskun.
- Älä käytä jatkojohtoja äläkä pidennä virtajohtoa.
- Irrota pistoke sähkökatkon yhteydessä.

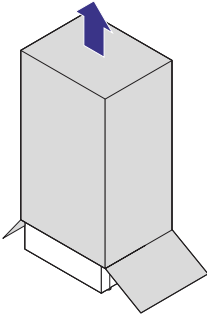
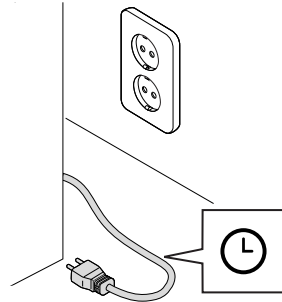
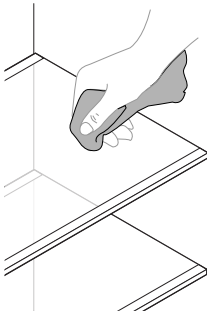
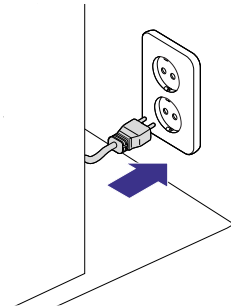
**1**

**2**

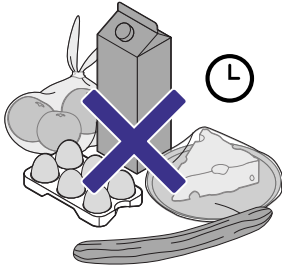
**3**

**4**

5



1. Varmista, että jääkaappipakastin on purettu pakkauksesta ja sijoitettu asianmukaisesti. **HUOMAA! Varmista, että jääkaappipakastimen ympärillä on riittävästi tilaa ja ilmankiertoa asennusalueen mittojen mukaisesti.**
2. Jätä jääkaappipakastin seisomaan vähintään 4 tunniksi ennen virtapistokkeen kytkemistä.
3. Käytä pehmeää liinaa tai sientä jääkaappipakastimen sisäpuolen pyyhkimiseen käyttäen mietoa ruokasoodaliuosta. Huuhtele lämpimällä vedellä ja pyyhi sisäosa kuivaksi tai anna sen kuivua ovet auki.  
**OLE VAROVAINEN! Käytä vain neutraalia saippuaa. Älä käytä pesuaineita tai hankaavia aineita.**
4. Kytke virtajohto.  
Hetken kuluttua kompressori alkaa käydä ja aiheuttaa jonkin verran melua. Myös sen sisällä oleva neste ja kaasut voivat aiheuttaa melua silloinkin, kun kompressori ei käy. Laitteen etureunat voivat tuntua lämpimiltä, mikä estää kondensoitumista. Tämä on normaalia käytön aikana.
5. Anna jääkaappipakastimen käydä tyhjänä avaamatta ovea 2 tuntia. Jääkaappipakastimesi on nyt valmis käyttöön.

**HUOMAA!**

- Suositeltu lämpötila on 4 °C jääkaapissa ja -18 °C pakastimessa. Varmista säännöllisesti lämpömittarin avulla, että nämä lämpötilat säilyvät kaapissa.
- Liian suuren ruokamäärän säilyttäminen, kun jääkaappipakastimeen kytketään virta ensimmäisen kerran, voi vaikuttaa haitallisesti jäähdytystehoon.

## Jääkaappipakastimen käyttö

### Jääkaappipakastimen käynnistys ja sammutus



#### VAROITUS!

- Pistoke on kytkettävä asianmukaiseen pistorasiaan, joka on asennettu ja maadoitettu kaikkien paikallisten lakien ja säädösten mukaisesti.
- Älä vaurioita virtajohtoa tai käytä virtajohtoa, jos se on vahingoittunut tai kulunut. Johdon vauriot voivat aiheuttaa oikosulun, tulipalon ja sähköiskun.
- Älä käytä jatkojohtoja äläkä pidennä virtajohtoa.
- Jos pistorasia on irti, älä kytke pistoketta. Sähköiskun ja tulipalon vaara.
- Älä koske virtapistokkeeseen märin käsin.



#### HUOMAA!

Jääkaappipakastimen sisällä oleva LED-valo syttyy, kun ovi on auki.

1. Kytke virta jääkaappipakastimeen kytkemällä virtajohto pistorasiaan.

Sammuta jääkaappipakastin irrottamalla virtajohto pistorasiasta.

**VAROITUS! Älä vedä virtajohdosta, kun irrotat laitteen pistoketta. Tartu**

2. **virtapistokkeeseen tiukasti ja vedä se irti pistorasiasta.**

#### Jääkaapin käynnistys ja sammutus

1. Sammuta jääkaapin virta koskettamalla **FRIDGE**, kunnes näyttöön tulee --.
2. Aseta lämpötila ja kytke virta jääkaappiin koskettamalla **FRIDGE**.

#### Muunneltavan osan käynnistys ja sammutus

1. Kosketa **CONVERTIBLE ZONE**, kunnes näyttöön tulee --.
2. Aseta lämpötila ja kytke virta muunneltavaan osaan koskettamalla **CONVERTIBLE ZONE**.

### Muuta jääkaappiosan lämpötilaa



#### HUOMAA!

Jääkaapin virran voi sammuttaa valitsemalla asetuksen --. Tämä ei ole lämpötila-asetus.

Aseta jääkaappiosan keskilämpötila.

1. Käy valittavissa olevat lämpötilat (2 °C - 8 °C) läpi koskettamalla **FRIDGE**.



#### OLE VAROVAINEN!

- Korkea lämpötila-asetus nopeuttaa ruoan pilaantumista.
- Tarvittavaa matalampi lämpötila-asetus tuhlaa energiaa.
- Ruoan ihanteellisen säilymisen varmistamiseksi keskiasetus on sopivin

**HUOMAA!**

- Jääkaappiosan suositeltu lämpötila-asetus on 4 °C.
- Eri osien sisäiset lämpötilat voivat vaihdella paneelissa näytetystä lämpötila-arvosta riippuen siitä, kuinka paljon ruokaa niissä on ja miten ruoka on aseteltu. Myös korkeat tai matalat huoneenlämpötilat voivat vaikuttaa laitteen sisällä olevaan todelliseen lämpötilaan.

## Muuta pakastinosan lämpötilaa

Aseta pakastinosan keskilämpötila.

1. Käy valittavissa olevat lämpötilat (-14 °C - -22 °C) läpi koskettamalla **FREEZER**.

**OLE VAROVAINEN!**

- Korkea lämpötila-asetus nopeuttaa ruoan pilaantumista.
- Tarvittavaa matalampi lämpötila-asetus tuhlaa energiaa.
- Ruoan ihanteellisen säilymisen varmistamiseksi keskiasetus on sopivin

**HUOMAA!**

- Pakastinosan suositeltu lämpötila-asetus on -18 °C.
- Eri osien sisäiset lämpötilat voivat vaihdella paneelissa näytetystä lämpötila-arvosta riippuen siitä, kuinka paljon ruokaa niissä on ja miten ruoka on aseteltu. Myös korkeat tai matalat huoneenlämpötilat voivat vaikuttaa laitteen sisällä olevaan todelliseen lämpötilaan.

## Muuta muunneltavan osan lämpötilaa

**HUOMAA!**

Muunneltavan osan virran voi sammuttaa valitsemalla asetuksen --. Tämä ei ole lämpötila-asetus

Aseta muunneltavan osan keskilämpötila.

1. Käy valittavissa olevat lämpötilat (5 °C - -20 °C) läpi koskettamalla **CONVERTIBLE ZONE**.

**OLE VAROVAINEN!**

- Korkea lämpötila-asetus nopeuttaa ruoan pilaantumista.
- Tarvittavaa matalampi lämpötila-asetus tuhlaa energiaa.
- Ruoan ihanteellisen säilymisen varmistamiseksi keskiasetus on sopivin

**HUOMAA!**

Eri osien sisäiset lämpötilat voivat vaihdella paneelissa näytetystä lämpötila-arvosta riippuen siitä, kuinka paljon ruokaa niissä on ja miten ruoka on aseteltu. Myös korkeat tai matalat huoneenlämpötilat voivat vaikuttaa laitteen sisällä olevaan todelliseen lämpötilaan.

## Ovihälytin

**HUOMAA!**

Säästä energiaa välttämällä oven pitämistä auki pitkään.

Kun ovi on ollut auki yli 1 minuutin ajan, hälytysääni kuuluu. Sammuta hälytys sulkemalla ovi.

## LESTU ÞETTA!



### VIÐVÖRUN!

Lestu öryggisupplýsingarnar og leiðbeiningarnar í heild áður en þú setur upp eða notar þessa vöru.

### Finna leiðbeiningarnar í heild sinni

Þú finnur ítarlegustu og nýlegustu notendaupplýsingarnar fyrir vörugerð þína á vefsíðunni [www.elvita.se](http://www.elvita.se). Þetta innifelur upplýsingar um uppsetningu, notkun, viðhald og bilanagreiningu. Þú þarft gerðarkóðann til að leita að upplýsingunum.

### Finndu gerðarkóðann

Gerðarkóðinn er prentaður á merkimiða á tækinu.



### ATHUGAÐU!

Þetta tæki og textamerking eru dæmi. Tækið þitt og texti gætu haft annað útlit og innihald.

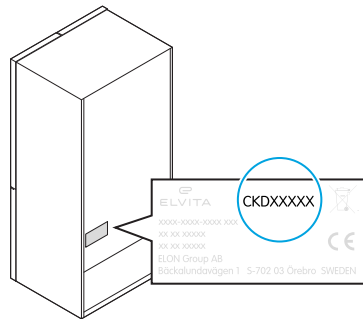

## ÖRYGGI

Lesið þessar leiðbeiningar vandlega áður tækið er sett upp og notað. Geymið leiðbeiningarnar nálægt tækinu til síðari nota. Margskonar ábyrgðir munu falla úr gildi ef þessum leiðbeiningum er ekki fylgt.

## Viðvaranir



### HÆTTA!

Notaðar þegar hættu er á líkamstjóni eða dauða.



### VIÐVÖRUN!

Notaðar þegar hættu er á líkamstjóni.



### VARÚÐ!

Notaðar þegar hættu er á því að varan verði fyrir tjóni.



### ATHUGAÐU!

Almennar upplýsingar sem þú ættir að vita um.



**Hjálpleg ráð sem þér kunna að þykja gagnleg.**

## Ætluð notkun

Tækið er einungis ætlað fyrir:

- Notkun innandyrna á heimili eða svipuðu umhverfi eins og:
  - eldhúsum starfsfólks í verslunum, á skrifstofum og öðrum starfsumhverfum;
  - bóndabýli;
  - af viðskiptavinum á hótelum, mótelum og öðrum íbúðaumhverfum;
  - gistiheimilisumhverfum;
  - veislupjónustu og svipuð notkun sem fellur ekki undir smásölu.
- Heimilisnotkun, eins og geymsla matvæla og drykkjarfanga.

## Öryggi fyrir börn og fólk með fötlun



### VIÐVÖRUN!

Látið eftirfarandi hópa aðeins nota tækið undir umsjón eða ef þeim hafa verið veittar leiðbeiningar um örugga notkun þess. Þau verða að skilja hætturnar sem eru til staðar.

- Börn 8 ára og eldri. (Börn undir 8 ára verða að vera undir stöðugu eftirliti, eða haldið fjarri vörinni.)
- Börn á aldrinum 3 til 8 ára mega setja í og taka úr tækinu.
- Fólk með minnkaða líkamlega, skynjunarlega eða andlega getu.
- Fólk sem skortir reynslu og þekkingu.



### VIÐVÖRUN!

- Leyfið börnum eða gæludýrum ekki að leika sér með tækið.
- Leyfið börnum ekki að þrifa tækið án eftirlits.
- Leyfið ekki börnum eða gæludýrum að fara eða klifra inn í tækið, þau gætu kafnað eða dottið.



### VIÐVÖRUN!

Börn mega ekki framkvæma þríf og viðhald nema þau séu 8 ára eða eldri og séu undir eftirliti.



### VIÐVÖRUN!

Haldið öllum umbúðum fjarri börnum þar sem hættu er á köfnun.



### VIÐVÖRUN!

Til að hindra að börn lokist inni skal fjarlægja hurðirnar áður en vörinni er fargað.

## Almennt öryggi



### VIÐVÖRUN!

Ekki setja hendur, fætur eða málmhluti undir eða fyrir aftan tækið. Hætta er á að klemmast og beittar brúnir geta valdið meiðslum.



### VIÐVÖRUN!

- Farið gætilega þegar tækið er fært. Tækið er þungt.
- Takið tækið úr sambandi fyrir flutning.
- Standið ekki á neinum hluta tækisins né notið neinn hluta tækisins sem stuðning.
- Ekki nota tækið ef það er skemmt, hafið samband við þjónustu.



### VIÐVÖRUN!

Hætta á rafstuði!

- Ef rafmagnssnúran er skemmd verður henni að vera skipt út af framleiðandanum, þjónustuaðila hans eða sambærilega hæfum einstaklingum til að forðast hættu.
- Ekki stinga rafmagnstenglinum í samband ef rafmagnsinnstungan er laus. Hætta er á rafstuði og eldsvoða.
- Togið ekki í rafmagnssnúruna þegar tækið er tekið úr sambandi. Grípið ákveðið í rafmagnstengilinn og togið hann út úr rafmagnsinnstungunni.
- Snertið ekki rafmagnstengilinn með blautum höndum.
- Ekki skemma eða kremja rafmagnssnúruna og notið hana ekki ef hún er skemmd eða slitin. Allar skemmdir sem verða á snúrunni geta valdið skammhlaupi, eldsvoða og rafstuði.



### VIÐVÖRUN!

Hætta á eldsvoða!

- Finna má eftirfarandi tákni á tækinu. Það er viðvörðun og gefur til kynna að kælimiðillinn og einangrunarþanefnið séu eldfim.



- Tryggið að engir íhlutir kælimiðilsrásarinnar skemmist við flutning og uppsetningu á tækinu. Kælimiðillinn, ísóbútan (R600a), sem kælimiðilsrásin inniheldur er eldfimur.
- Ef kælimiðilsrásin er skemmd skal forðast opin eld og hita- og neistagjafa og loftræsta vandlega svæðið í kringum tækið.
- Breytið ekki tæknilýsingunum né gerið breytingar á tækinu á neinn hátt.
- Ekki stinga rafmagnstenglinum í samband ef rafmagnsinnstungan er laus. Hætta er á rafstuði eða eldsvoða.
- Ekki skemma eða kremja rafmagnssnúruna og notið hana ekki ef hún er skemmd eða slitin. Allar skemmdir sem verða á snúrunni geta valdið skammhlaupi, eldsvoða og rafstuði.

## Öryggi við uppsetningu



### VIÐVÖRUN!

- Notið ávallt persónuhlífar (hanska o.s.frv.) við uppsetningu, viðhald og viðgerðir. Það er hættu á meiðslum.
- Gætið þess að kælimiðilsrásin skemmist ekki.
- Ekki setja tækið í samband ef það er skemmt.
- Þegar tækið er staðsett skal tryggja að ekki sé þengt að rafmagnssnúrunni og rafmagnstenglinum eða að þau verði fyrir skemmdum. Skemmdur rafmagnstengill getur ofhitnað og valdið eldsvoða.
- Þegar verið er að staðsetja tækið skal tryggja að hægt sé að komast að rafmagnstenglinum.
- Setjið tækið ekki upp á stað þar sem það er í beinu sólarljósi.
- Tækið verður að vera jarðtengt. Framleiðandinn er ekki ábyrgur fyrir skemmdum sem geta átt sér stað vegna notkunar án jarðtengingar.
- Haldið loftræstiopum utan á tækinu lausum við hindranir.
- Setjið tækið ekki upp nema nægilegt pláss og loftræsting sé í kringum tækið. Það myndi valda ofhitnun.
- Setjið tækið ekki nálægt ofnum eða eldavélum.
- Yfirborðið sem tækið er uppsett á verður að vera nægilega sterkt til að standa undir fullhlöðnu tæki.
- Stillið fæturna þar til allir fæturnir snerta gólfið og tækið er lárétt. Það kemur í veg fyrir að tækið hreyfist, velti og það sé hættu á meiðslum.
- Setjið bakhlið tækisins ekki of nálægt vegg. Hættu er á eldsvoða ef þjappan ofhitnar.
- Þegar kæli- og frystiskápurinn er staðsettur verður rýmið fyrir ofan hann að vera lágmark 50 mm, og setja verður kæli- og frystiskápurinn upp að vegg með fríbili sem er a.m.k. 50 mm svo loftringrás sé möguleg til að hindra ofhitnun. Ráðlagt er að hafa 50 mm frá bakinu að veggnum til að forðast snertingu eða nálægd við heita hluti (þjöppu, eimsvala) og koma í veg fyrir eldhættu.

**VIÐVÖRUN!**

- Tengid ekki tækið við rafmagnsinnstungu ef tækið er skemmt. Hafið sambandi við smásöluaðilann þar sem tækið var keypt.
- Notið sérúthlutaða rafmagnsinnstungu, sem þýðir að ekki skal deila rafmagnsinnstungunni með öðrum tækjum.
- Staðsetjið ekki fjöltengi eða færanlega aflgjafa fyrir aftan tækið.
- Verið viss um að rafmagnstengillinn sé tengdur við jarðtengda innstungu. Athugaðu vandlega að innstungan þín sé jarðtengd á réttan og áreiðanlegan hátt.
- Gangið úr skugga um að tengistærðir tækisins séu samsvarandi við rafveitu. Þessar upplýsingar (stærð öryggja, spenna og tíðni) má finna á merkingu tækisins. Ef vafi leikur á skal ráðfæra sig við viðurkenndan rafvirkja. Annars er hættu á raflosti, eldsvoða, meiðslum eða vandamálum með tækið.
- Notið ekki framlengingarsnúru og lengið ekki rafmagnssnúruna.
- Þegar tækið hefur verið staðsett er ráðlagt að bíða í a.m.k. 4 klukkustundir áður en það er tengt við rafveitu. Með því er oliunni gert kleift að flæða tilbaka í þjöppuna.

**VARÚÐ!**

- Gangið úr skugga um að nægilegt rými sé í kringum tækið svo auðveldlega sé hægt að opna hurðirnar og skúffurnar.
- Takið tækið úr sambandi við rafmagn áður en aukahlutir eru settir upp.

**ATHUGAÐU!**

Hafið samband við Elvita þjónustu ef hjálpar er þörf með uppsetningu tækisins.

## Öryggi við notkun

**VIÐVÖRUN!**

- Geymið ekki sprengifim efni í þessu tæki, eins og úðabrúsa sem innihalda eldfimt drífefni.
- Geymið ekki eldfimt gas eða vökva í tækinu, hættu er á sprengingu.
- Ekki geyma eldfima, sprengifima, óstöðuga eða mjög tærandi hluti í tækinu til að hindra skemmdir á því eða eldsvoða af slysn.
- Ekki geyma ílát fyllt með vökva ofan á tækinu til að hindra að hann geti hellst niður. Þurrkið upp allan vökva sem hellist niður. Vökvi sem hellst hefur niður getur valdið raflosti, eldsvoða eða meiðslum.

**VIÐVÖRUN!**

Haldið logandi kertum, lömpum og öðrum hlutum með opnum eldi fjarri tækinu til að forðast eldhættu.

**VIÐVÖRUN!**

- Ekki fjarlægja eða setja matvæli eða ílát í frystihólfíð með blautar hendur þegar kæli- og frystiskápurinn er í gangi, sérstaklega ekki málmilát, til að forðast skrámur á húð og frostbruna.
- Neytið ekki frosinna matvæla, eins og íspinna eða ísmola, beint úr frystiskápnunum. Það gæti valdið frostbruna.

**VIÐVÖRUN!**

- Haldið loftræstiopum innan í tækinu lausum við hindranir.
- Notið ekki raftæki innan í geymsluhólfum tækisins fyrir matvæli, nema þau sem framleiðandinn mælir með.

**VIÐVÖRUN!**

Notið tækið ekki án lýsingar í innanrými.

**VARÚÐ!**

- Setjið ekki heita hluti nálægt plastíhlutum tækisins.
- Ekki setja matvæli beint við afturhliðina.
- Gangið úr skugga um að öllum hillum og skúffum hafi verið ýtt alveg inn í tækið áður en hurðinni er lokað til að forðast skemmdir.

**VARÚÐ!**

Viðvaranir vegna matvælaöryggis!

Til að forðast mengun matvæla skal fylgja þessum leiðbeiningum:

- **Forðist langvarandi hurðaropnanir:** Ef hurðin er höfð opin í langan tíma getur það valdið verulegri hækkun á hitastigi innan í hólfunum.
- **Regluleg þrif:** Hreinsið yfirborð sem komast í snertingu við matvæli og aðgengileg fräreennsliskerfi reglulega.
- **Viðhald vatnsskammtara:** Fyrir gerðir með vatnsskammtara: Ef vatnsskammtarinn hefur ekki verið notaður í 48 klukkustundir skal hreinsa hann fyrir notkun. Ef vatnskerfið er tengt við vatnsveitu og hefur ekki verið notað í 5 daga skal skola það fyrir neyslu.
- **Rétt geymsla á hráu kjöti og fiski:** Geymið hrátt kjöt og fisk í viðeigandi ílátum í hólfunum til að koma í veg fyrir snertingu við eða leka á annan mat.
- **Stjörnuflökkuð hólf:**
  - Tveggja stjörnu hólf fyrir frosin matvæli henta fyrir geymslu forfrystra matvæla, til að geyma rjómaís og búa til klaka.
  - Einnar stjörnu, tveggja stjörnu og þriggja stjörnu hólfir henta ekki til að frysta fersk matvæli.
- **Varúðarráðstafanir við langtímageymslu:** Ef kælitækið er skilið eftir tómt í langan tíma skal slökkva á því, afþiða, þrífa, þurrka og skilja hurðina eftir opna til að koma í veg fyrir að mygla myndist inni.
- Fara ættili nákvæmlega eftir ráðleggingum varðandi geymslu.
- Geymið forpökkuð fryst matvæli í samræmi við leiðbeiningar framleiðanda frystu matvæla.
- Setjið matvælin þannig að loft geti leikið óhindrað um þau.
- Eftir að fryst matvæli hafa verið þídd niður skal ekki frysta þau aftur. Þegar matvæli hafa þiðnað geta gæðin versnað smám saman eða þau skemmst.
- Hyljið eða vefjið inn matvælunum, sérstaklega ef þau eru bragðsterk til að hindra að lykt berist.
- Setjið ekki kolsýrða eða freyðandi drykki í frystihólfið þar sem það skapar þrýsting í ílátinu, sem getur valdið því að það springi og skemmi tækið.
- Ekki opna hurðina oft.
- Lokið hurðinni gætilega til að hindra að hlutir falli um koll.

## Öryggi við viðhald



### VIÐVÖRUN!

- Öll vinna við rafmagn verður að vera framkvæmd af viðurkenndum rafvirkja eða einstaklingi með sambærilega hæfni.
- Þjónusta fyrir þetta tæki má aðeins vera framkvæmd af viðurkenndri þjónustumiðstöð og aðeins má nota upprunalega varahluti.
- Ekki reyna að gera við, taka í sundur eða breyta tækinu sjálf.
- Takið tækið úr sambandi fyrir afþíðingu
- Ekki framkvæma neitt viðhald nálægt uppsprettu elds.



### VIÐVÖRUN!

Áður en hreinsun eða viðhald af öllu tagi er framkvæmt á tækinu skal taka það úr sambandi frá rafmagnsinnstungunni.



### VIÐVÖRUN!

Notið ekki verkfæri eða aðrar aðferðir til að flýta fyrir afþíðingarferlinu, nema framleiðandinn mæli með því.



### VIÐVÖRUN!

Skiptið ekki sjálf um ljósaperurnar í tækinu. Ef ljósaperurnar eru sprungnar skal hafa samband við þjónustu.



### VARÚÐ!

- Notið ekki málmhluti, gufuhreinsi, þynni, bílahreinsiefni, klór, léttolíu, svarfandi hreinsiefni eða lífræn leysiefni eins og bensen til að þrífa. Það gæti skemmt yfirborð tækisins og gæti valdið eldsvoða.
- Notið ekki beitta hluti til að fjarlægja ísingu úr tækinu. Notið plastsköfu.
- Ekki nota svampa og grófa hreinsiklúta. Þeir geta valdið rispum.
- Hreinsið reglulega yfirborð sem geta komist í sneringu við matvæli og aðgengilegan frárennslisbúnað.
- Ekki nota harða bursta, stálull, vírabursta, svarfandi efni (eins og tankrem), lífræn leysiefni (eins og alkóhól, aseton, bananaolíu o.s.frv.), sjóðandi vatn, sýru eða alkalísk efni, sem gætu skaðað yfirborð og innra byrði tækisins. Sjóðandi vatn og lífræn leysiefni eins og bensen geta aflagað eða skemmt plasthluta.

## Förgun



### VIÐVÖRUN!

- Til að hindra að börn lokist inni skal fjarlægja hurðirnar áður en vörunni er fargað.
- Til að hindra að börn klifri inn í tækið skal ekki fjarlægja hillur og skúffur.
- Haldið öllum umbúðum fjarri börnum þar sem hættu er á köfnun.
- Ef tækið er með læsingu á hurðinni skal gera hana óvirka áður en tækinu er fargað.
- Til að hindra að börn geti orðið fyrir rafstuði skal taka rafmagnssnúruna úr sambandi og skera hana áður en tækinu er fargað.
- Leyfið börnum ekki að leika sér með tækið.



### VIÐVÖRUN!

- Tryggið að rör kælimiðilsrásarinnar séu ekki skemmd áður förgun á sér stað.
- Ekki farga tækinu með því að kasta því á eld. Það er hættu á sprengingu.
- Tækið inniheldur kælimiðil og gas í einangruninni. Fagaðilar verða að sjá um förgun kælimiðils og gass á viðurkenndri förgunarstöð í samræmi við staðbundnar reglur því þau geta valdið augnskaða eða íkveikju. Kælimiðillinn og einangrunarþanefnið eru eldfim. Útsetjið ekki fyrir eldslogum.



Fargið umbúðum á umhverfisvænan hátt. Með því setja umbúðir í endurvinnslu, samkvæmt reglum lands og staðar er hægt að draga úr notkun hráefna og magni úrgangs í landfyllingum.

Þetta tæki er merkt í samræmi við Evróputilskipun 2012/19/ESB, rafmagns- og rafeindatækjaúrgangur (WEEE). Táknið á tækinu eða á umbúðum þess gefur til kynna að ekki skuli meðhöndla það sem heimilisúrgangur. Í staðinn skal afhenda það til viðeigandi söfnunarstöðvar fyrir endurvinnslu rafmagns- og rafeindatækjaúrgangs.

Með því að tryggja rétta förgun tækisins hjálpar þú við að koma í veg fyrir mögulega neikvæðar afleiðingar fyrir umhverfið og heilsu manna, sem að öðrum kosti gætu orðið vegna óviðeigandi meðhöndlunar úrgangs vegna þessa tækis. Til að fá nánari upplýsingar um endurvinnslu þessa tækis skaltu hafa samband við viðkomandi bæjaryfirvöld sem sjá um sorphirðu, heimilissorpþjónustu eða verslunina þar sem þú keyptir tækið.

## FLÝTIBYRJUN

### Hitastigi kælisráps breytt

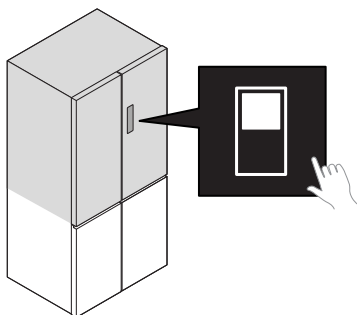
**1**

### Hitastigi í frystiskáp breytt

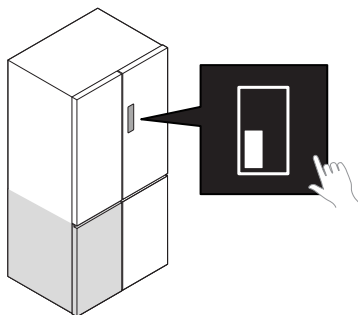
**1**

## Hitastigi breytanlega hólfins breytt

1

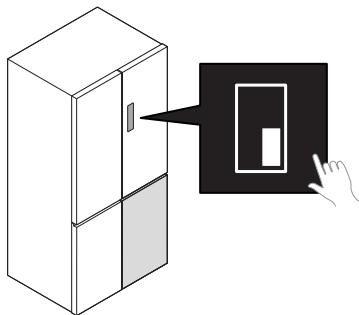

## Geymsla matvæla í kælikápnunum

1

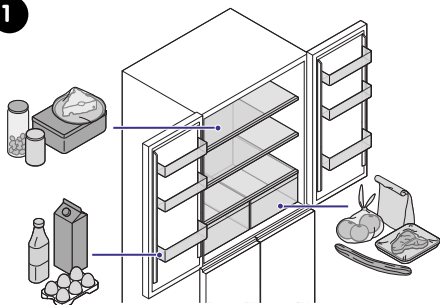

## Geymsla matvæla í frystiskápnunum

●

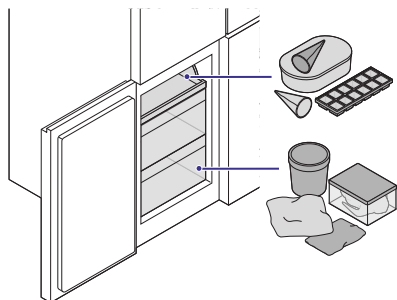

## LÆRIÐ UM KÆLI- OG FRYSTISKÁPINN

### Stjórnborð

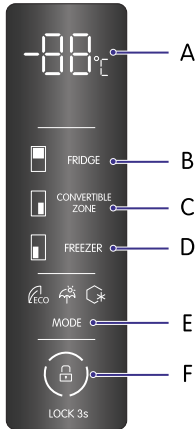

- A.** Birting hitastigs
- B.** Hitastýring kælikáps
- C.** Hitastýring á breytanlegu hólfi
- D.** Hitastýring frystiskáps
- E.** Stillingarveljari (ECO, Holiday, Super Freeze)
- F.** Stýring barnalæsingar

## Kæli- og frystihólf

### Kælikápsbólfi

Kælikápsbólfið hentar til að geyma margskonar ávexti, grænmeti, drykkjarföng og önnur matvæli sem neytt er innan skamms tíma. Kælikápsbólfið samanstendur af hurðagrindum, hillum og skúffum.

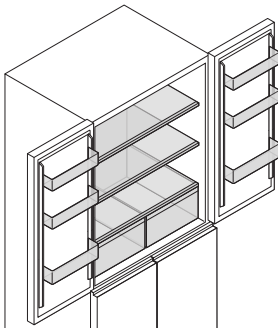

### Hurðahillur

Til að geyma og skipuleggja matvæli þín og drykkjarvörur.

**Grænmetisskúffur**

Til að geyma og flokka mismunandi tegundir af matvælum eins og ávexti, grænmeti og snarl.

**Hillur**

Til að geyma og skipuleggja matvæli þín og drykkjarvörur.

**ATHUGAÐU!**

- Orkunýting tækisins er best þegar allar hillur og skúffur eru í upphaflegum staðsetningum sínum.
- Þetta tæki inniheldur LED ljósgjafa í orkunýtniflokki F.

**Frystihólf**

Frystihólfið getur haldið matvælum ferskum í langan tíma og hentar fyrir geymslu kjöts, fisks, rjómaíss og annarra matvæla sem ekki verður neytt innan skamms tíma. Frystihólfið samanstendur af skúffum og rennibakka.

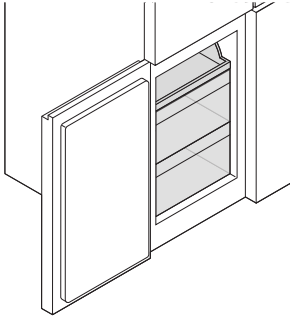
**Frystiskúffur**

Til að geyma og flokka mismunandi tegundir af matvælum.

**Breytanlegt hólf**

Breytanlega hólfið getur virkað annað hvort sem kæli- eða frystihólf. Breytanlega hólfið samanstendur af skúffum og rennibakka.

**VIÐVÖRUN!**

- Ekki setja flöskur eða lokuð ílát með vökvum í frystiskápinn eða breytanlega hólfið þegar stillt er á hitastig undir frostmarki. Ílátin geta sprungið þegar vökvinn frýs.
- Ekki setja kolsýrða eða freyðandi drykki í frystiskápinn eða breytanlega hólfið þegar stillt er á hitastig undir frostmarki því það skapar þrýsting í ílátinu, sem getur valdið því að það springi og valdi skemmdum á tækinu.

**ATHUGAÐU!**

Breytanlega hólfið getur virkað annað hvort sem kæli- eða frystihólf.

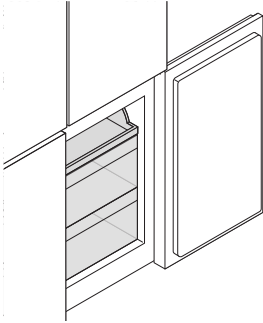

**Skúffur breytanlegs hólfs** Til að geyma og flokka mismunandi tegundir matvæla effir hitastiginu í skúffunni.

## Stillingar og aðferðir



### ECO

Sparar orku með því að draga úr orkunotkun. Sjá hluti "Kveikt og slökkt á ECO stillingu", síða 140.



### Holiday



Stillir hitastigið til langs tíma án notkunar. Sjá hluti "Kveikt og slökkt á Holiday stillingu", síða 141.





### Super Freeze

Frystir matvæli hraðar en venjulega. Sjá hluti "Kveikt og slökkt á Super Freeze stillingu", síða 141.

## Stýringar opnaðar og læstar

Haldið inni  [Læsa stýringum] í 3 sekúndur þar til  [Opna stýringar] birtist til að opna stjórnborðið.

1. Allar stýringar hafa nú verið opnaðar.

Haldið inni  [Opna stýringar] í 3 sekúndur þar til  [Læsa stýringum] birtist til að læsa stjórnborðinu.

2. Öllum stýringum hefur nú verið læst.

## Kveikt og slökkt á ECO stillingu

Notið ECO stillingu til að minnka orkunotkun.

### Kveikt á ECO stillingu

Snertið **MODE** til að fara í gegnum mögulegar stillingar þar til  [ECO stilling] lýsir.

Kveikt er á ECO stillingu. Hitastigið í kælikápnunum er stillt á 5 °C og hitastigið í

1. frystiskápnunum er stillt á -18 °C.

### Slökkt á ECO stillingu

1. Snertið **MODE** þar til enginn af stillingavísunum lýsir.

## Kveikt og slökkt á Holiday stillingu

Notið Holiday stillingu til að aðlaga hitastigið fyrir lengri tíma án notkunar.



#### VARÚÐ!

Geymið ekki nein matvæli í kælikápnunum þegar þessi stilling er notuð.

### Kveikt á Holiday stillingu

Snertið **MODE** til að fara í gegnum tiltækar stillingar þar til  [Holiday stilling] lýsir til að kveikja á Holiday stillingu.

1. Kveikt er á Holiday stillingu og hitastigið í kælikápnunum stillt á 17°C.

### Slökkt á Holiday stillingu

1. Snertið **MODE** þar til enginn af stillingavísunum lýsir.

## Kveikt og slökkt á Super Freeze stillingu

Notið Super Freeze stillingu til að lækka hitastigið hratt. Með þessu eru matvæli fryst hraðar en venjulega. Þetta heldur matvælunum ferskum lengur og varðveitir vítamín og næringarefni betur.

### Kveikt á Super Freeze stillingu

Snertið **MODE** til að fara í gegnum möguleg svæði þar til  [Super Freeze stilling] lýsir.

Kveikt er á Super Freeze stillingu og hitastig frystiskápsins er stillt á -25 °C. Super Freeze

1. stilling slekkur sjálfkrafa á sér eftir 50 klukkustundir.

### Slökkt á Super Freeze stillingu

1. Snertið **MODE** þar til enginn af stillingavísunum lýsir.

## Fyrir fyrstu notkun

Undirbúið kæli- og frystiskápinn fyrir fyrstu notkun áður en honum er stungið í samband og matvæli sett í geymslu.



#### VIÐVÖRUN!

Lestu öryggisupplýsingarnar og leiðbeiningarnar í heild áður en þú setur upp eða notar þessa vöru.



### VIÐVÖRUN!

- Ef rafmagnssnúran er skemmd verður henni að vera skipt út af framleiðandanum, þjónustuaðila hans eða sambærilega hæfum einstaklingum til að forðast hættu.
- Tengid ekki tækið við rafmagnsinnstungu ef tækið er skemmt. Hafið sambandi við smásöluaðilann þar sem tækið var keypt.
- Stinga verður klónni í viðeigandi rafmagnsinnstungu sem er sett upp og jarðtengd samkvæmt öllum staðbundnum lögum og reglugerðum.
- Ekki stinga rafmagnstenglinum í samband ef rafmagnsinnstungan er laus. Hætta er á rafstuði eða eldsvoða.
- Gætið þess að skemma ekki rafmagnssnúruna og notið hana ekki ef hún er skemmd eða sliin. Allar skemmdir sem verða á snúrunni geta valdið skammhlaupi, eldsvoða og rafstuði.
- Notið ekki framlengingarsnúru og lengið ekki rafmagnssnúruna.
- Taktu klónna úr sambandi ef rafmagnsleysi verður.

1

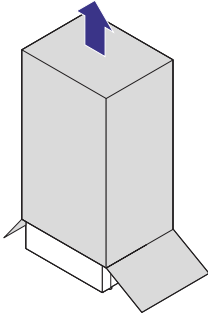

2

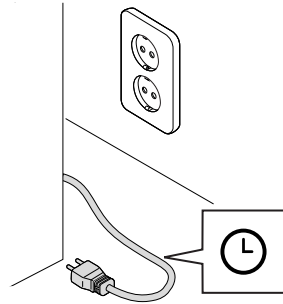

3

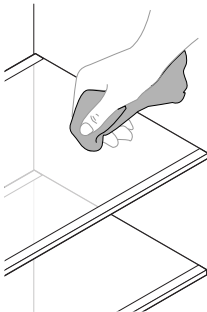

4

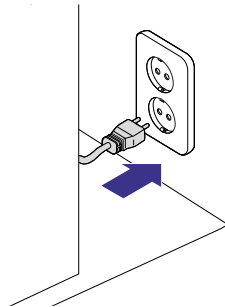

5

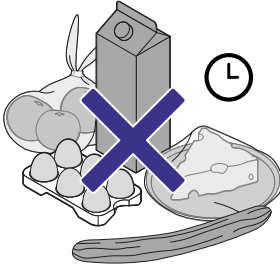

1. Gangið úr skugga um að allar umbúðir hafi verið fjarlægðar af kæli- og frystiskápinum og hann staðsettur á réttan hátt.  
**ATHUGAÐU! Gangið úr skugga um að það sé nægt pláss og lofthringrás í kringum kæli- og frystiskápinum samkvæmt mælingum uppsetningarsvæðis.**
2. Látið kæli- og frystiskápin standa í að minnsta kosti 4 klukkustundir áður en honum er stungið í samband.
3. Notaðu mjúkan klút eða svamp til að þurrka af innan úr kæli- og frystiskápinum með veikri blöndu af matarsóða. Skolið af með heitu vatni og þurrkið af innanrými eða látið þorna með hurðirnar opnar.  
**VARÚÐ! Verið viss um að nota hlutlausa sápu. Ekki nota hreinsiefni eða svarfefni.**
4. Settu rafmagnssnúruna í samband.  
Eftir nokkra stund fer þjappan í gang og myndar hljóð. Innilokaður vökvi og gas geta einnig myndað hljóð, jafnvel þegar þjappan er ekki í gangi. Frambrúnir tækisins gætu verið heitar, sem hindrar rakapéttingu. Þetta er allt eðlilegt meðan tækið er í gangi.
5. Látið kæli- og frystiskápin vera tóman í gangi í 2 klukkustundir, án þess að opna hurðina. Kæli- og frystiskápurinn er nú tilbúinn til notkunar.

**ATHUGAÐU!**

- Ráðlagt hitastig er 4 °C í kæli- og frystiskápinum og -18 °C í frystiskápinum. Athugið reglulega með hitamæli til að tryggja að þessu hitastigi sé viðhaldið í skápinum.
- Það getur haft neikvæð áhrif á afköst kæli- og frystiskápsins við kælingu ef of mikið af matvælum eru sett í hann þegar kveikt er á honum í fyrsta sinn.

## Notkun kæli- og frystiskápsins

### Kveikt og slökkt kæli- og frystiskápinum



#### VIÐVÖRUN!

- Stinga verður klónni í viðeigandi rafmagnsinnstungu sem er sett upp og jarðtengd samkvæmt öllum staðbundnum lögum og reglugerðum.
- Gætið þess að skemma ekki rafmagnssnúruna og notið hana ekki ef hún er skemmd eða slitin. Allar skemmdir sem verða á snúrunni geta valdið skammhlaupi, eldsvoða og rafstuði.
- Notið ekki framlengingarsnúru og lengið ekki rafmagnssnúruna.
- Ekki stinga rafmagnstenglinum í samband ef rafmagnsinnstungan er laus. Hætta er á rafstuði og eldsvoða.
- Snertið ekki rafmagnstengilinn með blautum höndum.



#### ATHUGAÐU!

Það kviknar á LED-ljósinu innan í kæli- og frystiskápinum þegar hurðin er opin.

1. Stingið rafmagnssnúrunni í samband til að kveikja á kæli- og frystiskápinum. Takið rafmagnssnúruna úr sambandi til að slökkva á kæli- og frystiskápinum. **VIÐVÖRUN! Togið ekki í rafmagnssnúruna þegar tækið er tekið úr sambandi. Grípið**
2. **ákveðið í rafmagnstengilinn og togið hann út úr rafmagnsinnstungunni.**

#### Kveikt og slökkt á kælikápinum

1. Snertið **FRIDGE** þangað til -- birtist til að slökkva á kælikápinum.
2. Snertið **FRIDGE** til að stilla hitastigið og kveikja á kælikápinum.

#### Kveikt og slökkt á breytanlega svæðinu

1. Snertið **CONVERTIBLE ZONE** þangað til -- birtist.
2. Snertið **CONVERTIBLE ZONE** til að stilla hitastigið og kveikja á breytanlega svæðinu.

## Hitastigi í kæliholfi breytt



#### ATHUGAÐU!

Hægt er að stilla kæliholfið á -- til að slökkva á því. Þetta er ekki stilling hitastigs.

Stilltu meðalhitastigið fyrir kælikápsholfið.

1. Snertið **FRIDGE** til að fara í gegnum tiltæk hitastig (2 °C til 8 °C).



#### VARÚÐ!

- Ef hitastigið er stillt hátt mun það auka matarsóun.
- Ef hitastigið er stillt lægra en nauðsynlegt er þá sóar það orku.
- Miðlungs stilling hentar best til að ná sem bestri varðveislu matvæla

**ATHUGAÐU!**

- Ráðlagt hitastig fyrir kælikápsbólfið er 4 °C.
- Hitastigið innan í hverju hólfi getur verið frábrugðið gildinu sem birt er á stjórnborðinu, eftir því hversu mikið af matvælum er geymt og hvar matvælin eru sett. Hár eða lágur herbergishiti getur einnig haft áhrif á raunverulegt hitastig innan í tækinu.

## Hitastigi í frystihólfi breytt

Stillið meðalhitastigið fyrir frystihólfið.

1. Snertið **FREEZER** til að fara í gegnum tiltæk hitastig (-14 °C til -22 °C).

**VARÚÐ!**

- Ef hitastigið er stillt hátt mun það auka matarsóun.
- Ef hitastigið er stillt lægra en nauðsynlegt er þá sóar það orku.
- Miðlungs stilling hentar best til að ná sem bestri varðveislu matvæla

**ATHUGAÐU!**

- Ráðlagt hitastig fyrir frystihólfið er -18 °C.
- Hitastigið innan í hverju hólfi getur verið frábrugðið gildinu sem birt er á stjórnborðinu, eftir því hversu mikið af matvælum er geymt og hvar matvælin eru sett. Hár eða lágur herbergishiti getur einnig haft áhrif á raunverulegt hitastig innan í tækinu.

## Hitastigi í breytanlega hólfinu breytt

**ATHUGAÐU!**

Hægt er að stilla breytanlega hólfið á -- til að slökkva á því. Þetta er ekki stilling hitastigs.

Stillið meðalhitastigið fyrir breytanlega hólfið.

1. Snertið **CONVERTIBLE ZONE** til að fara í gegnum tiltæk hitastig (5 °C til -20 °C).

**VARÚÐ!**

- Ef hitastigið er stillt hátt mun það auka matarsóun.
- Ef hitastigið er stillt lægra en nauðsynlegt er þá sóar það orku.
- Miðlungs stilling hentar best til að ná sem bestri varðveislu matvæla

**ATHUGAÐU!**

Hitastigið innan í hverju hólfi getur verið frábrugðið gildinu sem birt er á stjórnborðinu, eftir því hversu mikið af matvælum er geymt og hvar matvælin eru sett. Hár eða lágur herbergishiti getur einnig haft áhrif á raunverulegt hitastig innan í tækinu.

## Hurðarbjalla

**ATHUGAÐU!**

Forðastu að hafa hurðina opna í langan tíma til að spara orku.

Þegar hurðin hefur verið opin í meira en 1 mínútu heyrst hljóðviðvörðun. Slökktu á viðvörðuninni með því að loka hurðinni.



ELVITA

**eLON**GROUP

Elvita products are distributed and marketed by Elon Group AB.  
Elon Group AB Bäcklundavägen 1 | 702 03 Örebro Sweden  
ELON GROUP | +46(0)10-220 40 00 | ELONGROUP.SE  
Support and service: ELVITA.SE