

# Sub Mini



Guides > Sub Mini



## Überblick



### Der kompakte WLAN-Subwoofer für tiefen Bass –

- Dieser WLAN-Subwoofer verleiht deiner Sound Experience noch tieferen Bass.
- Zwei Force-Cancelling-Tieftöner verhindern Scheppern und Verzerrungen.
- Eine kompakte Version unseres Premium WLAN-Subwoofers, die sich perfekt für kleine oder mittelgroße Räume und eine niedrige bis mittlere Lautstärke eignet.
- Füge jederzeit weitere Sonos Produkte hinzu, um dein perfektes WLAN Sound System zusammenzustellen.
- Mehr Informationen findest du unter **Setup**, wenn du bereit bist, einen Sub Mini zu deinem Sonos System hinzuzufügen (vergewissere dich, dass das Sonos Produkt, das du mit dem Sub Mini nutzen möchtest, bereits eingerichtet ist).

# Steuerelemente und LEDs

---

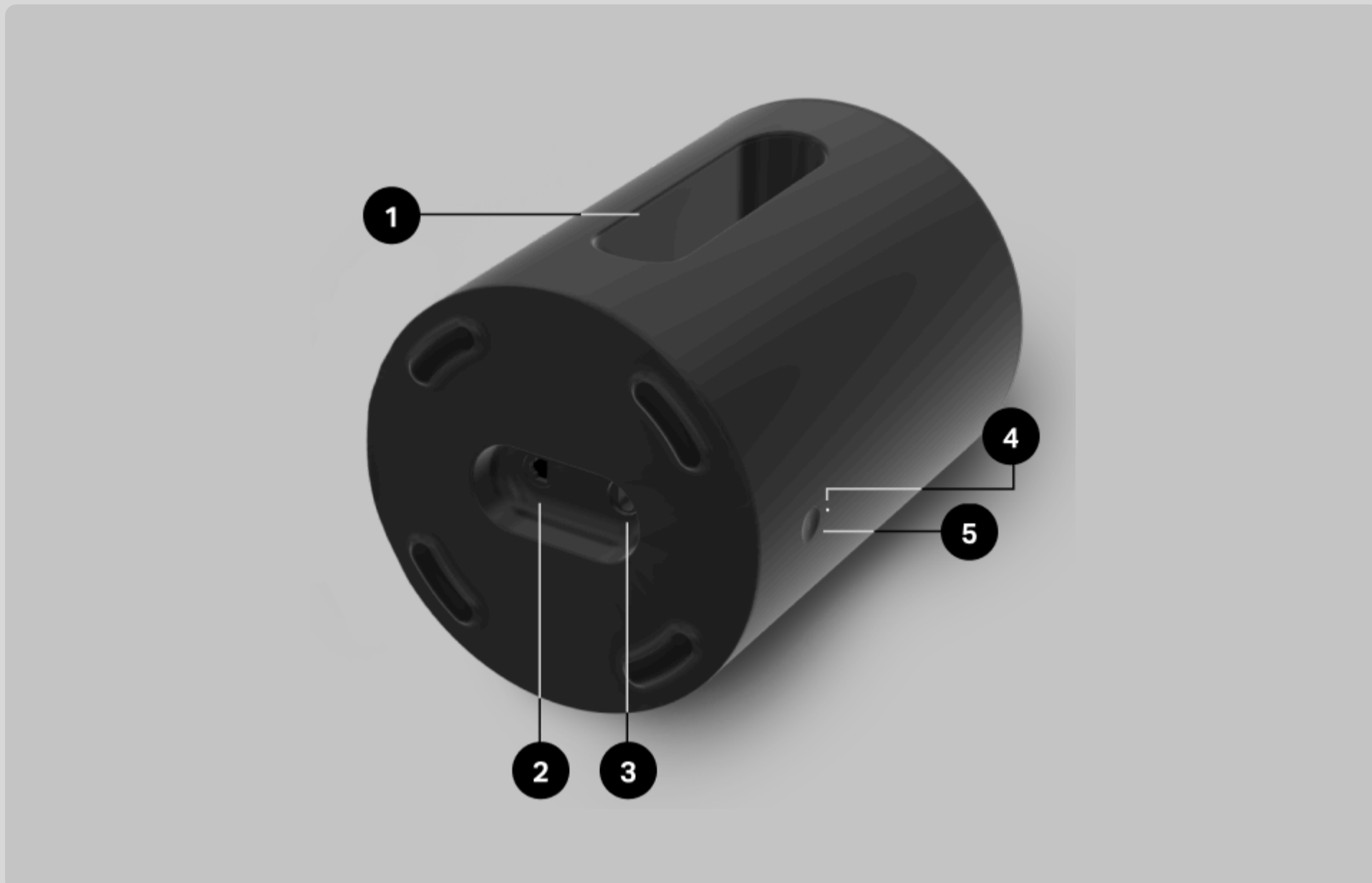

- 
- |          |                           |  |
|----------|---------------------------|--|
| <b>1</b> | <b>Mittige Aussparung</b> | Ermöglicht eine effiziente Luftzirkulation für noch kraftvolleren Bass.  |
| <b>2</b> | <b>Ethernet-Port</b>      | Verwende ein Ethernet-Kabel, wenn du eine Verbindung zu einem Router (optional) herstellen möchtest.   |
| <b>3</b> | <b>Stromversorgung</b>    | Verwende nur das mitgelieferte Stromkabel, um das Produkt an die Stromversorgung anzuschließen. (Bei Verwendung eines Stromkabels von Drittanbietern erlischt die Garantie.) Achte darauf, dass das Netzteil für dein Land geeignet ist. |
| <b>4</b> | <b>Statusleuchte</b>      | Zeigt die WLAN-Verbindung des Produkts, die Stummschaltung und Störungen an. <b><u>Mehr erfahren</u></b><br>Wenn dich das Licht stört, kannst du es in deinen Raumeinstellungen abschalten.  |
| <b>5</b> | <b>Verbindungstaste</b>   | Drücke auf diese Taste, um während der Einrichtung eine Verbindung herzustellen.   |
-

# Wähle einen Standort

Platziere den Sub Mini für die beste Sound Experience aufrecht in der Nähe des Speakers, mit dem du ihn nutzen möchtest. Die mittige Aussparung kann in jede beliebige Richtung zeigen.

Falls du den Sub Mini an einer Wand oder einem Möbelstück platzierst, halte genügend Abstand, um eine effiziente Luftzirkulation durch die mittige Aussparung sicherzustellen.

**Hinweis:** Vergewisse dich, dass der Speaker, den du mit dem Sub Mini verbinden möchtest, bereits in deinem System eingerichtet ist, bevor du den Sub Mini hinzufügst.

**Hier** erfährst du mehr über kompatible Produkte.

## Schließe die Kabel an

---

1

Verbinde das Stromkabel mit dem Sub Mini und schließe ihn an die Stromversorgung an.

---

2

Lade die App aus dem App Store herunter, falls du sie nicht bereits hast. Du benötigst sie zum Einrichten und Steuern deines Sonos Systems. Weitere Informationen zu diesem Thema findest du unter **Setup**.

## Trueplay™

Mit Trueplay Tuning kannst du den Sound professionell anpassen. Trueplay nutzt das Mikrofon deines iOS Geräts (Version iOS 8 oder neuer), misst die einzigartige Akustik deines Raums und passt anschließend den Equalizer perfekt an, damit der Bass nie dumpf, rau oder schwach klingt.

1. Gehe zu  > **System** und wähle den Raum aus, in dem du Trueplay Tuning durchführen willst.
2. Wähle **Trueplay Tuning** aus. Gehe während des Tunings mit deinem Mobilgerät in der Hand durch den Raum.

**Hinweis:** Trueplay Tuning ist nicht verfügbar, wenn VoiceOver auf deinem iOS-Gerät aktiviert ist. Wenn du deine Speaker optimieren möchtest, deaktiviere in den Geräteeinstellungen zuerst VoiceOver.

# Pairing des Speakers ändern

Du kannst während der Einrichtung ganz einfach das Sonos Produkt austauschen, mit dem der Sub Mini verbunden ist.

Der Sub Mini ist mit den meisten verstärkten Sonos Produkten kompatibel, die mit der S2 Software laufen. Das Gerät wird zur Nutzung mit Beam, Ray, One, One SL und Symfonisk Produkten empfohlen. **Mehr erfahren**

1. Wenn du den Sub Mini in einem neuen Raum verwenden möchtest, verbinde ihn erneut mit der Stromversorgung und warte so lange, bis die Statusleuchte aufhört zu blinken.
2. Gehe zu  > **System** und wähle das Sonos Produkt aus, mit dem der Sub Mini verbunden ist.
3. Tippe auf **Sub entfernen** und verbinde den Sub Mini anschließend mit einem anderen Sonos Produkt.

**Hinweis:** Wenn der Sub Mini mit einem Sonos Speaker verbunden ist, wird er nicht separat in deinem System aufgeführt. Alle Änderungen, die du an diesem Speaker vornimmst (Lautstärke, Stummschaltung, Musikauswahl), betreffen auch den Sub Mini.

# Spezifikationen

---

## Feature

## Beschreibung

---

### AUDIO

---

#### Verstärker

Zwei digitale Verstärker der Klasse D.

---

#### Tieftöner

Zwei nach innen gerichtete 6-Zoll-Tieftöner sorgen für einen Force-Cancelling-Effekt und minimieren Scheppern, Klappern und Verzerrungen.

---

#### Architektur

Das versiegelte Gehäuse verhindert Verzerrungen und gibt den Bass noch klarer wieder.

---

#### Frequenzgang

25 Hz.

---

#### Digitale Signalverarbeitung

Der Equalizer und der Algorithmus zur Geräuschunterdrückung ermöglichen dem Sub Mini einen tiefen, kraftvollen Bass, den man normalerweise von viel größeren Subwoofern erwartet.

---

#### Verstellbarer Equalizer

Die Audioeinstellungen passen sich automatisch an den Sub Mini und verbundene Sonos Produkte an und sorgen für eine perfekte Balance. Mit der Sonos App kannst du Lautstärke und Bass manuell einstellen.

---

### Stromversorgung und Konnektivität

---

#### WLAN-Konnektivität

Verbindet sich über WLAN mit jedem 802.11a/b/g/n-Router im 2,4- oder 5-GHz-Bereich.

---

#### Ethernet-Port

10/100 Port für eine Kabelverbindung mit deinem Router.

---

#### Stromversorgung

Auto Switch, 100–240 V 50/60 Hz interne Stromversorgung

---

#### Speicher

4 GB SDRAM

4 GB NV

---

#### CPU

Dual-Core-Architektur

ARM Cortex-A9 Prozessor, ARM Cortex-M4 Prozessor

---

#### Unterstützte Produkte

Mindestens ein verstärktes, nicht tragbares Produkt wie Sonos Beam, Ray, One, One SL oder Symfonisk. [Mehr erfahren](#)

---

### ALLGEMEINES

---

<b>Feature</b>	<b>Beschreibung</b>
<b>Abmessungen (H x T)</b>	305 mm x 230 mm
<b>Gewicht</b>	6,35 kg
<b>Betriebstemperatur</b>	0 °C bis 40 °C
<b>Lagerungstemperatur</b>	-25 °C bis 70 °C
<b>Lieferumfang</b>	Sub Mini, Stromkabel (2 m) und Kurzanleitung.
<b>Farben</b>	Schwarz, Weiß
<b>Oberfläche</b>	Matt

\* Änderungen der hier genannten Spezifikationen vorbehalten.

# Wichtige Sicherheitsinformationen

1. Lies diese Anweisungen durch.
2. Bewahre diese Anweisungen auf.
3. Beachte alle Warnungen.
4. Befolge alle Anweisungen.
5. Verwende dieses Gerät nicht in der Nähe von Wasser.
6. Reinige das Gerät nur mit einem trockenen, weichen Tuch. Haushaltsreiniger oder Lösungsmittel können die Oberfläche deiner Sonos Produkte beschädigen.
7. Blockiere keine Lüftungsöffnungen. Installiere das Gerät gemäß den Anweisungen des Herstellers.
8. Installiere das Gerät nicht in der Nähe von Wärmequellen wie Heizkörpern, Heizregistern, Öfen oder anderen Vorrichtungen, die Wärme erzeugen.
9. Sorge dafür, dass niemand auf das Stromkabel treten kann und dass es nicht eingeklemmt wird. Dies gilt insbesondere in der Nähe des Steckers, bei Mehrfachsteckdosen sowie am Austrittsort des Kabels vom Gerät.
10. Verwende nur die vom Hersteller angegebenen Anschlussgeräte und Zubehörteile.
11. Trenne das Gerät bei Gewittern oder längeren Nutzungspausen vom Stromnetz.
12. Dieses Produkt beinhaltet keine Teile, die vom Nutzer gewartet werden können. Öffne und demontiere keine Komponenten und versuche auch nicht, Komponenten zu reparieren. Lasse alle Wartungsarbeiten von qualifiziertem Sonos Servicepersonal durchführen. Eine Wartung ist erforderlich, wenn das Gerät in irgendeiner Weise beschädigt wurde, z. B. wenn das Stromkabel oder der Netzstecker beschädigt ist, Flüssigkeit oder Gegenstände in das Gerät gelangt sind, das Gerät Regen oder Feuchtigkeit ausgesetzt war, nicht normal funktioniert oder fallengelassen wurde.
13. Der Netzanschluss sollte gut zugänglich sein, um das Gerät jederzeit von der Stromversorgung trennen zu können.
14. **Warnung:** Setze das Gerät nicht Regen oder Feuchtigkeit aus, um das Risiko eines Brandes oder Stromschlags zu reduzieren.
15. Sorge dafür, dass keine Flüssigkeiten auf das Gerät tropfen oder spritzen, und stelle keine mit Flüssigkeit gefüllten Behälter, wie z. B. Vasen, auf dem Gerät ab.