

- DE BEDIENUNGSANLEITUNG & SICHERHEITSHINWEISE AB SEITE 2**
Sie können neben diese gedruckte Version, die Bedienungsanleitung sowie die Sicherheitshinweise auch jederzeit digital unter folgendem Link, oder durch scannen des QR-Codes abrufen:
- EN SAFETY INSTRUCTIONS AB SEITE 16**
The safety instructions can be found at the very back in printed form or, like the instruction manual, under the following link or by scanning the QR code:
INSTRUCTION MANUAL
To access the instruction manual & safety instructions, scan this code or visit:
- CZ NÁVOD K OBSLUZE & BEZPEČNOSTNÍ POKYNY**
Chcete-li získat přístup k uživatelské příručce a bezpečnostním pokynům, naskenujte tento kód nebo navštivte:
- HR PRIRUČNIK ZA RAD & SIGURNOSNE UPUTE**
Za pristup korisničkom vodiču i sigurnosnim uputama skenirajte ovaj kod ili posjetite:
- HU HASZNÁLATI UTASÍTÁS & BIZTONSÁGI UTASÍTÁSOK**
A felhasználói kézikönyv és a biztonsági utasítások eléréséhez skenelje be ezt a kódot, vagy látogasson el a következő weboldalra:
- IT ISTRUZIONI PER L'USO & ISTRUZIONI DI SICUREZZA**
Per accedere al manuale d'uso e alle istruzioni di sicurezza, scansionare questo codice o visitare il sito:
- SLO NAVODILA ZA UPORABO & VARNOSTNA NAVODILA**
Za dostop do uporabniškega priročnika in varnostnih navodil preberite to kodo ali obiščite:

www.silva-schneider.at/bedienungsanleitungen





Glastür Getränke Kühler
Modell: G-KS 3580



Um Ihre Sicherheit zu gewähren und um eine korrekte Bedienung Ihres Gerätes zu gewähren, lesen Sie die Betriebsanleitung inkl. Sicherheitshinweise vor Inbetriebnahme sorgfältig durch. Diese Bedienungsanleitung dient dazu, Sie mit den Funktionen dieses Gerätes vertraut zu machen. Bewahren Sie diese Anleitung daher stets gut auf, damit Sie jederzeit darauf zugreifen können; oder im Falle einer Weitergabe des Gerätes diese mitgeben können. Ohne Kenntnis der Sicherheitsanweisungen darf das Gerät nicht benutzt werden.

Sicherheitshinweise

- Das Gerät kann von Kindern ab 8 Jahren und darüber sowie von Personen mit verringerten physischen, sensorischen oder mentalen Fähigkeiten oder Mangel an Erfahrung und Wissen benutzt werden, wenn sie beaufsichtigt oder bezüglich des sicheren Gebrauchs des Gerätes unterwiesen wurden und die daraus resultierenden Gefahren verstehen.
- Kinder dürfen nicht mit dem Gerät spielen.
- Kinder zwischen 3 und 8 dürfen Kühlgeräte be- und entladen.
- Reinigung und Benutzer-Wartung dürfen nicht von Kindern durchgeführt werden, es sei denn, sie sind älter als 8 Jahre und beaufsichtigt.
- Halten Sie das Gerät und dessen Anschlussleitung außerhalb der Reichweite von Kindern unter 8 Jahren.
- **WARNUNG!** Verschließen Sie Belüftungsöffnungen des Gerätes nicht durch Einbau. Ausreichend Luftzirkulation muss gewährleistet sein.
- Verwenden Sie keine tragbaren Mehrfachsteckdosen oder Verlängerungskabel, die an der Rückseite des Gerätes platziert werden.
- Dieses Gerät darf nicht mit Verlängerungskabeln oder Mehrfachsteckdosen verwendet werden. Sollte es dennoch unumgänglich sein, Verlängerungskabel oder Mehrfachsteckdosen zu verwenden, achten Sie immer darauf, dass die verwendeten Kabel den allgemeinen Sicherheitsrichtlinien entsprechen.
- Achten Sie beim Aufstellen des Gerätes darauf, dass das Netzkabel nicht eingeklemmt oder geknickt wird.
- Ziehen Sie niemals am Netzkabel, um das Gerät zu bewegen oder zu verschieben.
- Ziehen Sie niemals am Stromkabel, wenn Sie den Stecker aus der Steckdose ziehen wollen, sondern fassen Sie immer den Stecker.
- Fassen Sie das Gerät, das Stromkabel oder den Netzstecker nie mit nassen oder feuchten Händen an – Stromschlaggefahr!

- Achten Sie darauf, dass das Netzkabel so verlegt ist, dass es nicht in Berührung mit heißen Gegenständen oder mit den Kühlleitungen auf der Rückseite des Gerätes kommt.
- Verlegen Sie das Netzkabel so, dass keine Stolpergefahr besteht.
- Ziehen Sie immer den Netzstecker,
 - bei Störungen während des Betriebes,
 - bei jeder Reinigung,
 - bei Arbeiten am Gerät (Türanschlag wechseln),
 - wenn Sie das Gerät über einen längeren Zeitraum nicht verwenden.
- Fassen Sie die Spitzen des Steckers nicht an, wenn Sie das Gerät ausstecken.
- Dieses Gerät ist nur für den Gebrauch in geschlossenen Räumen ausgelegt. Verwenden Sie es nicht im Freien.
- Verwenden Sie das Gerät nicht im Badezimmer oder in anderen Räumen mit hoher Luftfeuchtigkeit.
-  **STROMSCHLAGGEFAHR!** Tauchen Sie das Gerät, sowie das Netzkabel niemals in Wasser oder andere Flüssigkeiten:
 - Halten Sie das Gerät fern von offenem Feuer (Kerzen, Flammen, ...).
 - Stellen Sie das Gerät immer auf ebene Flächen.
 - Platzieren Sie das Gerät nicht neben heißen Oberflächen wie z.B. Herdplatten, auch nicht neben anderen Wärmequellen wie z. B. Öfen, Radiatoren und schützen Sie es vor direkter Sonnenbestrahlung.
 - Sollte es nicht vermeidbar sein, das Gerät neben einer Wärmequelle aufzustellen, verwenden sie eine geeignete Isolierplatte oder halten Sie ausreichend Abstand (siehe Seite 6).
 - Stellen Sie das Gerät nie auf weiche, leicht entflammbare Unterlagen, wie z. B. Teppiche.
 - Stellen Sie das Gerät nie neben oder in der Nähe von leicht brennbaren oder flüchtigen Materialien (Gas, Benzin, Alkohol, Farben, etc.) auf.
 - Stellen Sie keine anderen Elektrogeräte auf das Kühlgerät, um Brandgefahr zu vermeiden.

- Stellen Sie keine mit Wasser oder anderer Flüssigkeit gefüllten Behälter auf das Kühlgerät.
- Decken Sie die Belüftungsöffnungen des Gerätes auch nicht mit Decken, Vorhängen, Zeitungen, etc. ab. Das Gerät deshalb auch niemals auf weichen Unterlagen (z.B.: Bett, Couch) betreiben, keine Decken oder Teppiche unterlegen. Werden Belüftungsöffnungen blockiert, muss das Gerät zur Kühlung höhere Leistung erbringen, wodurch der Stromverbrauch steigt.
- Sollte das Kühlgerät für einen längeren Zeitraum nicht verwendet werden wird empfohlen, die Gerätetür offen zu lassen, um unangenehme Geruchsbildung im Kühlraum zu vermeiden.
- Behandeln Sie das Produkt sorgfältig. Es kann durch Stöße, Schläge oder Fallen aus bereits geringer Höhe beschädigt werden.
- Achten Sie darauf, dass keine Gegenstände auf das Gerät fallen.
- Steigen Sie nicht auf das Gerät und verwenden Sie auch die Fächer und Ablageflächen nicht als Abstützung oder Auftrittfläche.
- Hantieren Sie im Inneren des Gerätes nicht mit offenen Feuerquellen!
- Ein Umbauen oder Verändern des Produktes ist aus Sicherheitsgründen nicht erlaubt.
- Öffnen Sie das Gehäuse des Gerätes nicht, im Inneren befinden sich keine Bedienelemente.
- Führen Sie Reparaturen nie selber aus, bei Schäden bringen Sie es zur Reparatur zu einer autorisierten Fachwerkstätte. Dies gilt auch für die Reparatur bzw. für einen ev. Tausch des Netzkabels.
- Überprüfen Sie die Netzanschlussleitung regelmäßig auf Beschädigungen. Wenn sie beschädigt ist, darf das Gerät nicht in Betrieb genommen werden. Bringen Sie es zur Reparatur zu einer autorisierten Fachwerkstätte.
-  **ACHTUNG:** Bei Schäden, die durch unsachgemäße Bedienung resultierend aus der Nichtbeachtung dieser Bedienungsanleitung oder der Sicherheitshinweise entstehen, erlischt ein eventueller Garantieanspruch.



WARNUNG BRANDGEFAHR – LEICHT ENTFLAMMBARES MATERIAL!

Das verwendete Kältemittel Isobutan (R600a) ist FCKW-frei, also nicht umweltschädlich. Es ist jedoch leicht brennbar. Aus diesem Grund ist darauf zu achten, dass das Kältesystem beim Transport und beim Aufstellen geschützt wird. Sollte das Kühlsystem trotzdem beschädigt werden:

- Das Gerät darf nicht in Betrieb genommen werden!
- Vermeiden Sie jedes offene Feuer und das Hantieren mit andere Zündquellen.
- Durchlüften Sie den Raum gut, in dem das Kühlgerät steht.

Achten Sie darauf, dass bei Verkauf, Weitergabe oder Abgabe zur Wiederverwertung/ Entsorgung auf das Kältemittel R600a hingewiesen werden muss.

Das Gerät muss entsprechend der örtlichen Vorschriften entsorgt werden.

Ausstattung und Beschreibung

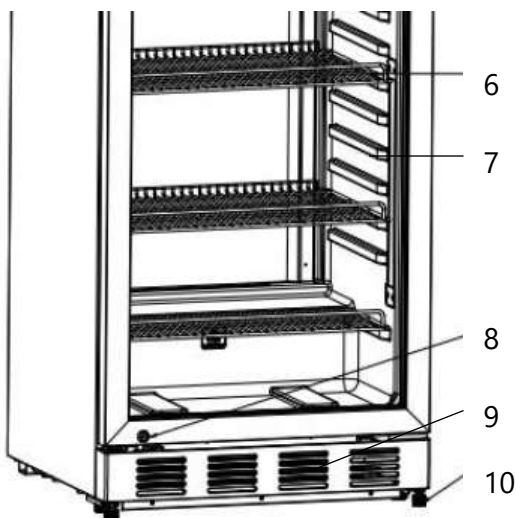
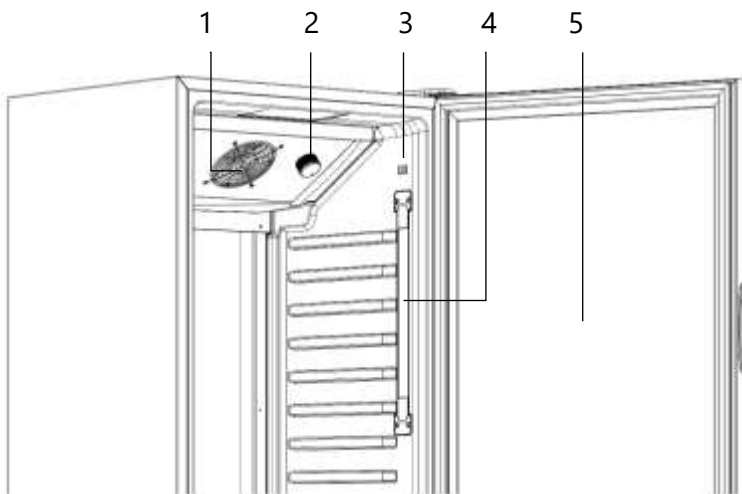

- 1 Lüfter
- 2 Thermostatregler
- 3 Lichtschalter
- 4 LED-Leuchtmittel
- 5 Glastür
- 6 Metall-Einlegeroste
- 7 Einschubebenen
- 8 Schloss
- 9 Lüftungsschlitze
- 10 Verstellbare Füße

Schloss:

Die Gerätetür ist verschließbar. Das Schloss befindet sich am Türrahmen unten links.

Einlegeroste:

- Die Metall-Einlegeroste können nach Belieben in die Einschubringen eingeschoben werden. Jedoch sind die vom Hersteller gewählten Einschubebenen die für den Energieverbrauch effizientesten Höhen. Es wird empfohlen, diese wenn möglich in den Positionen zu belassen.
- Maximale Belastung der Einlegeroste: 25 kg – Nicht Überladen!
- Verwenden Sie ausschließlich die originalen, bei der Lieferung mitgelieferten Einlegeroste. Legen Sie diese nicht mit Papier oder anderen Materialien aus.

VORBEREITUNGEN

Gerät auspacken:

- Achten Sie darauf, dass das Gerät beim Transport nicht mehr als 45° geneigt wird.
- Prüfen Sie das Gerät nach dem Auspacken auf Beschädigungen. Sollte das Gerät Beschädigungen aufweisen, nehmen Sie es nicht in Betrieb sondern wenden Sie sich umgehend an Ihren Fachhändler.
- Transportsicherungen entfernen: Das Gerät und Teile im Inneren sind für den Transport entsprechend gesichert. Entfernen Sie alle Klebestreifen rechts und links an der Tür. Verwenden Sie dazu eventuell ein mildes Reinigungsmittel. Entfernen Sie auch alle Klebestreifen und Verpackungsmaterialien aus dem Inneren des Gerätes.
 - Verpackungsmaterialien wie Plastiktüten oder Styroporsteile sind für Kinder gefährlich. Halten Sie diese daher von Kindern fern.
 - Viele Verpackungsmaterialien werden einer Wiederverwertung zugeführt – achten Sie daher auf die richtige Entsorgung, Sie leisten dabei einen wichtigen Beitrag für den Umweltschutz.

Platzbedarf und Gerät aufstellen:

Beachten Sie bei der Wahl des Aufstellplatzes die folgenden Angaben der Maße und Mindestabstände:

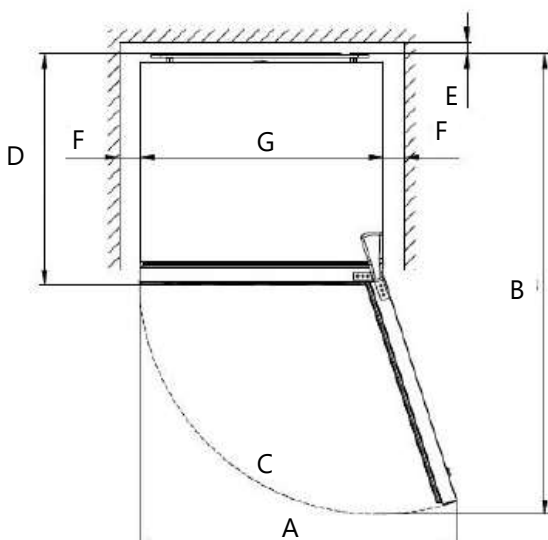

A	775 mm
B	1215 mm
C	< 108°
D	670 mm
E	≥ 50 mm
F	≥ 50 mm
G	595 mm
H	≥ 100 mm

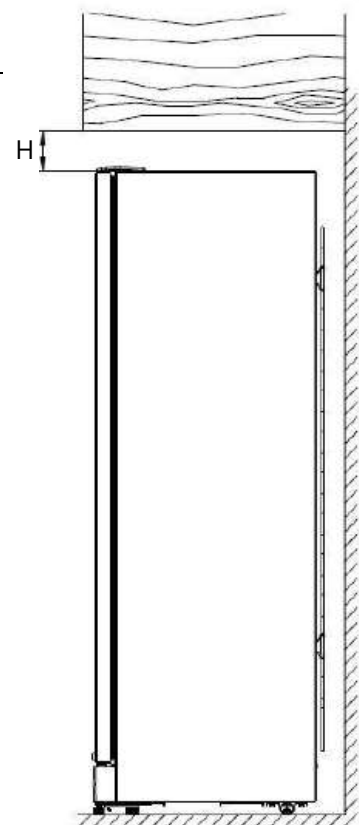

- Beachten Sie die unter „Sicherheitshinweise“ beschriebenen Punkte.
- Das Gerät ist schwer – Vorsicht beim Transport und beim Hantieren!
- Stellen Sie das Gerät in einem trockenen, belüftbaren Raum mit einer Luftfeuchtigkeit von max. 60% und einer Temperatur von max. 25°C auf.
- Sollte die Raumtemperatur höher sein als angegeben, wird der Kühlraum zu warm. Ist die Temperatur niedriger, wird der Kühlraum zu kalt. Wenn die Raumtemperatur unter die eingestellte Temperatur im Kühlgerät sinkt, sinkt auch die Temperatur im Kühlraum auf die Raumtemperatur.
- Belüftungsöffnungen am Gehäuse dürfen nicht abgedeckt werden, auch nicht durch den Einbau in Möbel verschlossen werden. Achten Sie darauf, dass eine ausreichende Luftzirkulation möglich ist. Dadurch wird ein Abtransport der erzeugten, warmen Abluft gewährleistet, was wiederum einen geringeren Stromverbrauch nach sich zieht.
- Das Gerät ist nicht dazu ausgelegt, in einem Schrank eingebaut zu werden, es ist ein frei stehendes Gerät.
- Sollte das Gerät nicht eben stehen, richten Sie die verstellbaren Füße entsprechend aus.
- Wenn Sie das Gerät aufgestellt und gereinigt haben warten Sie mindestens 2 Stunden, bis Sie den Netzstecker in eine Steckdose stecken, damit eine einwandfreie Funktion gewährleistet werden kann (gleichmäßiges Verteilen der Kühlflüssigkeit). Bei Nichtbeachtung könnte der Kompressor des Gerätes beschädigt werden. In diesem Fall besteht keinerlei Anspruch auf Garantie/Gewährleistung.
- Reinigen Sie vor der ersten Inbetriebnahme das Innere und die Zubehöerteile im Inneren des Gerätes, wie unter Kapitel „Wartung und Pflege“ beschrieben wird.
- Stellen Sie das Gerät so auf, dass es der Netzanschluss frei zugänglich ist.
- Bei der erstmaligen Verwendung des Kühlgerätes kann es möglicherweise zu einer leichten Geruchsbildung kommen. Dieser Geruch verschwindet, sobald das Gerät gekühlt ist.

Inbetriebnahme / Bedienung

Netzanschluss:

- Warten Sie nach dem Aufstellen des Gerätes mindestens 2 Stunden, bevor Sie den Netzstecker in die Steckdose stecken.
- Das Gerät ist mit einem Schutzkontaktstecker ausgestattet und darf nur an eine vorschriftsmäßig installierte, frei zugängliche Schutzkontaktsteckdose angeschlossen werden.
- Zum Netzanschluss ist eine eigene Steckdose notwendig – verwenden Sie keine Stromverteiler, an die auch andere Elektrogeräte angeschlossen sind.
- Die Netzspannung muss der auf dem Typenschild angegebenen Spannung entsprechen.
- Wenn Sie das Gerät ausstecken oder nach Stromausfall, warten Sie ca. 5 Minuten, bevor Sie es wieder einschalten.
- Das Gerät entspricht den Richtlinien, die für die CE Kennzeichnung verbindlich sind.

Bestimmungsgemäßer Gebrauch:

- Das Gerät dient ausschließlich zum Lagern und Kühlen von Getränken in geschlossenen Behältern, wie Flaschen, Dosen, Tetrapacks, o. Ä.

- In diesem Gerät dürfen keine anderen Lebensmittel aufbewahrt werden.
- Mit dem Gerät können keine Lebensmittel tiefgefroren werden.
- Das Gerät ist nicht für die Verwendung in Labors oder zum Lagern von Medikamenten ausgelegt.
- Verwenden Sie das Gerät nur für die in der Anleitung beschriebenen Funktionen. Jede andere als die in der Anleitung beschriebene Verwendung gilt als nicht bestimmungsgemäß. Nimmt das Gerät aufgrund falscher Bedienung oder zweckentfremdeter Verwendung Schaden, wird keine Haftung/ Garantie für evtl. auftretende Schäden übernommen.



Achtung:

- Behälter mit leicht entflammbaren Gasen oder Flüssigkeiten können auf Grund der kalten Umgebungstemperatur undicht werden. Explosionsgefahr!
- Aus diesem Grund dürfen keine derartigen Stoffe wie z. B. Spraydosen oder Nachfüllpatronen für Feuerzeuge, usw. im Kühlgerät gelagert werden.
- Es dürfen keinesfalls andere, elektrische Geräte im Inneren des Kühlgerätes verwendet werden (z. B. Eis[würfel]bereiter), außer es ist in der Anleitung ausdrücklich erwähnt.

Gerät ein-/ausschalten:

Sobald das Gerät mit dem Stromnetz verbunden ist, ist es betriebsbereit und kann durch Drehen des Temperaturreglers eingeschaltet werden. Zum Ausschalten, drehen Sie den Regler auf Pos. „0“.

Temperaturregler / Thermostat:

Der Temperaturregelbereich liegt zwischen 1°C ~ 10°C, es gibt 7 Einstellungsstufen:

- 0 : Gerät ist ausgeschaltet;
- 1 - 2: Niedrige Einstellung / Kühltemperatur am wenigsten kalt
- 3 – 4: Mittlere Einstellung / Empfohlene Einstellung im Normalbetrieb
- 5 – 6: Hohe, kühle Einstellung
- 7: Einstellung für niedrigste Kühltemperatur

Beachten Sie:

- Wenn Sie das Gerät das erste Mal in Betrieb nehmen, drehen Sie den Regler auf mittlere Pos. 3, und lassen Sie das Gerät ca. 4 Stunden leer laufen, bis die Innentemperatur auf das eingestellte Niveau abgekühlt ist.
- Erst wenn die gewünschte Kühltemperatur erreicht wurde, kann das Gerät mit Getränke-Behälter befüllt werden.
- **Thermostat:**
Der Kompressor läuft, solange das Gerät auf die eingestellte Temperatur abkühlt. Wurde diese Temperatur erreicht, schaltet sich der Kompressor aus. Die Innentemperatur erwärmt sich langsam, der Kompressor schaltet sich wieder ein, wenn die Temperatur zu hoch wird, um den Kühlvorgang wieder zu starten.
- Um Energie zu sparen, stellen Sie die Temperatur nicht kälter als notwendig ein.

- Wir empfehlen eine mittlere Einstellung (Stufe 3), wenn die Raumtemperatur ca. 25°C beträgt.
- Die Temperatur im Inneren des Kühlgerätes hängt auch von der Menge der gekühlten Getränke, von der Umgebungs-/Raumtemperatur und der Häufigkeit der Türöffnungen ab.
- Sollte sich an der Hinterwand des Kühlgerätes Reif bilden, hat das grundsätzlich mit einer zu hohen Luftfeuchtigkeit im Kühlraum zu tun und kann folgenden Ursachen haben:
 - Tür war zu lange/zu oft geöffnet oder schließt nicht richtig (achten Sie darauf, dass die Tür nicht durch Flaschen, Dosen oder anderen Getränkeverpackungen blockiert wird).
 - Warme, offene Getränke wurden in das Kühlgerät gestellt;
 - Türdichtung ist kaputt.
- Flaschen mit hochprozentigen, alkoholischen Getränke müssen stehend und verschlossen gelagert werden.

Innenbeleuchtung:

Schalten Sie die Innenbeleuchtung mit dem Lichtschalter ein bzw. wieder aus.

WARNUNG:

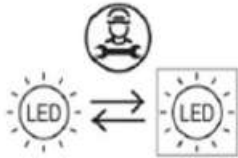

Das LED-Leuchtmittel darf nur von qualifiziertem Fachpersonal getauscht werden!

Geräusche während des Betriebs

Durch das Einschalten des Kompressors in der Kühlphase entstehen Geräusche. Sobald die eingestellte Betriebstemperatur im Kühlraum erreicht wurde, schaltet sich der Kompressor wieder aus und die Geräusche verringern sich.

Folgende Geräusche können auftreten:

„**Brummen**“: Dieses Geräusch entsteht wenn der Kompressor in Betrieb ist und ist etwas stärker, wenn er sich ein- oder ausschaltet.

„**Blubbern**“: Dieses Geräusch entsteht durch die Zirkulation des Kühlmittels im Gerät.

„**Klicken**“: Dieses Geräusch entsteht beim Ein- und Ausschalten des Kompressors.

Bei zu lauten Geräuschen könnten folgende Punkte die Ursache sein:

- Das Gerät steht uneben: Richten Sie durch Verstellen der Füße das Gerät eben aus.
- Zu wenig Abstand: Rücken Sie das Gerät von nebenstehenden Geräten oder Möbelstücken weg.
- Ablagerost, Gefäße oder Flaschen im Kühlraum wackeln oder berühren sich: Legen Sie sie neu mit ausreichendem Abstand ein.

Wartung und Pflege

Abtauen:

Das Gerät muss von Zeit zu Zeit abgetaut werden, da ansonsten das Kühlergebnis beeinträchtigt werden könnte und das Gerät mehr Strom verbraucht. Wenn sich an der Rückwand des Gerätes eine Eisschicht gebildet hat, sollte das Gerät abgetaut werden:

- Drehen Sie den Thermostatregler auf Pos. 0 und ziehen Sie den Netzstecker.
- Entleeren Sie das Gerät komplett.
- Wischen Sie das durch das Schmelzen des Eises entstehende Wasser mit einem weichen Tuch ab.
- Lassen Sie das Gerät gut trocknen, bevor Sie es wieder mit dem Stromnetz verbinden und in Betrieb nehmen.

WARNUNG: Verwenden Sie zur Beschleunigung des Abtauvorgangs keine anderen mechanischen Gegenstände, wie z. B. Heizgeräte oder Haarföns.

LED-Lampe austauschen:



Achtung: Die Innenbeleuchtung darf NICHT entfernt werden. Die LED-Beleuchtung darf im Falle eines Defekts ausschließlich durch qualifiziertes Fachpersonal ausgetauscht werden.

Reinigung:

Aus hygienischen Gründen und um einwandfreien Betrieb zu gewähren, muss das Kühlgerät sauber gehalten und regelmäßig gereinigt werden:

- Vor der Reinigung schalten Sie das Gerät aus, ziehen Sie den Netzstecker und entnehmen Sie den kompletten Inhalt: Einlegeroste, Flaschen, etc.
- Staub hinter dem Kühlgerät und am Boden muss von Zeit zu Zeit entfernt werden, um den Kühleffekt nicht zu beeinträchtigen und um Energie zu sparen.
- Reinigen Sie den Kompressor auf der Rückseite des Gerätes einmal jährlich. Verwenden Sie dazu einen weichen Besen oder einen Staubsauger.

Achtung: Verbiegen oder beschädigen Sie dabei die Kühlschlangen nicht!

- Zur Reinigung verwenden Sie lauwarmes Wasser mit etwas Spülmittel. Wischen Sie den Innenraum mit einem weichen, leicht angefeuchteten Tuch aus. Wischen Sie auch die Türdichtung ab.
- Zum Entfernen unangenehmer Gerüche geben Sie dem Reinigungswasser einige Tropfen Essig hinzu.
- Nach der Reinigung wischen Sie mit reinem Wasser nach. Trocknen Sie die Oberflächen sorgfältig mit einem Küchentuch. Lassen Sie die Gerätetür noch einige Weile offen, um Restfeuchtigkeit durch natürliche Trocknung zu entfernen, bevor Sie das Gerät wieder in Betrieb nehmen.
- Für schwer erreichbare Bereiche im Kühlgerät (z. B. schmale Spalten, Rillen oder Ecken) empfehlen wir, diese regelmäßig mit einem weichen Lappen, einer weichen Bürste, etc. und, falls notwendig, unter Zuhilfenahme von Hilfsutensilien wie z. B. dünne Stäbchen zu reinigen um sicherzustellen, dass sich keine Verunreinigungen ansammeln.

- Reinigen Sie die Öffnungen des Lüfters mit einer kleinen, weichen Bürste, oder mit der Fugendüse eines Staubsaugers.
- Die Einlegeroste können in Spülwasser gereinigt werden – nicht in den Geschirrspüler geben! Trocknen Sie diese gut ab, bevor Sie diese zurück in das Innere des Kühlgerätes geben.
- Verwenden Sie keinesfalls scharfe, aggressive oder alkoholhaltige Reinigungsmittel und vermeiden Sie sehr heißes Wasser.
- Verwenden Sie keinesfalls scharfkantige, scheuernde Reinigungsutensilien, wie z. B. Stahlwolle, Draht- oder andere harte Bürsten, Schleifpapier, etc.
- Verwenden Sie keine Dampfreiniger!
- Spülen Sie nicht mit Wasser, um die elektrischen Isolierungen nicht zu beeinträchtigen.
- Stecken Sie nach der Reinigung den Netzstecker wieder in die Steckdose – achten Sie darauf, dass Ihre Hände trocken sind!

Gerät ausschalten und lagern:

Wollen Sie das Gerät längere Zeit nicht verwenden:

- Nehmen Sie alle Getränke-Behälter heraus.
- Schalten Sie das Gerät aus (Thermostatregler auf Pos. 0).
- Ziehen Sie den Netzstecker.
- Reinigen Sie das Gerät gründlich, wie zuvor beschrieben wurde.
- Lassen Sie die Tür des Gerätes offen, um unangenehme Geruchsbildung zu vermeiden.

Gerät transportieren:

Wollen Sie das Kühlgerät an einen anderen Ort bringen, ist folgendes zu beachten:

- Das Gerät sollte wenn möglich in vertikaler Stellung transportiert werden.
- Das Gerät darf nicht mehr als 30° geneigt werden.
- Während des Transportes muss das Gerät gut gesichert werden, um Stöße zu vermeiden.
- Nach dem Transport muss ca. 2 Stunden gewartet werden, bis das Gerät an eine Steckdose angesteckt wird.

Tipps zum Energiesparen

- Stellen Sie das Gerät nicht neben Öfen, Herden, Radiatoren oder anderen Heizquellen auf. Je höher die Umgebungstemperatur ist, desto öfter muss sich der Kompressor zum Kühlen einschalten.
- Achten Sie auf ausreichend Belüftung rund um das Gerät (siehe „Gerät aufstellen“).
- Warme Getränke unbedingt abkühlen lassen, bevor Sie sie in das Kühlgerät stellen.
- Halten Sie die Gerätetür nicht länger als notwendig offen.
- Stellen Sie die Kühltemperatur nur so kalt wie notwendig ein.
- Halten Sie auch immer den Kompressor auf der Rückseite sauber.
- Lassen Sie die Einlegeroste in den vorgegebenen Höhen.
- Achten Sie darauf, dass die Türdichtung immer sauber ist und dass die Tür immer gut geschlossen gehalten wird.
- Schalten Sie die Beleuchtung aus, wenn Sie sie nicht unbedingt benötigen.

Hilfreiche Hinweise

Folgende Punkte stellen keinen Mangel dar und sind normal:

- Geräusche während des Betriebs.
- Feuchtigkeit auf der Gerätaußenseite bei hoher Luftfeuchtigkeit – wischen Sie das Gerät mit einem weichen, trockenen Tuch ab.
- Kompressor und Kondensator können bei warmer Umgebungstemperatur stärker erhitzen.
- Der Türrahmen erwärmt sich beim Abführen der Luftfeuchtigkeit durch den Kondensator.

Problemstellung	Kontrolle
Gerät funktioniert nicht	<ul style="list-style-type: none"> - Ist der Stecker richtig eingesteckt? - Funktioniert die verwendete Steckdose? - Ist die Sicherung Ihres Stromkastens gefallen? - Ist die Temperatur eingestellt?
Gerät kühlt nicht kalt genug	<ul style="list-style-type: none"> - Ist der Temperaturregler zu niedrig eingestellt? - Ist die Umgebungstemperatur höher als die unter „Technische Daten“ angegebene. - Wurde die Gerätetür zu oft geöffnet? - Ist die Gerätetür komplett geschlossen? - Ist die Türdichtung beschädigt oder verschmutzt? - Wurde der nötige Abstand rund um das Gerät eingehalten.
Der Kompressor schaltet sich häufig ein und aus	<ul style="list-style-type: none"> - Ist die Umgebungstemperatur sehr hoch? - Wurde eine große Menge Getränke in den Kühler gestellt. - Wurde die Gerätetür zu oft geöffnet? - Ist die Gerätetür komplett geschlossen? - Wurde das Gerät korrekt aufgestellt?
LED Licht geht nicht	<ul style="list-style-type: none"> - Ist das Gerät eingesteckt? - Ist die Sicherung Ihres Stromkastens gefallen? - Ist der Lichtschalter ausgeschaltet?
Starkes Vibrieren	<ul style="list-style-type: none"> - Steht das Gerät eben?
Starke Geräusche	<ul style="list-style-type: none"> - Siehe „Geräusche während des Betriebes“
Tür schließt nicht richtig	<ul style="list-style-type: none"> - Steht das Gerät eben? - Ist die Türdichtung beschädigt oder verschmutzt? - Sind die Einlegeroste richtig eingelegt? - Wird die Tür durch Flaschen oder Dosen blockiert?

Hinweise zum Umweltschutz



Dieses Produkt darf am Ende seiner Lebensdauer nicht über den normalen Abfall entsorgt werden, sondern muss an einem Sammelpunkt für das Recycling von elektrischen und elektronischen Geräten abgegeben werden. Das Symbol auf dem Produkt, in der [REDACTED] Gebrauchsanleitung oder auf der Verpackung weist darauf hin.

Die Werkstoffe sind gemäß ihrer Kennzeichnung wiederverwertbar. Mit der Wiederverwendung, der stofflichen Verwertung oder anderen Formen der Verwertung von Altgeräten, leisten Sie einen wichtigen Beitrag zum Schutze unserer Umwelt.

Fragen Sie bei Ihrer Gemeindeverwaltung nach der zuständigen Entsorgungsstelle.

Machen Sie das Gerät unbrauchbar, bevor Sie das Gerät entsorgen:

- Entfernen Sie den Stecker vom Netzkabel.
- Entfernen Sie das Netzkabel vom Gerät.
- Trennen Sie die Tür vom Gerät ab oder entfernen Sie das Schließsystem, sodass sich das Gerät nicht mehr verschließen lässt. Dies schützt davor, dass sich Kinder beim Spielen im entsorgten Gehäuse selbst einschließen (Erstickungsgefahr) oder in gefährliche Situationen kommen. Kinder erkennen diese Gefahren nicht.

Technische Daten

Modell:	G-KS 3580
Nutzzinhalt:	358 l
Stromversorgung:	220-240V ~ 50 Hz
Stromaufnahme:	1,5 A
Umgebungstemperatur:	16°C - 32°C
Testraum Klimaklasse:	CC1 / 25°C
Relative Luftfeuchtigkeit:	60%
Temperaturregelungsbereich:	+ 1°C - + 10°C
Empfohlene Temperatureinstellung:	5°C
Energieeffizienz:	C
Energieverbrauch:	511 kWh/Jahr
Kühlflüssigkeit:	R600a (FCKW-frei) Isobutan / 45 g
Schäumungsmittel:	Cyclopentan
Leuchtmittel:	LED
Abmessungen (B x H x T):	59,5 x 164 x 63,5 cm
Innenmaße (B x H x T):	52,3 x 146,4 x 59,8 cm
Gewicht brutto/netto:	68 kg / 62 kg



Das Gerät entspricht den Anforderungen, die den EU-Verordnungen 2019/2018 unterliegen.

* Tippfehler, Design- und technische Änderungen vorbehalten!

Gewährleistung / Garantie

Neben der gesetzlichen Gewährleistung gewähren wir auf dieses Gerät 24 Monate Garantie, gerechnet ab Ausstellungsdatum der Rechnung bzw. des Lieferscheines. Innerhalb dieser Garantiezeit werden bei Vorlage der Rechnung bzw. des Lieferscheines alle auftretenden Herstellungs- und/oder Materialfehler kostenlos durch Instandsetzung und/oder Austausch der defekten Teile, bzw. (nach unserer Wahl) durch Umtausch in einen gleichwertigen, einwandfreien Artikel reguliert. Voraussetzung für eine derartige Garantieleistung ist, dass das Gerät sachgemäß behandelt und gepflegt wurde. Über unsere Garantieleistungen hinausgehende Ansprüche sind ausgeschlossen. Die Garantie schließt im berechtigten Fall nur die Reparatur des Gerätes ein. Weitergehende Ansprüche sowie eine Haftung für eventuelle Folgeschäden sind grundsätzlich ausgeschlossen. Keine Garantie kann übernommen werden für Teile, die einer natürlichen Abnutzung unterliegen bzw. bei Schäden, die auf Stoß, fehlerhafte Bedienung, Einwirkung von Feuchtigkeit oder durch andere äußere Einwirkungen oder auch auf Eingriff nicht autorisierter Dritter zurückzuführen sind. Im Garantiefall ist das Gerät mit Rechnung oder Lieferschein, bei Ihrem Fachhändler zu reklamieren.

Silva-Schneider Handelsges.m.b.H.
Karolingerstraße 1
A-5020 Salzburg
Hotline: +43 (0) 662 / 251 300 0
technik@silva-schneider.at
office@silva-schneider.at
Mo – Do: 8 – 12, 13 – 17 Uhr
Fr: 8 – 12 Uhr

Gewährleistung:

Die Gewährleistung ist ausdrücklich im Gesetz festgelegt und betrifft nur Mängel, die zum Zeitpunkt der Übergabe der Waren bestanden haben. Der Anspruch richtet sich immer gegen den Vertragspartner (Händler), der die Behebung des Mangels kostenlos (für den Konsumenten) durchführen beziehungsweise veranlassen muss.

Garantie:

Die Garantie ist eine freiwillige, vertragliche Zusage des Herstellers (Generalimporteurs), für die es weder inhaltliche noch formale Mindestanforderungen gibt. Viele Garantien umfassen aber nur einen Teil der Kosten, die bei Mängelbehebung entstehen, dafür gelten sie aber in der Regel für alle Mängel, die innerhalb einer bestimmten Frist auftreten.

EN Safety instructions

- The appliance can be used by **children** aged from 8 years and above and by persons with reduced physical, sensory or mental capabilities or lack of experience and knowledge if they are supervised or have been instructed on how to use the appliance safely and understand the resulting hazards.
- Children must not play with the device.
- **Cleaning** and **user maintenance** shall not be carried out by **children** unless they are 8 years or older and are supervised.
- Children between 3 and 8 years of age are allowed to load and unload refrigerators.
- Children must not play with the device or climb or step on the device.
- Keep packaging material away from children – risk of suffocation!
- This appliance must not be used with extension cords or multiple sockets. If it is unavoidable to use extension cords or multiple sockets, always ensure that the cords used have the necessary safety test symbols and comply with general safety regulations.



RISK OF ELECTRIC SHOCK!

- Never immerse the device or the power cord in water or other liquids.
- Never touch the device, the power cord or the power plug with wet or damp hands.
- Never pull on the power cord, even when you want to remove the plug from the socket, always grasp the plug.
- Do not touch the tips of the plug when unplugging the device.
- Make sure that the power cord is routed so
 - that it does not come into contact with hot objects or with the cooling pipes on the back of the device.
 - that it is not trapped or damaged.
 - that there is no risk of tripping.
- Check the power cord from time to time for damage. If it is damaged, the device must not be operated. To avoid hazards, contact qualified personnel to replace the cord.
- Always unplug the power cord
 - in the event of disruptions during operation,
 - before every cleaning,
 - when working on the device (changing the door hinge),
 - if you do not use the device for a long period of time.
- This device is designed for indoor use only. Do not use it outdoors.
- Do not use the device in the bathroom or other rooms with high humidity.



WARNING:

Ventilation openings on the housing must not be blocked by installing the device in furniture. Make sure that sufficient air circulation is possible.

Do not cover the ventilation openings of the device with blankets, curtains, newspapers, etc. Therefore, never operate the device on a soft surface (e.g. bed, couch) and do not place blankets or carpets underneath. If ventilation openings are blocked, the device must work harder to cool down, which increases power consumption.

- Do not place the device near hot surfaces such as stovetops or other heat sources such as ovens or radiators, and protect it from direct sunlight.
- Never place the device on soft, easily flammable surfaces such as carpets.

- If it is unavoidable to place the appliance next to a heat source, use a suitable insulating plate or keep a sufficient distance (at least 5 cm from electric stoves, 30 cm from oil or coal stoves).
- Always place the device on flat surfaces.
- Never place the device next to or near flammable or volatile materials (gas, petrol, alcohol, paint, etc.).
- To avoid the risk of fire, do not place other electrical appliances on top of the refrigerator.
- Do not place containers filled with water or other liquids on the refrigerator.
- Do not place heavy objects on the device.
- Do not place any burning candles on the device.
- The device must not be operated with an external timer.
- If the refrigerator is not to be used for a longer period of time, it is recommended to leave the appliance door open.
- The device is intended for use
 - in the household
 - in workplaces such as offices/staff kitchens, workshops, warehouses
 - of guests in hotels, motels, guest houses and other typical residential environments
- Device is not intended for commercial use.
- Only use the device for the functions described in this manual. Any other use may result in damage to the device.
- Handle the product with care. It may be damaged by impacts, blows or falls from even a small height.
- Do not climb onto the appliance and do not use the compartments and shelves as support or a step surface.
- Do not handle open flames inside the device!
- Modifying or altering the product is not permitted for safety reasons.
- Do not open the housing of the device; there are no controls inside.
- Never carry out repairs yourself! Damage to the device or the power cord must be repaired or replaced by qualified personnel.
- This manual is intended to familiarize you with the functions of this device. Please keep this manual in a safe place for future reference.

DANGER:

Any damage caused by improper use resulting from failure to follow these operating instructions or the safety instructions will void the warranty.



WARNING FIRE HAZARD – HIGHLY FLAMMABLE MATERIAL!

The refrigerant used, Isobutane (R600a), is CFC-free and therefore not harmful to the environment. However, it is highly flammable. For this reason, care must be taken to protect the refrigeration system during transport and installation. If the refrigeration system is damaged anyway:

- The device must not be put into operation!
- Avoid any open flames and handling other sources of ignition.
- Ventilate the room in which the refrigerator is located well.
- Please note that when selling, passing on or handing over the appliance for recycling/disposal, the refrigerant R600a must be indicated.

Notes on environmental protection



At the end of its working life, this product must not be disposed of with normal household waste. Instead, it must be handed over to a collection point for the recycling of electrical and electronic equipment. This is indicated by the symbol on the product, in the  instructions for use or on the packaging.

The materials are recyclable according to their labelling. By reusing, recycling or other forms of recycling old devices, you are making an important contribution to protecting our environment.

Please ask your local authority for the responsible disposal facility.

Before disposing of the device, render the device unusable:

- Remove the plug and power cord (cut as close to the appliance body as possible).
- The locking system must be removed in such a way that the device can no longer be closed. This prevents children from locking themselves in the housing while playing (risk of suffocation) or getting into dangerous situations. Children do not recognize these dangers.

Warranty / Guarantee

In addition to the statutory warranty, we provide a 24-month guarantee on this device, calculated from the date of issue of the invoice or delivery note. Within this guarantee period, upon presentation of the invoice or delivery note, all manufacturing and/or material defects that occur will be rectified free of charge by repairing and/or replacing the defective parts, or (at our discretion) by exchanging it for an equivalent, flawless item. The prerequisite for such a guarantee is that the device has been handled and cared for properly. Claims beyond our guarantee are excluded. The guarantee only includes the repair of the device in justified cases. Further claims and liability for any consequential damage are fundamentally excluded. No guarantee can be given for parts that are subject to natural wear and tear or for damage that is due to impact, incorrect operation, exposure to moisture or other external influences or intervention by unauthorized third parties. In the event of a guarantee claim, the device must be reported to your specialist dealer with the invoice or delivery note.

Silva-Schneider Handelsges.mbH
Karolingerstraße 1
A-5020 Salzburg
Hotline: +43 (0) 662 / 251 300 0
technik@silva-schneider.at
office@silva-schneider.at
Mon – Thu: 8am – 12am, 1pm – 5pm
Fri: 8am – 12am

Warranty:

The warranty is expressly stipulated in the law and only applies to defects that existed at the time the goods were handed over. The claim is always directed against the contractual partner (dealer), who must carry out or arrange for the defect to be remedied free of charge (for the consumer).

Guarantee:

The guarantee is a voluntary, contractual promise from the manufacturer (general importer) for which there are no minimum requirements in terms of content or form. Many guarantees only cover part of the costs incurred in remedying defects, but they usually apply to all defects that occur within a certain period of time.