

BEDIENUNGSANLEITUNG

HW-Q990F / HW-Q930F

HW-Q900F / HW-Q800F

Um einen umfassenderen Service zu erhalten, registrieren Sie Ihr Produkt unter www.samsung.com.

Abbildungen und Grafiken in diesem Benutzerhandbuch dienen nur Referenzzwecken und können vom tatsächlichen Erscheinungsbild des Produkts abweichen.

INHALTSVERZEICHNIS

| | | | |
|---|-----------|---|-----------|
| 01 Überprüfen der Komponenten | 3 | 07 Verbinden eines Mobilgeräts | 17 |
| 02 Produktübersicht | 3 | Verbinden über Bluetooth | 17 |
| Oberseite | 3 | Verbinden per WLAN (drahtloses Netzwerk) | 18 |
| Unterseite | 4 | Verwenden von Group Play | 19 |
| 03 Verwenden der Fernbedienung | 4 | Verwenden vom SmartThings Hub | 19 |
| So verwenden Sie die Fernbedienung | 4 | Herstellen einer Verbindung über Apple AirPlay | 20 |
| Einstellen der  (Tonsteuerung) | 6 | Verwendung von Tap Sound | 20 |
| Ausgabespezifikationen für jeden Tonmodus | 7 | 08 Installieren der Soundbar an der | 21 |
| – Verwendung nur des Subwoofers | 7 | Wand | 21 |
| – Gemeinsame Verwendung von Subwoofer und Surround-Lautsprecher | 7 | Vorsichtsmaßnahmen bei der Installation | 21 |
| – Gemeinsame Verwendung von Subwoofer und hinterem Lautsprecher (SWA-9500S, optional) | 7 | Komponenten für die Wandmontage | 21 |
| Anpassen der Soundbar-Lautstärke mit einer TV-Fernbedienung | 8 | Montage der Surround-Lautsprecher an einer Wand | 22 |
| 04 Verbinden der Soundbar mit anderen | 8 | 09 Installieren der Soundbar auf dem | 23 |
| Geräten | 8 | TV-Ständer | 23 |
| Anschließen der Stromversorgung und Geräte | 8 | Teile | 23 |
| – Manuelles Verbinden von Subwoofer und Surround-Lautsprechern | 9 | 10 Software-Update | 24 |
| – Status der Anzeige auf der Rückseite von Subwoofer und Surround-Lautsprechern | 10 | Automatisches Update | 24 |
| Anleitung zur Anordnung der Lautsprecher | 11 | USB-Update | 24 |
| – Empfohlene Lautsprecheranordnung | 11 | Informationen zu Sicherheits-Updates | 24 |
| – Empfohlene Lautsprecheranordnung im Surround Speaker-Modus | 11 | Zurücksetzen | 24 |
| 05 Verbinden mit einem TV-Gerät | 12 | 11 Fehlerbehebung | 25 |
| Anschluss an ein TV-Gerät, das HDMI ARC (Audio Return Channel) unterstützt | 12 | 12 Lizenzen und andere Informationen | 27 |
| Verbindung mit einem optischen Kabel | 13 | | |
| Verbinden über Bluetooth | 14 | | |
| Verbinden per WLAN (drahtloses Netzwerk) | 15 | | |
| Verwenden der Q-Symphony-Funktion | 15 | | |
| Verwenden von SpaceFit Sound Pro | 15 | | |
| 06 Verbinden eines externen Geräts | 16 | | |
| Anschluss über ein HDMI-Kabel | 16 | | |
| Verbindung mit einem optischen Kabel | 17 | | |

01 ÜBERPRÜFEN DER KOMPONENTEN

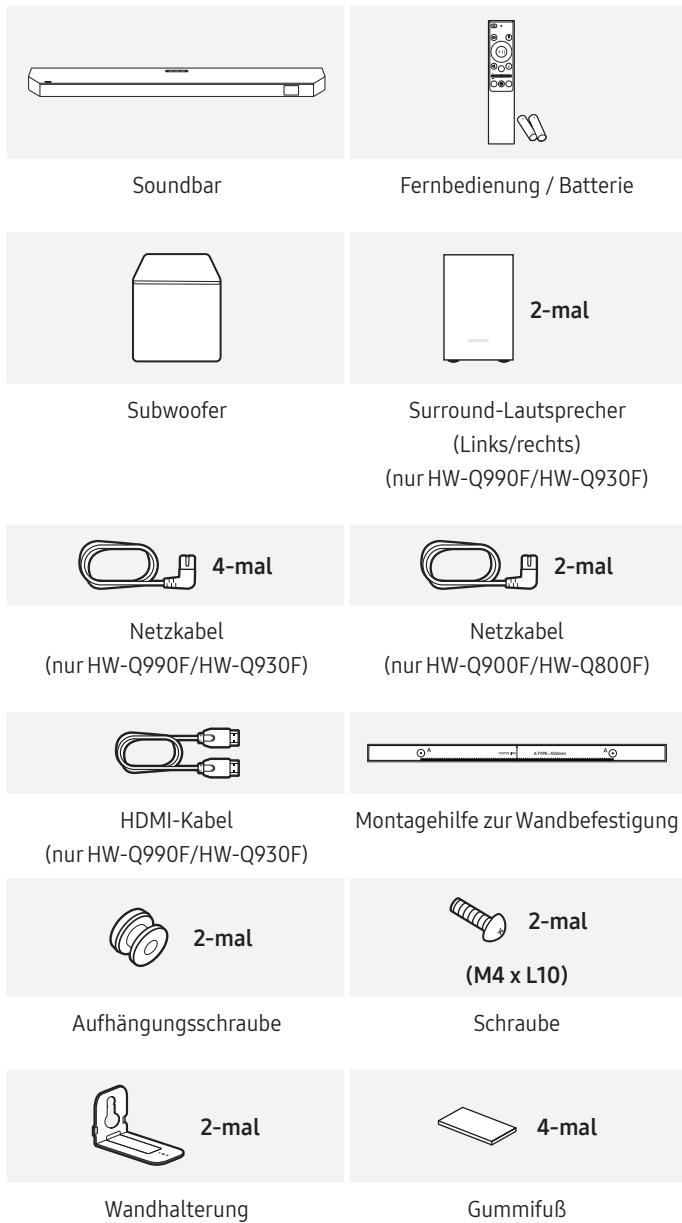

- Weitere Informationen zur Stromversorgung und zum Stromverbrauch finden Sie auf dem Aufkleber auf der Unter- oder Rückseite des Produkts.
- Wenden Sie sich wegen der Verwendung zusätzlicher Komponenten oder optionaler Kabel an ein Servicezentrum oder den Kundendienst von Samsung.
- Weitere Informationen zur Wandhalterung und zum Gummifuß finden Sie auf den Seiten 21 bis 23.
- Zur Verbesserung des Produkts können Produktdesign, technische Daten und App-Schnittstelle ohne vorherige Ankündigung geändert werden.
- Farbe und Form der Teile können von den Abbildungen abweichen.

02 PRODUKTÜBERSICHT

Oberseite

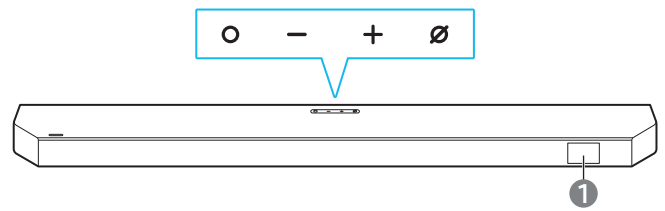

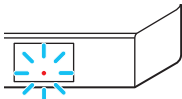
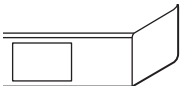
| | | | |
|---|--|---|---|
| ○ | <p>Taste (Multi)</p> <ul style="list-style-type: none"> • Im Standby-Modus können Sie die Soundbar einschalten, indem Sie die Taste ○ (Multi) drücken. • Sie können die Quelle wechseln, indem Sie die Taste ○ (Multi) drücken. | | |
| - + | <p>Taste (Lautstärke)</p> <p>Stellt die Lautstärke ein.</p> | | |
| ∅ | <p>Taste (Mikrofon)</p> <ul style="list-style-type: none"> • Drücken Sie Taste, um das Mikrofon ein- oder auszuschalten. <p>Bei ausgeschaltetem Mikrofon leuchtet die LED-Anzeige rot.</p> <table style="width: 100%; border: none;"> <tr> <td style="width: 50%; vertical-align: top;"> <p>Mikrofon ausgeschaltet: rote LED leuchtet</p> </td> <td style="width: 50%; vertical-align: top;"> <p>Mikrofon eingeschaltet: rote LED leuchtet nicht</p> </td> </tr> </table> <div style="display: flex; justify-content: space-around; align-items: center;">   </div> <ul style="list-style-type: none"> • Halten Sie die Taste ∅ (Mikrofon) oben auf der Soundbar mindestens 3 Sekunden lang gedrückt, um in den Modus BT PAIRING zu wechseln. | <p>Mikrofon ausgeschaltet: rote LED leuchtet</p> | <p>Mikrofon eingeschaltet: rote LED leuchtet nicht</p> |
| <p>Mikrofon ausgeschaltet: rote LED leuchtet</p> | <p>Mikrofon eingeschaltet: rote LED leuchtet nicht</p> | | |
| ① | <p>Anzeige</p> <p>Zeigt den Status oder den aktuellen Modus an.</p> <p>TV ARC oder eARC → HDMI oder HDMI 1/HDMI 2 → WLAN → BT → D.IN</p> | | |

- Wenn Sie die Soundbar einschalten, kann es 4 bis 5 Sekunden bis zur Tonausgabe dauern.
- Bei Audiowiedergabe sowohl vom TV-Gerät als auch von der Soundbar öffnen Sie auf dem TV-Gerät das Menü mit den **Audio-Einstellungen** und wählen **Ext. Lautsprecher** statt TV-Lautsprecher.

Unterseite

[HW-Q990F / HW-Q900F]

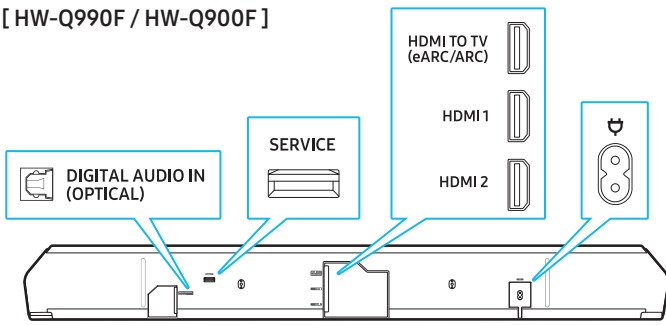

[HW-Q930F / HW-Q800F]

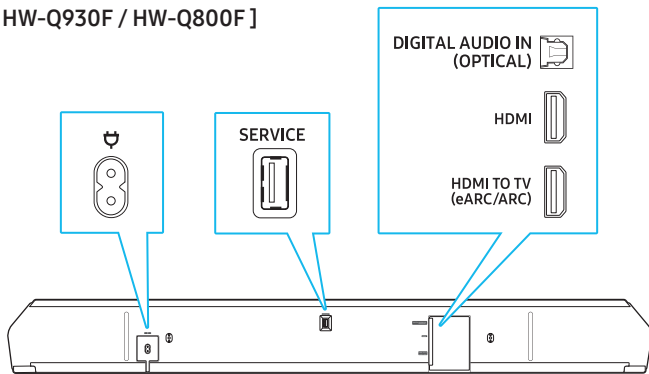

| | |
|-----------------------------------|--|
| DIGITAL AUDIO IN (OPTICAL) | Zur Verbindung mit einem digitalen (optischen) Ausgang von TV- oder externen Geräten. (Weitere Informationen finden Sie auf Seite 17.) |
| SERVICE | Anschluss zur Firmwareaktualisierung über USB. |
| HDMI TO TV (eARC/ARC) | HDMI-Anschluss zur Verbindung mit einem TV-Gerät. (Weitere Informationen finden Sie auf Seite 12.) |
| HDMI oder HDMI1/HDMI2 | Anschluss für ein HDMI-Kabel zur gleichzeitigen digitalen Video- und Audioübertragung. Zur Verbindung mit einem HDMI-Ausgang externer Geräte. (Weitere Informationen finden Sie auf Seite 16.) |
| | Stromanschluss zur Verbindung mit dem Netzkabel. (Weitere Informationen finden Sie auf Seite 8.) |

03 VERWENDEN DER FERNBEDIENUNG

So verwenden Sie die Fernbedienung

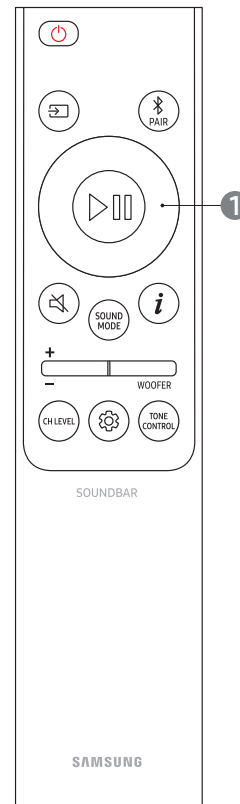





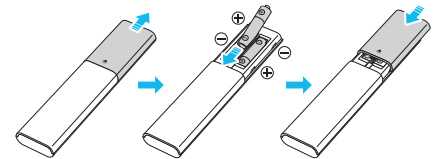



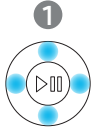



Batterien einlegen (2-mal AAA-Batterien)

Schieben Sie die Batteriefachabdeckung in Pfeilrichtung, bis sie vollständig entfernt ist. Nachdem Sie die Batterien (1,5 V, AAA) in der richtigen Ausrichtung eingelegt haben, schieben Sie die hintere Abdeckung in Pfeilrichtung auf die Fernbedienung.

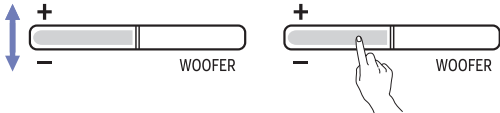

| | |
|----------------------------|---|
| (STROM) | Schaltet die Soundbar ein oder aus. Die Soundbar schaltet sich in den folgenden Fällen automatisch aus. (Energiesparmodus) <ul style="list-style-type: none"> • Modus TV ARC oder eARC, HDMI oder HDMI1/HDMI2, WLAN, BT, D.IN: Kein Audioeingangssignal für mindestens 18 Minuten |
| (Quelle) | <ul style="list-style-type: none"> • Sie können das mit der Soundbar verbundene Gerät auswählen. • Sprach-Feedback ein- oder ausschalten Sie können das Sprach-Feedback ein- oder ausschalten. Halten Sie bei ausgeschalteter Soundbar (im Standby-Modus) die Taste (Quelle) auf der Fernbedienung 5 Sekunden lang gedrückt. Jedes Mal, wenn Sie die Sprach-Feedback-Einstellungen ändern, wird auf dem Display AUI OFF (Standard) bzw. AUI ON angezeigt. |
| (Bluetooth-Verbindung) | Versetzt die Soundbar in den Bluetooth-Kopplungsmodus. Wenn Sie die Taste drücken, wird auf dem Display BT PAIRING angezeigt und Sie können ein neues Bluetooth-Gerät verbinden. |

| | |
|---|--|
|  <p>(Oben/ Unten/Links/ Rechts)</p> | <p>Verwenden Sie die Tasten Oben/Unten/Links/Rechts, um die Einstellungen zu verfeinern.</p> <ul style="list-style-type: none"> • Ein Lied überspringen Drücken Sie die Taste Rechts, um zum nächsten Lied zu springen. Drücken Sie die Taste Links, um zum vorherigen Lied zu gelangen. • ID SET Verwenden Sie diese Option, wenn der Subwoofer oder die Surround-Lautsprecher nicht verbunden sind oder neu verbunden werden müssen. Halten Sie im ausgeschalteten Zustand die Taste Oben 5 Sekunden lang gedrückt, um ID SET auszuführen. (Weitere Informationen finden Sie auf Seite 9.) |
|  <p>(Wiedergabe/ Pause)</p> | <p>Startet oder pausiert die Wiedergabe.</p> |
|  <p>(Ton aus)</p> | <p>Wenn Sie die Soundbar stumm schalten möchten, drücken Sie die Taste ⏻ (Ton aus). Drücken Sie die Taste erneut, um die Stummschaltung aufzuheben.</p> |
|  <p>(Tonmodus)</p> | <p>Wählen Sie den gewünschten Soundmodus aus: Surround, Game Pro, Standard oder Adaptive Sound.</p> <ul style="list-style-type: none"> • Standard Der Originalton wird wiedergegeben. • Surround Surround-Sound wird aktiviert. • Game Pro Dieser Modus ist für Spiele optimiert und bietet ein intensiveres Klangerlebnis. • Adaptive Sound In diesem Modus werden Inhalte in Echtzeit analysiert und je nach Inhaltstyp wird der optimale Ton wiedergegeben. |
|  <p>(Info)</p> | <p>Drücken Sie diese Taste, um die Codec-Informationen oder den aktuellen Status anzuzeigen. Im Modus BT wird das verbundene Gerät (Gekoppelt) oder BT READY (Kopplung erforderlich) angezeigt.</p> |
|  <p>(Tieftöner- Stufe (Bass))</p> |  <p>Sie können die Tieftöner-Stufe (Bass) anpassen, indem Sie die Taste nach oben oder nach unten schieben.</p> |
|  <p>(Lautstärke)</p> |  <p>Drücken Sie die Nach-oben-Taste oder die Nach-unten-Taste, um die Lautstärke einzustellen.</p> <ul style="list-style-type: none"> • (Ton aus) Drücken Sie die Taste Lautstärke. Drücken Sie die Taste erneut, um die Stummschaltung aufzuheben. |

| | |
|---|---|
|  <p>(Kanalpegel)</p> | <p>Sie können die Lautstärke jedes Lautsprechers anpassen, darunter Center level, Side level, Wide level, Front Top level, Rear level, Rear top level und Rear side level.</p> <ul style="list-style-type: none"> • Um die Lautstärke jedes Lautsprechers anzupassen, wählen Sie in den Audioeinstellungen die Option Center level, Side level, Wide level oder Front Top level aus und verwenden Sie dann die Tasten Oben/Unten, um die Lautstärke im Bereich von -6 bis +6 einzustellen. • Wenn die Surround-Lautsprecher verbunden sind, wählen Sie Rear level, Rear top level oder Rear side level und verwenden Sie dann die Tasten Oben/Unten, um die Lautstärke im Bereich von -6 bis +6 einzustellen. |
|  <p>(Tonsteuerung)</p> | <p>Sie können Audiofunktionen auswählen, z. B. SpaceFit Sound Pro, AVA Pro, Voice Enhance, Night mode, Sync, Surround Speaker, Sound Grouping, Private Rear, Moderate Bass, Virtual.</p> <p>Um eine Toneinstellung anzupassen, drücken Sie die Nach-oben-Taste oder die Nach-unten-Taste, um die gewünschte Option auszuwählen.</p> <ul style="list-style-type: none"> • (Weitere Informationen finden Sie auf Seite „Einstellen der  (Tonsteuerung)“ von 6.) |
|  <p>(Klangsteuerung)</p> | <p>Passen Sie Höhen- und Bassstufen durch Drücken der entsprechenden Tasten an. Nach Auswahl einer Option können Sie mit den Tasten Oben/Unten die Einstellungen anpassen. Diese Funktion ist in allen Tonmodi außer dem Modus Standard verfügbar.</p> <ul style="list-style-type: none"> • Passen Sie die Höhen- oder Bassstufen an, indem Sie in der Klangsteuerung TREBLE oder BASS auswählen. Verwenden Sie dann die Tasten Oben/Unten, um die Lautstärke im Bereich von -6 bis +6 einzustellen. • Das Anpassen der BASS-Stufen wirkt sich auch auf die Tieftöner-Stufen aus. |

Einstellen der (Tonsteuerung)

- **SpaceFit Sound Pro:** Für optimale Audioqualität analysiert diese Funktion Ihren Hörraum mithilfe des Soundbar-Mikrofons. Die Optimierung des Tons erfolgt automatisch. (Weitere Informationen finden Sie unter „Verwenden von SpaceFit Sound Pro“.)
 - **AVA (Active Voice Amplifier) Pro:** Diese Funktion analysiert externe Geräusche, um eine klare Sprachqualität sicherzustellen. Bei der Analyse werden keine Daten erfasst oder gespeichert.
 - **Voice Enhance:** Verbessert die Dialogqualität in Videos und Fernsehsendungen und erleichtert so das Hören.
 - **Night Mode:** Optimiert das Hörerlebnis bei Nacht, indem die Lautstärke verringert wird, gesprochene Dialoge aber klar verständlich bleiben.
 - **Sound Grouping:** Der volle Klang wird sowohl über die Soundbar als auch über die hinteren Lautsprecher wiedergegeben und ist daher ideal für eine Gruppe von Personen in einem großen Raum.
 - Wenn die hinteren Lautsprecher zum ersten Mal verbunden werden, ist das Menü „Sound Grouping“ verfügbar. Danach bleibt das Menü verfügbar, unabhängig davon, ob die hinteren Lautsprecher verbunden sind.
 - Im Modus **Sound Grouping** wirken sich die Tonmodi nicht auf die Audioqualität aus.
 - Der Ton kommt nur aus bestimmten Lautsprechern, nicht von der Soundbar und allen hinteren Lautsprechern. Dies kann je nach Modell variieren.
 - **Private Rear:** Mit dieser Funktion können Sie Audiodaten nur an die hinteren Lautsprecher senden, sodass Sie ungestört zuhören können.
 - In diesem Modus kommt kein Ton aus der Soundbar oder dem Subwoofer. Für die Tonausgabe werden nur die vorderen Kanäle der hinteren Lautsprecher verwendet.
 - Im Modus **Private Rear** haben Tonmodi keinen Einfluss auf die Audioqualität.
 - Wenn die Soundbar ausgeschaltet wird oder die Verbindung zu den hinteren Lautsprechern verloren geht, wird der Modus deaktiviert.
 - Das Menü „Private Rear Sound“ ist nur verfügbar, wenn ein hinterer Lautsprecher verbunden ist.
 - Beim Verbinden von **Q-Symphony** wird der Modus „Private Rear Sound“ automatisch deaktiviert und kann nicht wieder aktiviert werden.
 - Wenn Video und Audio bei der Wiedergabe über das TV-Gerät und die Soundbar nicht synchron sind, gehen Sie zur Tonsteuerung und wählen Sie **Sync**. Passen Sie dann mit den Oben/Unten-Tasten die Audioverzögerung zwischen 0 und 300 Millisekunden an.
 - Die Synchronisierung wird nur in bestimmten Funktionen unterstützt.
 - Die Einstellungen der **Surround-Lautsprecher** können abhängig von den technischen Daten der kompatiblen Surround-Lautsprecher (mit Soundbars) variieren.
 - **Virtual:** Wenn der Tonmodus **Surround** aktiviert ist, bietet er erweiterte Klangeffekte bei der Wiedergabe von **Dolby-/DTS**-Inhalten.
Diese Funktion kann mithilfe der Oben/Unten-Tasten ein-/ausgeschaltet werden.
 - **Moderate Bass:** Wenn die Option **aktiviert** ist, wird der Subwoofer stumm geschaltet und der Bass wird über die Soundbar ausgegeben. Wenn die Option **deaktiviert** ist, wird der Subwoofer eingeschaltet und es wird kein Bass über die Soundbar ausgegeben.
- Um den Ton jeder Frequenz anzupassen, halten Sie die Taste  (**Tonsteuerung**) etwa 5 Sekunden lang gedrückt. Sie können mit den Tasten **Links/Rechts** 150 Hz, 300 Hz, 600 Hz, 1,2 kHz, 2,5 kHz, 5 kHz oder 10 kHz auswählen und mit den Tasten **Oben/Unten** Anpassungen im Bereich von -6 bis +6 vornehmen.
(Diese Funktion funktioniert nur, wenn der Tonmodus auf **Standard** eingestellt ist.)

Ausgabespezifikationen für jeden Tonmodus

Verwendung nur des Subwoofers

[HW-Q900F]

| Effekt | Eingang | Ausgang |
|----------------------------------|---------------------|---------------------------|
| Standard | 2.0-Kanal | 2.1-Kanal |
| | 5.1-Kanal | 5.1-Kanal/7.1-Kanal (DTS) |
| | 7.1-Kanal | 7.1-Kanal |
| | Dolby Atmos®, DTS:X | 7.1.2-Kanal |
| Surround Game Pro Adaptive Sound | 2.0-Kanal | 7.1.2-Kanal |
| | 5.1-Kanal | 7.1.2-Kanal |
| | 7.1-Kanal | 7.1.2-Kanal |
| | Dolby Atmos®, DTS:X | 7.1.2-Kanal |

[HW-Q800F]

| Effekt | Eingang | Ausgang |
|----------------------------------|---------------------|-------------|
| Standard | 2.0-Kanal | 2.1-Kanal |
| | 5.1-Kanal | 5.1-Kanal |
| | 7.1-Kanal | 5.1-Kanal |
| | Dolby Atmos®, DTS:X | 5.1.2-Kanal |
| Surround Game Pro Adaptive Sound | 2.0-Kanal | 5.1.2-Kanal |
| | 5.1-Kanal | 5.1.2-Kanal |
| | 7.1-Kanal | 5.1.2-Kanal |
| | Dolby Atmos®, DTS:X | 5.1.2-Kanal |

Gemeinsame Verwendung von Subwoofer und Surround-Lautsprecher

[HW-Q990F]

| Effekt | Eingang | Ausgang |
|----------------------------------|---------------------|---------------------------|
| Standard | 2.0-Kanal | 2.1-Kanal |
| | 5.1-Kanal | 5.1-Kanal/7.1-Kanal (DTS) |
| | 7.1-Kanal | 7.1-Kanal |
| | Dolby Atmos®, DTS:X | 7.1.4-Kanal |
| Surround Game Pro Adaptive Sound | 2.0-Kanal | 11.1.4-Kanal |
| | 5.1-Kanal | 11.1.4-Kanal |
| | 7.1-Kanal | 11.1.4-Kanal |
| | Dolby Atmos®, DTS:X | 11.1.4-Kanal |

[HW-Q930F]

| Effekt | Eingang | Ausgang |
|----------------------------------|---------------------|---------------------------|
| Standard | 2.0-Kanal | 2.1-Kanal |
| | 5.1-Kanal | 5.1-Kanal/7.1-Kanal (DTS) |
| | 7.1-Kanal | 7.1-Kanal |
| | Dolby Atmos®, DTS:X | 7.1.4-Kanal |
| Surround Game Pro Adaptive Sound | 2.0-Kanal | 9.1.4-Kanal |
| | 5.1-Kanal | 9.1.4-Kanal |
| | 7.1-Kanal | 9.1.4-Kanal |
| | Dolby Atmos®, DTS:X | 9.1.4-Kanal |

Gemeinsame Verwendung von Subwoofer und hinterem Lautsprecher (SWA-9500S, optional)

[HW-Q900F]

| Effekt | Eingang | Ausgang |
|----------------------------------|---------------------|---------------------------|
| Standard | 2.0-Kanal | 2.1-Kanal |
| | 5.1-Kanal | 5.1-Kanal/7.1-Kanal (DTS) |
| | 7.1-Kanal | 7.1-Kanal |
| | Dolby Atmos®, DTS:X | 7.1.4-Kanal |
| Surround Game Pro Adaptive Sound | 2.0-Kanal | 9.1.4-Kanal |
| | 5.1-Kanal | 9.1.4-Kanal |
| | 7.1-Kanal | 9.1.4-Kanal |
| | Dolby Atmos®, DTS:X | 9.1.4-Kanal |

[HW-Q800F]

| Effekt | Eingang | Ausgang |
|----------------------------------|---------------------|---------------------------|
| Standard | 2.0-Kanal | 2.1-Kanal |
| | 5.1-Kanal | 5.1-Kanal/7.1-Kanal (DTS) |
| | 7.1-Kanal | 7.1-Kanal |
| | Dolby Atmos®, DTS:X | 7.1.4-Kanal |
| Surround Game Pro Adaptive Sound | 2.0-Kanal | 7.1.4-Kanal |
| | 5.1-Kanal | 7.1.4-Kanal |
| | 7.1-Kanal | 7.1.4-Kanal |
| | Dolby Atmos®, DTS:X | 7.1.4-Kanal |

Die Surround-Lautsprecher erzeugen keinen Ton für die 2-Kanal-Ausgabe, während der Effektmodus **Standard** aktiv ist. Um den Ton für die Surround-Lautsprecher zu aktivieren, ändern Sie den Effektmodus in **Surround**.

Anpassen der Soundbar-Lautstärke mit einer TV-Fernbedienung

Mit dieser Funktion können Sie die Lautstärke der Soundbar über die Fernbedienung des TV-Geräts einstellen.

- Diese Funktion kann nur mit einer IR-Fernbedienungen verwendet werden. Bluetooth-Fernbedienungen (die gekoppelt werden müssen) werden nicht unterstützt.
- Stellen Sie den Lautsprecher des TV-Geräts auf **Externer Lautsprecher** ein, um diese Funktion zu verwenden.
- Hersteller, die diese Funktion unterstützen
Samsung, VIZIO, LG, Sony, Sharp, PHILIPS, PANASONIC, TOSHIBA, Hisense, RCA

1. Schalten Sie die Soundbar aus.
2. Drücken Sie die Taste für die **Tieftöner-Stufen** 5 Sekunden lang. Wenn Sie die Taste für die **Tieftöner-Stufen** bis zu 5 Sekunden lang gedrückt halten, ändert sich der Modus in der folgenden Reihenfolge: **OFF-TV REMOTE** (Standard), **SAMSUNG-TV REMOTE** und dann **ALL-TV REMOTE**.

| Fernbedienungstaste | Anzeige | Status |
|----------------------------------|---|---|
| 5 Sekunden + - WOOFER ↑ |  (Standard) OFF-TV REMOTE | Deaktiviert die TV-Fernbedienung. |
| 5 Sekunden + - WOOFER ↑ | SAMSUNG-TV REMOTE | Steuert die Soundbar mit der IR-Fernbedienung eines Samsung-TV-Geräts. |
| 5 Sekunden + - WOOFER ↑ | ALL-TV REMOTE | Steuert die Soundbar mit der IR-Fernbedienung eines anderen TV-Herstellers. |

04 VERBINDEN DER SOUNDBAR MIT ANDEREN GERÄTEN

Anschließen der Stromversorgung und Geräte

Schließen Sie den Subwoofer, die Surround-Lautsprecher und die Soundbar mithilfe der Netzkabel in der folgenden Reihenfolge an eine Steckdose an:

- Weitere Informationen zur Stromversorgung und zum Stromverbrauch finden Sie auf dem Aufkleber auf der Unter- oder Rückseite des Produkts.
- Ziehen Sie das Netzkabel immer direkt am Stecker aus der Steckdose. Ziehen Sie nicht am Netzkabel.
- Sobald alle Geräte angeschlossen sind, schließen Sie die Soundbar und andere Geräte an eine Steckdose an.
- Surround-Lautsprecher sind je nach Produktmodell möglicherweise nicht im Lieferumfang enthalten.

1. Schließen Sie das Netzkabel an den Subwoofer an.

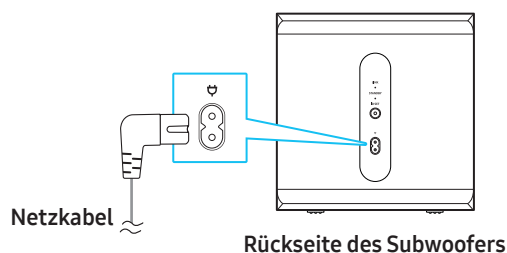

2. Schließen Sie die Netzkabel an den linken und den rechten Surround-Lautsprecher an.

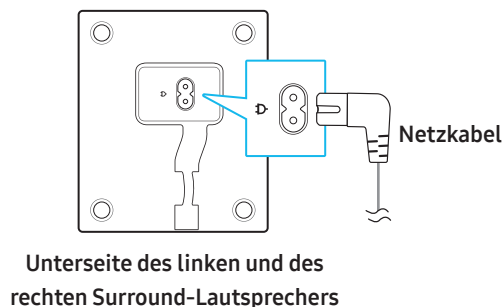

3. Schließen Sie das Netzkabel an die Soundbar an.

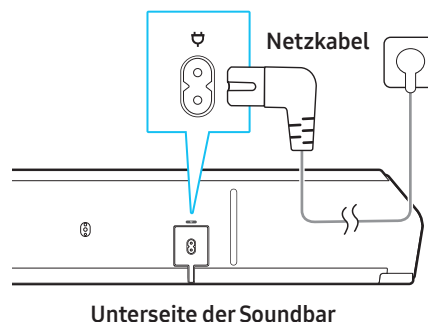

4. Schließen Sie die Soundbar, den Subwoofer und die Surround-Lautsprecher an die Steckdose an. Wenn die Soundbar eingeschaltet wird, verbinden sich Subwoofer und Surround-Lautsprecher automatisch mit ihr.

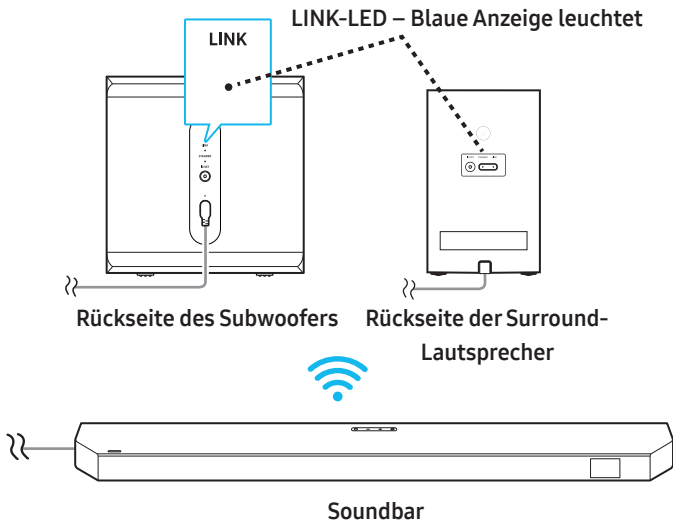

Hinweis

- Schließen Sie zunächst den Subwoofer und die Surround-Lautsprecher an eine Steckdose an und schalten Sie dann die Soundbar ein, sobald sie eingesteckt ist. Wenn die Soundbar eingeschaltet wird, verbinden sich Subwoofer und Surround-Lautsprecher automatisch.
- Wenn Sie das Netzkabel bei eingeschalteter Soundbar abziehen und wieder an eine Steckdose anschließen, schaltet sich die Soundbar automatisch ein.

Manuelles Verbinden von Subwoofer und Surround-Lautsprechern

Vor dem manuellen Verbinden der Lautsprechereinheiten

- Vergewissern Sie sich, dass Soundbar, Subwoofer und Surround-Lautsprecher an eine Steckdose angeschlossen sind.
- Vergewissern Sie sich, dass die Soundbar eingeschaltet ist.

1. Halten Sie die Taste **ID SET** auf der Rückseite des Subwoofers und der Surround-Lautsprecher mindestens 5 Sekunden lang gedrückt.
- Die rote Anzeigelampe auf der Rückseite jedes Lautsprechers erlischt und die blaue Anzeigelampe blinkt schnell.

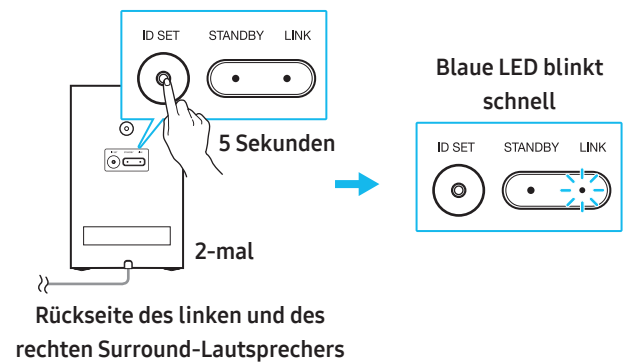
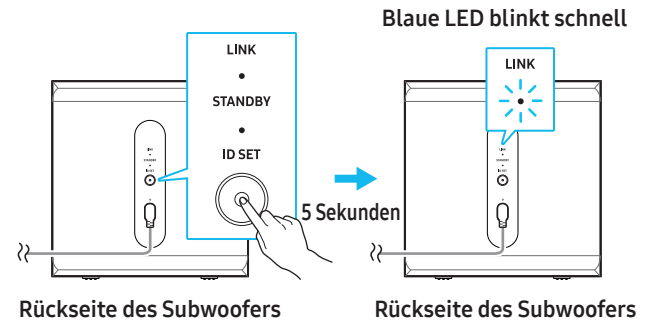

2. Halten Sie die **Oben**-Taste auf der Fernbedienung 5 Sekunden lang gedrückt.
- Die Meldung **ID SET** wird kurz auf dem Display der Soundbar angezeigt und verschwindet dann.
 - Nach der Meldung **ID SET** schaltet sich die Soundbar automatisch ein.

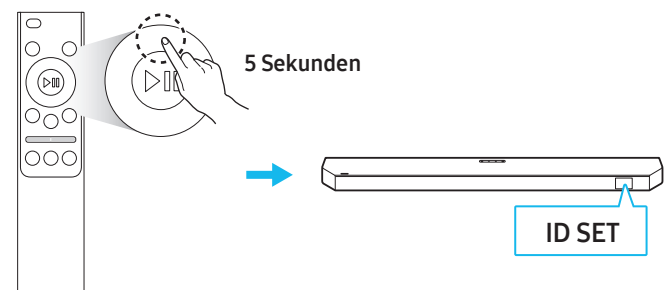

3. Vergewissern Sie sich, dass die LED-Anzeige „LINK“ blau leuchtet (und somit eine erfolgreiche Verbindung anzeigt).

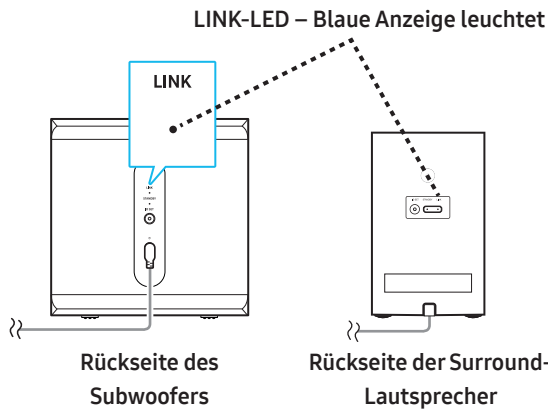

Wenn die Soundbar korrekt mit dem Subwoofer und den Surround-Lautsprechern verbunden ist, hört die LED-Anzeige „LINK“ auf zu blinken und leuchtet durchgehend blau.

Hinweis

- Surround-Lautsprecher sind je nach Produktmodell möglicherweise nicht im Lieferumfang enthalten.
- So setzen Sie das Tx-Modul zurück
 - 1) Schalten Sie die Soundbar aus.
 - 2) Halten Sie die linke Taste auf der Fernbedienung 5 Sekunden lang gedrückt.
 - 3) Befolgen Sie die Anweisungen im Abschnitt **Manuelles Verbinden von Subwoofer und Surround-Lautsprechern**.

Status der Anzeige auf der Rückseite von Subwoofer und Surround-Lautsprechern

| LED | Status | Fehlerbehebung |
|--|---|---|
| <p>Subwoofer</p> <p>(Blaue Anzeige leuchtet)</p> | Erfolgreich verbunden (normaler Betrieb) | - |
| <p>Surround-Lautsprecher</p> <p>(Blaue Anzeige blinkt)</p> | Verbindung wiederherstellen | Überprüfen Sie, ob das Netzkabel der Soundbar fest angeschlossen ist oder warten Sie etwa 5 Minuten. Wenn das Blinken anhält, verbinden Sie den Subwoofer und die Surround-Lautsprecher manuell. Weitere Informationen finden Sie auf Seite 9 . |
| <p>Subwoofer</p> <p>(Rote Anzeige leuchtet)</p> | Im Standby-Modus (bei ausgeschalteter Soundbar) | Überprüfen Sie, ob das Netzkabel der Soundbar fest angeschlossen ist. |
| <p>Surround-Lautsprecher</p> <p>(Rote Anzeige leuchtet)</p> | Verbindung fehlgeschlagen | Versuchen Sie, die Verbindung erneut herzustellen. Informationen zum manuellen Verbindungsaufbau finden Sie auf Seite 9. |

| LED | Status | Fehlerbehebung |
|---|---------------------------|---|
| <p>Subwoofer</p> <p>(Rote und blaue Anzeige blinken gleichzeitig)</p> <p>Surround-Lautsprecher</p> <p>(Rote und blaue Anzeige blinken gleichzeitig)</p> | Fehlfunktion des Produkts | Wenden Sie sich an ein Samsung-Servicezentrum (telefonisch unter 1588-3366, Anrufergebühren fallen an). |

Hinweis

- Wenn die Soundbar ausgeschaltet wird, wechselt der Subwoofer in den Standby-Modus. Die STANDBY-Anzeige auf der Rückseite des Geräts blinkt schnell blau und wird dann rot.
- Wenn sich in der Nähe ein Gerät befindet, das dieselbe Frequenz wie die Soundbar verwendet, kann es zu Störungen kommen, die zu Unterbrechungen bei der Tonausgabe führen.
- Das Funksignal der Soundbar kann unter normalen Installationsbedingungen bis zu 10 Meter weit übertragen werden, diese Entfernung kann jedoch je nach Betriebsumgebung variieren. Wenn sich zwischen der Soundbar und dem Subwoofer oder den Surround-Lautsprechern eine Wand aus Stahl oder Stahlbeton befindet, wird das Funksignal blockiert, wodurch die einwandfreie Funktion des Produkts beeinträchtigt wird.
- Surround-Lautsprecher sind je nach Produktmodell möglicherweise nicht im Lieferumfang enthalten.

⚠ Vorsicht

- In den Subwoofer und die Surround-Lautsprecher ist eine Funkantenne integriert. Von Wasser und Feuchtigkeit fernhalten.
- Für eine optimale Klangqualität sollte der Bereich um den Subwoofer oder die Surround-Lautsprecher frei von Hindernissen sein.

Anleitung zur Anordnung der Lautsprecher

Empfohlene Lautsprecheranordnung

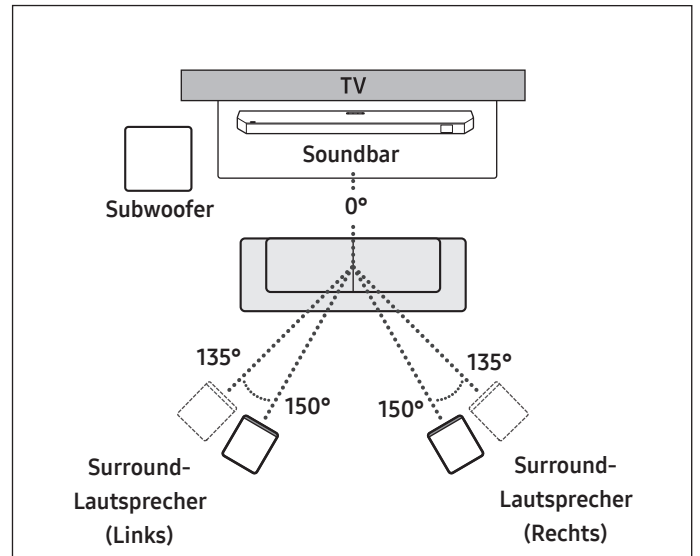

⚠ Vorsicht

- In den Subwoofer und die Surround-Lautsprecher ist eine Funkantenne integriert. Von Wasser und Feuchtigkeit fernhalten.
- Für eine optimale Klangqualität sollte der Bereich um den Subwoofer oder die Surround-Lautsprecher frei von Hindernissen sein.
- Surround-Lautsprecher sind je nach Produktmodell möglicherweise nicht im Lieferumfang enthalten.

Empfohlene Lautsprecheranordnung im Surround Speaker-Modus

Positionieren Sie die Surround-Lautsprecher für optimalen Surround-Sound. Ordnen Sie die Einheiten wie in der untenstehenden Abbildung dargestellt an.

Um diesen Modus einzuschalten, wählen Sie den Modus „Surround Speaker“ auf der Fernbedienung Ihrer Soundbar aus.

(🔊 (Tonsteuerung) → Surround Speaker → ▲ (Oben) / ▼ (Unten) → Vorne / Hinten)

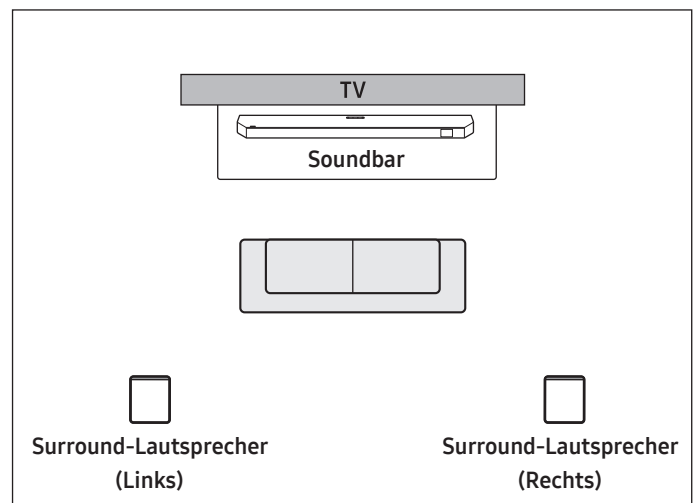

Hintere Anordnung

05 VERBINDEN MIT EINEM TV-GERÄT

Anschluss an ein TV-Gerät, das HDMI ARC (Audio Return Channel) unterstützt

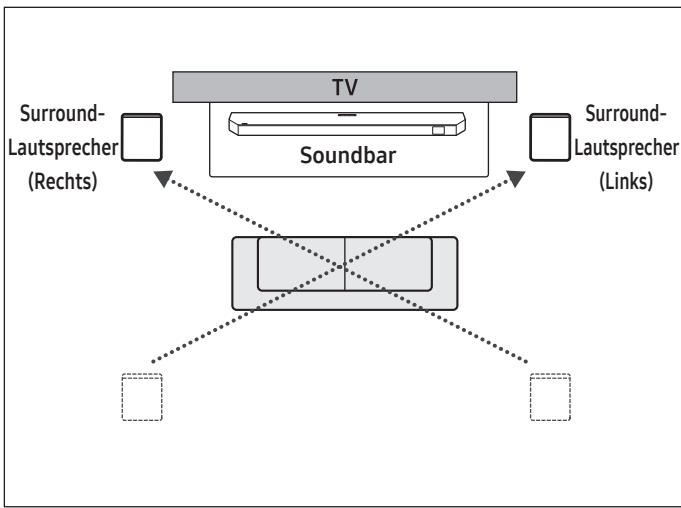

Vordere Anordnung (HW-Q990F)

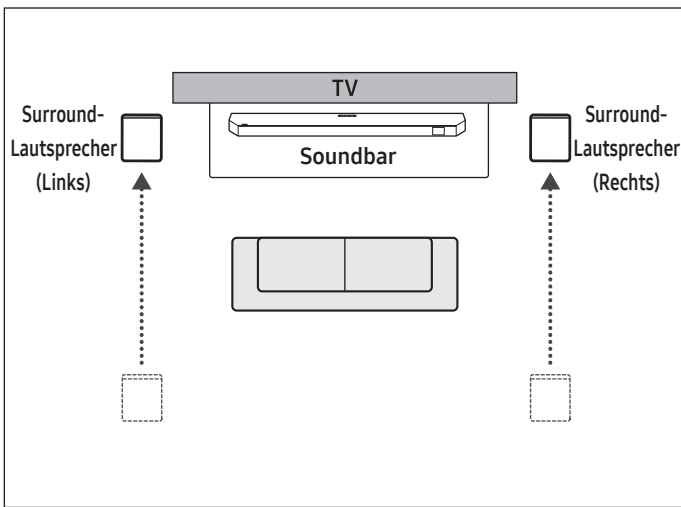

Vordere Anordnung (HW-Q930F)

Hinweis

- Diese Funktion funktioniert nur mit Soundbars, die mit bestimmten Surround-Lautsprechern geliefert werden.
- Positionieren Sie im Frontlautsprecher-Modus die vorderen Lautsprecher so, dass sie zum Zuhörer zeigen.
- Standardmäßig ist die hintere Anordnung auf den Surround Speaker-Modus eingestellt.
- Surround-Lautsprecher sind je nach Produktmodell möglicherweise nicht im Lieferumfang enthalten.

⚠ Vorsicht

- Wenn sowohl ein HDMI-Kabel als auch ein optisches Kabel angeschlossen sind, hat das Signal des HDMI-Kabels Vorrang.
- Wenn Sie das TV-Gerät und die Soundbar mit einem HDMI-Kabel verbinden, achten Sie darauf, das Kabel an den ARC-Anschluss anzuschließen. Wird nicht der richtige Anschluss verwendet, gibt das TV-Gerät keinen Ton aus.
- Es wird empfohlen, von HDMI.org zertifizierte HDMI-Kabel zu verwenden.

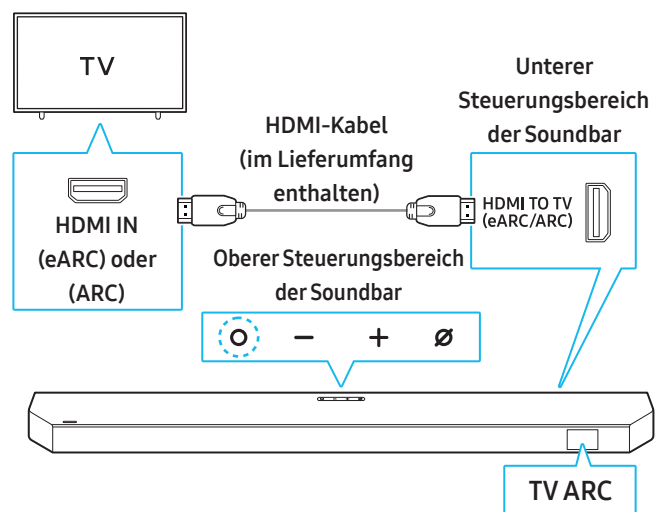

1. Schließen Sie das HDMI-Kabel bei ausgeschalteter Soundbar und ausgeschaltetem TV-Gerät wie in der Abbildung oben dargestellt an.
2. Schalten Sie die Soundbar und das TV-Gerät ein.
3. Auf dem Display der Soundbar wird **TV ARC** angezeigt und der Ton des TV-Geräts wird über die Soundbar ausgegeben.
 - Wenn kein TV-Ton zu hören ist, drücken Sie die Taste **Multi** auf der Oberseite der Soundbar oder die Taste **Quelle** auf der Fernbedienung, um zum Modus **TV ARC** zu wechseln. **TV ARC** wird angezeigt und der TV-Ton ausgegeben.
 - Bei Verbindung mit einem TV-Gerät, das die eARC-Funktion unterstützt, wird **TV eARC** angezeigt und Ton ausgegeben.
 - Zum Herstellen einer eARC-Verbindung muss die eARC-Funktion im TV-Menü aktiviert werden. Informationen zur Konfiguration der Einstellungen finden Sie im Benutzerhandbuch des TV-Geräts. (z. B. Samsung-TV-Gerät: Home (🏠) → Menü → Einstellungen (⚙️) → Alle Einstellungen (⚙️) → Ton → xperteneinstellungen → HDMI-eARC-Modus (Auto))
 - Wenn **TV ARC** nicht auf dem Display der Soundbar angezeigt wird, überprüfen Sie, ob das HDMI-Kabel fest mit dem richtigen Anschluss verbunden ist.
 - Mit den Lautstärketasten auf der Fernbedienung des TV-Geräts können Sie die Lautstärke der Soundbar einstellen.

Hinweis

- Beim Anschluss eines TV-Geräts und einer Soundbar, die HDMI ARC (Audio Return Channel) unterstützen, über ein HDMI-Kabel können digitale Video- und Audiodaten ohne separates optisches Kabel übertragen werden.
- Es wird empfohlen, nach Möglichkeit ein HDMI-Kabel ohne Zentralelement zu verwenden. Bei Verwendung eines HDMI-Kabels mit Zentralelement ist darauf zu achten, dass sein Durchmesser weniger als 14 mm beträgt.
- Diese Funktion funktioniert nicht, wenn das HDMI-Kabel ARC nicht unterstützt.
- Wenn der gesendete Ton in Dolby codiert ist und das „Format des digitalen Audioausgangs“ in Ihrem TV-Gerät auf PCM eingestellt ist, wird für optimalen Klang eine Änderung der Einstellungen auf Dolby Digital, Dolby Digital+ oder Auto empfohlen. Durch Ändern der Einstellung erzielen Sie eine bessere Tonqualität. (Das TV-Menü kann je nach Hersteller unterschiedliche Begriffe für Dolby Digital und PCM verwenden.)
- Das ARC-/eARC-Protokoll unterstützt Dolby Atmos®.
- Überprüfen Sie, ob der gewünschte Inhalt weitere Informationen zur Dolby Atmos®-Unterstützung enthält.

Verbindung mit einem optischen Kabel

Checkliste vor dem Anschließen

- Wenn sowohl ein HDMI-Kabel als auch ein optisches Kabel angeschlossen sind, hat das Signal des HDMI-Kabels Vorrang.
- Bei Verwendung eines optischen Kabels ist darauf zu achten, vorher die Kappe vom optischen Kabel zu entfernen.

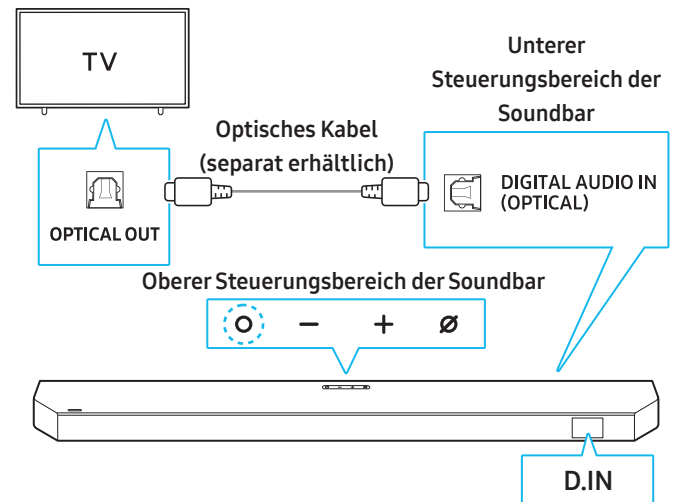

1. Verbinden Sie bei ausgeschaltetem TV-Gerät und ausgeschalteter Soundbar den Anschluss **DIGITAL AUDIO IN (OPTICAL)** auf der Soundbar mit dem Anschluss **OPTICAL OUT** des externen Geräts über ein optisches Kabel (separat erhältlich), wie in der Abbildung oben dargestellt.
2. Schalten Sie die Soundbar und das TV-Gerät ein.
3. Drücken Sie die Taste **Multi** (Kreis) oder drücken Sie die Taste **Quelle** (Rechteck) auf der Fernbedienung, um in den Modus **D.IN** zu wechseln.
4. Der TV-Ton wird über die Soundbar wiedergegeben.

Verbinden über Bluetooth

Wenn Sie Ihr Samsung-TV-Gerät über Bluetooth mit der Soundbar verbinden, genießen Sie Stereo-Sound ohne Kabel.

- Es kann immer nur jeweils ein Samsung-TV-Gerät über Bluetooth verbunden werden.
- Sie können eine Verbindung zu einem Samsung-TV-Gerät mit Bluetooth-Unterstützung herstellen. Diesbezügliche Informationen finden Sie in den technischen Daten Ihres TV-Geräts.

Erstmaliges Verbinden mit Bluetooth

1. Drücken Sie auf der Fernbedienung die Taste zum **Koppeln**, um den Modus **BT PAIRING** zu öffnen.

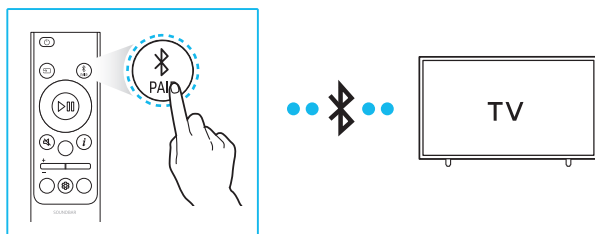

Fernbedienung

(Oder)

Drücken Sie die Taste **Ø (Mikrofon)** auf dem oberen Steuerungsbereich der Soundbar mindestens 3 Sekunden lang, bis **BT PAIRING** angezeigt wird.

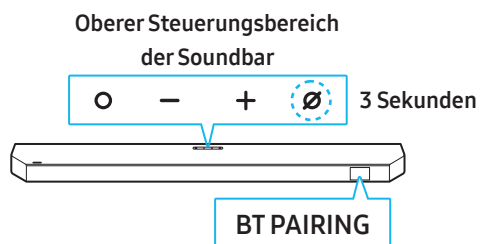

2. Öffnen Sie das Bluetooth-Menü auf dem Samsung-TV-Gerät, das Sie verbinden möchten.
(Beispiele: Home (🏠) → Menü → Einstellung (⚙️) → Alle Einstellungen (⚙️) → Ton → Tonausgang → Bluetooth-Lautsprecherliste → Soundbar Q-Serie (Bluetooth))
3. Wählen Sie **Soundbar Q-Serie** aus der Liste auf dem TV-Bildschirm aus.
In der Bluetooth-Geräteliste des Samsung-TV-Geräts wird **Kopplung erforderlich** oder **Gekoppelt** für ein Gerät angezeigt. Wählen Sie eine Option aus, um eine Verbindung herzustellen.
 - Wenn das Samsung-TV-Gerät und die Soundbar verbunden sind, wird [TV name] → BT auf der Anzeige des vorderen Steuerungsbereichs der Soundbar angezeigt.
4. Sie können jetzt Samsung-TV-Audio über die Soundbar genießen.
 - Sobald Sie die Soundbar erfolgreich über Bluetooth mit Ihrem Samsung-TV-Gerät verbunden haben, können Sie den Modus **BT READY** verwenden, um die Verbindung erneut herzustellen.

Wenn das Gerät keine Verbindung herstellt

- Wenn eine zuvor verbundene Soundbar (z. B. **Soundbar Q-Serie**) in der Lautsprecherliste erscheint, löschen Sie sie.
- Wiederholen Sie die Schritte 1 bis 3.

Trennen der Soundbar vom Samsung-TV

Drücken Sie die Taste **○ (Multi)** auf dem oberen Steuerungsbereich der Soundbar oder die Taste **↔ (Quelle)** auf der Fernbedienung und wechseln Sie in einen beliebigen Modus außer **BT**.

- Das Beenden der Verbindung kann einige Sekunden dauern, da das TV-Gerät auf eine Antwort von der Soundbar wartet.
(Je nach Modell des Samsung-TV-Geräts kann die Zeit, bis die Verbindung getrennt ist, variieren.)

Was ist der Unterschied zwischen BT READY und BT PAIRING?

- **BT READY:** In diesem Modus können Sie ein zuvor verbundenes TV- oder Mobilgerät mit der Soundbar verbinden.
- **BT PAIRING:** In diesem Modus können Sie ein neues Gerät mit der Soundbar verbinden.
(Drücken Sie die Taste zum **Koppeln** auf der Fernbedienung oder halten Sie die Taste **Ø (Mikrofon)** im oberen Steuerungsbereich der Soundbar mindestens 3 Sekunden lang gedrückt, während sich die Soundbar im Modus **BT** befindet.)

Vorsichtsmaßnahmen beim Herstellen einer Bluetooth-Verbindung

- Platzieren Sie das Gerät, das Sie per Bluetooth mit der Soundbar verbinden möchten, in einem Abstand von 1 Meter.
- Wenn Sie beim Herstellen der Verbindung mit einem Bluetooth-Gerät zum Eingeben eines PIN-Codes aufgefordert werden, geben Sie <0000> ein.
- Die Soundbar schaltet sich nach 18 Minuten Inaktivität im Standby-Modus automatisch aus.
- Unter den folgenden Bedingungen kann es bei der Soundbar zu Problemen beim Suchen nach verfügbaren Bluetooth-Geräten oder bei der Herstellung einer Verbindung kommen:
 - Wenn sich in der Nähe elektronische Geräte oder Ausstattung befinden, die Funkstörungen verursachen
 - Wenn mehrere Bluetooth-Geräte gleichzeitig mit der Soundbar gekoppelt sind
 - Wenn das Bluetooth-Gerät ausgeschaltet ist, sich außerhalb der Reichweite befindet oder eine Fehlfunktion aufweist
- Elektronische Geräte können Funkstörungen verursachen. Halten Sie Geräte, die elektromagnetische Wellen erzeugen, von der Soundbar fern.
(z. B. Mikrowellenherd, WLAN usw.)
- Drücken und halten Sie die Taste **TONE CONTROL** auf der Fernbedienung mindestens 30 Sekunden lang, um Bluetooth zu aktivieren oder zu deaktivieren.
Wenn Sie die Bluetooth-Konnektivität aktivieren oder deaktivieren, wird die Soundbar automatisch neu gestartet.

Verbinden per WLAN (drahtloses Netzwerk)

Checkliste vor dem Anschließen

- Die WLAN-Verbindung ist nur für ein Samsung-TV-Gerät verfügbar.
- Überprüfen Sie, ob der **drahtlose Router (WLAN)** eingeschaltet ist und das **TV-Gerät mit dem drahtlosen Router verbunden ist**.
- Verbinden Sie die Soundbar und das TV-Gerät mit demselben WLAN-Netzwerk.
- Falls Ihr drahtloser Router (Wi-Fi) einen DFS-Kanal verwendet, können Sie keine WLAN-Verbindung zwischen TV-Gerät und Soundbar herstellen. Kontaktieren Sie Ihren Internetdiensteanbieter, um mehr zu erfahren.
- Schlagen Sie im Handbuch Ihres TV-Geräts nach, da sich das Menü je nach Herstellungsjahr unterscheiden kann.
- Verbinden Sie die Soundbar zunächst mit dem drahtlosen Router, damit Sie Soundbar und TV-Gerät über WLAN verbinden können. Auf Seite 18 finden Sie weitere Informationen zum Herstellen einer WLAN-Verbindung.

1. Weitere Informationen zum Verbinden Ihrer Soundbar mit einem WLAN-Netzwerk finden Sie auf Seite 18, **„Verbinden per WLAN (drahtloses Netzwerk)“**.
2. Ändern Sie im Menü „TV-Ton“ die Eingangsquelle in „Soundbar“.
 - **Für Samsung-TV-Geräte ab 2017**
Home (🏠) → Menü → Einstellung (⚙️) → Alle Einstellungen (⚙️) → Ton → Tonausgang → Soundbar Q-Serie (WLAN)

Hinweis

- Die WLAN-Dolby Atmos-Konnektivität ist nur für einige Samsung-TV-Geräte und Soundbars verfügbar.
- Zur Gewährleistung einer sicheren Nutzung des Produkts stellen Sie die Netzwerkverbindung über einen sicher verwalteten Router her.
- Wenn eine Netzwerkverbindung besteht, wird das Übertragen von YouTube-Inhalten, Herstellen einer Verbindung über WLAN, Apple Airplay, Spotify, Alexa, SmartThings, Tidal, ChromeCast und Roon Ready ermöglicht. Die durch Software-Updates unterstützten Dienste können sich ändern.
- Zur Nutzung von Wi-Fi Direct müssen die Soundbar und Ihr Smart TV im selben Netzwerk miteinander verbunden sein.
- Drücken und halten Sie die Taste **CH LEVEL** auf der Fernbedienung mindestens 30 Sekunden lang, um WLAN zu aktivieren oder zu deaktivieren.
Wenn Sie die WLAN-Konnektivität aktivieren oder deaktivieren, wird die Soundbar automatisch neu gestartet.

Verwenden der Q-Symphony-Funktion

- Wenn Sie die Soundbar mit einem Samsung-TV-Gerät verbinden, das Q-Symphony unterstützt, wird der Ton gleichzeitig von der Soundbar und vom TV-Gerät ausgegeben. Mit dem Surround-Sound des TV-Geräts genießen Sie einen satteren, intensiveren Klang.

- Wenn die Soundbar mit Ihrem TV-Gerät verbunden ist, wird das Menü **Q-Symphony** angezeigt.
(Einstellung (⚙️) → Alle Einstellungen (⚙️) → Ton → Tonausgang)

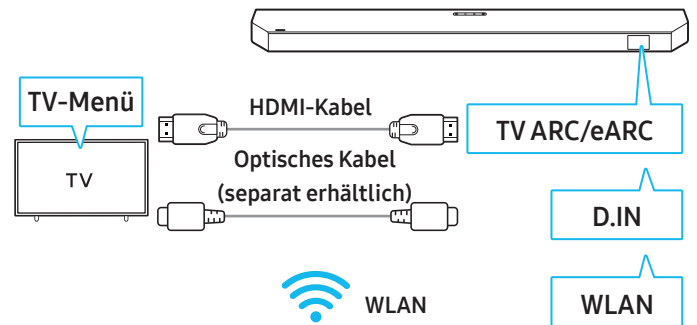

Hinweis

- Q-Symphony funktioniert mit dem vom TV-Gerät unterstützten Codec.
- Diese Funktion wird nur bei Verbindung über ein HDMI-Kabel, ein optisches Kabel (separat erhältlich) oder WLAN unterstützt.
- Die auf dem TV-Gerät angezeigten Meldungen können sich je nach Modell unterscheiden.
- Überprüfen Sie, ob Ihre Soundbar und Ihr TV-Gerät mit demselben WLAN-Netzwerk/derselben Frequenz verbunden sind.
- Diese Funktion ist nur für einige Samsung-TV-Geräte und Soundbars verfügbar.

Verwenden von SpaceFit Sound Pro

Für optimale Audioqualität analysiert diese Funktion Ihren Hörraum mithilfe des Soundbar-Mikrofons. Die Optimierung des Tons erfolgt automatisch.

Methode 1. Verbinden der Soundbar

Um diese Funktion zu verwenden, aktivieren Sie den Modus **SpaceFit Sound Pro** mit der Fernbedienung.

1. ⚙️ Drücken Sie die Taste (**Tonsteuerung**), um den Modus **SpaceFit Sound Pro** einzuschalten.
Auf dem Display wird **SPACEFIT SOUND PRO OFF** angezeigt.
 2. Aktivieren Sie **SpaceFit Sound Pro**, indem Sie die Taste **Oben** auf der Fernbedienung drücken.
Auf dem Display wird **EIN** angezeigt.
 3. Deaktivieren Sie **SpaceFit Sound Pro**, indem Sie die Taste **Unten** auf der Fernbedienung drücken.
Auf dem Display wird **AUS** angezeigt.
- Dies ist in allen Tonmodi verfügbar.

Methode 2. Verbinden mit einem TV-Gerät

Um diese Funktion zu verwenden, schalten Sie den Modus „Adaptiver Ton+“ im Samsung-TV-Menü ein.

(Home (🏠) → Menü → Einstellungen (⚙️) → Alle Einstellungen (⚙️) → Allgemein → Einstellungen für AI-Modus → Adaptiver Ton+)

- Wenn Sie den Modus **Adaptiver Ton+** im TV-Menü aktivieren, ändert sich der Tonmodus der Soundbar in den Modus **Adaptiver Ton+**.

Hinweis

Diese Funktion funktioniert nur für einige Samsung-TV-Geräte, die an eine Soundbar angeschlossen sind.

06 VERBINDEN EINES EXTERNEN GERÄTS

Anschluss über ein HDMI-Kabel

Checkliste vor dem Anschließen

- Wenn sekundäre Audioeinstellungen aktiviert sind, schalten Sie sie in Ihren Audioausgabeoptionen aus.
- Überprüfen Sie, ob die von Ihnen angezeigten Inhalte Dolby Atmos®/DTS:X unterstützen.
- Wählen Sie ein HDMI-Kabel, das die erforderlichen HDMI-Eingangs-/Ausgangsspezifikationen erfüllt.
- Zum Empfang von UHD-Signalen müssen Sie ein geeignetes von HDMI.org zertifiziertes HDMI-Kabel verwenden.
 - HW-Q990F/Q900F : Hochgeschwindigkeits-HDMI-Kabel
 - HW-Q930F/Q800F : Premium-Hochgeschwindigkeits-HDMI-Kabel
- Informationen zum Empfang von UHD-Signalen finden Sie in den Videowiedergabe-Spezifikationen Ihres TV- und externen Geräts sowie auch in den Einstellungen des verwendeten Geräts.
- Weitere Informationen finden Sie im Handbuch Ihres TV- oder externen Geräts.

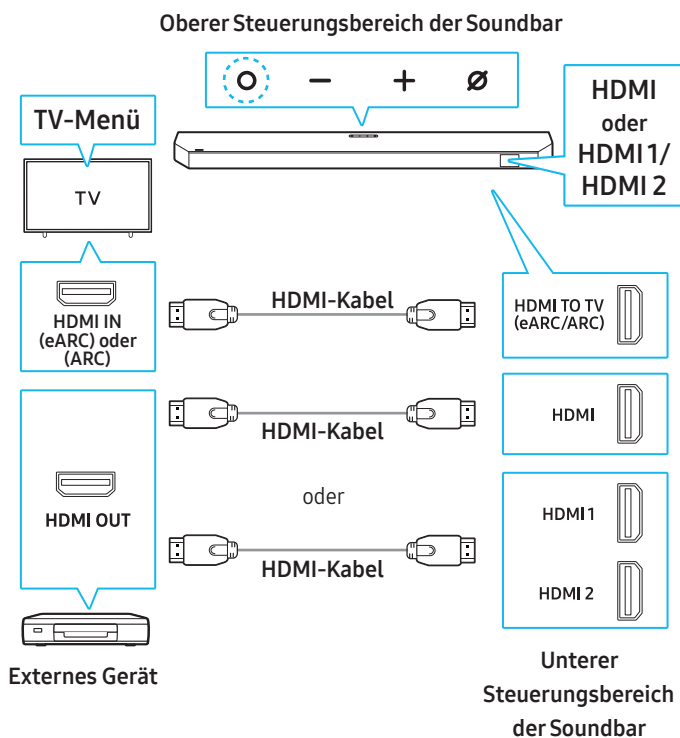

1. Verwenden Sie ein HDMI-Kabel, um den Anschluss **HDMI OUT** des externen Geräts mit dem HDMI-Anschluss auf der Unterseite der Soundbar zu verbinden.
2. Verwenden Sie ein HDMI-Kabel (mitgeliefert), um den Anschluss „HDMI IN“ des TV-Geräts mit dem Anschluss **HDMI TO TV (eARC/ARC)** auf der Unterseite der Soundbar zu verbinden.
3. Schalten Sie die Soundbar, das TV-Gerät und das externe Gerät ein.
4. Drücken Sie die Taste **○ (Multi)** auf dem oberen Steuerungsbereich der Soundbar oder die Taste **☐ (Quelle)** auf der Fernbedienung, um in den Modus **HDMI** oder **HDMI1/HDMI2** zu wechseln.
5. Der ausgewählte Modus **HDMI** oder **HDMI1/HDMI2** wird auf dem Display der Soundbar angezeigt und Audio wird wiedergegeben.

Hinweis

- Verwenden von **Dolby Atmos®/DTS:X**: Siehe Seite „Ausgabespezifikationen für jeden Tonmodus“ von 7, wenn die Eingangsquelle Dolby Atmos®/DTS:X ist.
- Wenn Dolby Atmos® aktiv ist, wird **DOLBY ATMOS** auf dem Display angezeigt.
- Wenn DTS:X aktiv ist, erscheint **DTS:X** auf dem Display.
- **Konfigurieren von Dolby Atmos®/DTS:X auf einem BD-Player oder einem anderen Gerät**
Überprüfen Sie die Audioausgabeoptionen im Einstellungsmenü des BD-Players oder des anderen Geräts. In den Audioausgabeoptionen sollte für den Bitstream „Keine Codierung“ ausgewählt werden.
Beispiel: Bei Verwendung eines Samsung-BD-Players: Gehen Sie zum Menü „Home“ → „Ton“ → „Digitaler Ausgang“ und wählen Sie dann „Bitstream (unverarbeitet)“ aus.

Spezifikationen für UHD-Signalunterstützung (3840 x 2160p)

[HW-Q990F / HW-Q900F]

| Framerate (f/s) | Farbtiefe | RGB 4:4:4 | YCbCr 4:4:4 | YCbCr 4:2:2 | YCbCr 4:2:0 |
|-----------------|-----------|-----------|-------------|-------------|-------------|
| < 60 | 8 Bit | 0 | 0 | 0 | 0 |
| | 10 Bit | 0 | 0 | 0 | 0 |
| | 12 Bit | 0 | 0 | 0 | 0 |
| 120 | 8 Bit | 0 | 0 | 0 | 0 |
| | 10 Bit | 0 | 0 | 0 | 0 |
| | 12 Bit | - | - | 0 | 0 |

[HW-Q930F / HW-Q800F]

| Framerate (f/s) | Farbtiefe | RGB 4:4:4 | YCbCr 4:4:4 | YCbCr 4:2:2 | YCbCr 4:2:0 |
|-----------------|-----------|-----------|-------------|-------------|-------------|
| < 60 | 8 Bit | 0 | 0 | 0 | 0 |
| | 10 Bit | - | - | 0 | 0 |
| | 12 Bit | - | - | 0 | 0 |
| 120 | 8 Bit | - | - | - | - |
| | 10 Bit | - | - | - | - |

- Die unterstützten Spezifikationen können abhängig von dem an die Soundbar angeschlossenen externen Gerät oder den Nutzungsbedingungen variieren.

Verbindung mit einem optischen Kabel

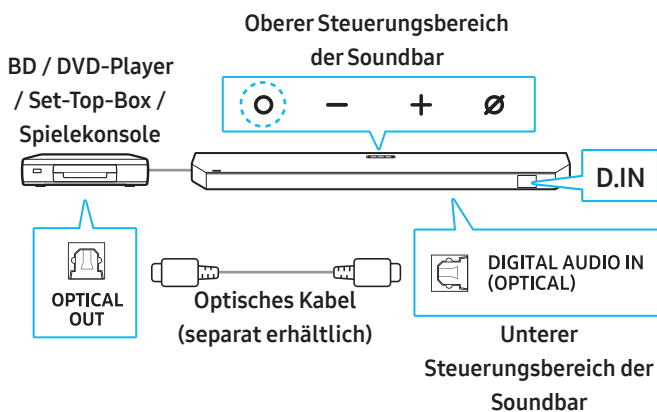

1. Verwenden Sie ein optisches Kabel (separat erhältlich), um den Anschluss **DIGITAL AUDIO IN (OPTICAL)** an der Soundbar mit dem Anschluss **OPTICAL OUT** am externen Gerät zu verbinden.
2. Schalten Sie die Soundbar und das externe Gerät ein.
3. Wählen Sie den Modus **D.IN** aus, indem Sie die Taste **○ (Multi)** im oberen Steuerungsbereich der Soundbar oder die Taste **↔ (Quelle)** auf der Fernbedienung drücken.
4. Ihre Soundbar gibt Audio aus dem externen Gerät wieder.

07 VERBINDEN EINES MOBILGERÄTS

Verbinden über Bluetooth

Wenn Sie Ihr Mobilgerät über Bluetooth mit der Soundbar verbinden, genießen Sie Stereo-Sound ohne Kabel.

- Die Soundbar schaltet sich ein, wenn Sie versuchen, ein zuvor gekoppeltes Bluetooth-Gerät zu verbinden, während die Soundbar ausgeschaltet ist.

Erstmaliges Verbinden mit Bluetooth

- Platzieren Sie das Gerät, das Sie per Bluetooth mit der Soundbar verbinden möchten, in einem Abstand von 3,28 ft (1 m).
1. Drücken Sie auf der Fernbedienung die Taste zum **⌘ Koppeln**, um den Modus **BT PAIRING** zu öffnen.

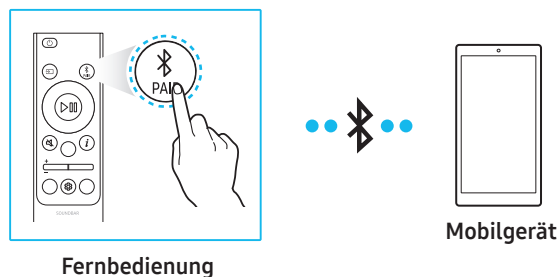

(Oder)

Drücken Sie die Taste **∅ (Mikrofon)** auf dem oberen Steuerungsbereich der Soundbar mindestens 3 Sekunden lang, bis **BT PAIRING** angezeigt wird.

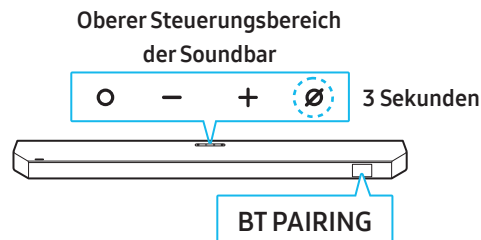

2. Wählen Sie **Soundbar Q-Serie** aus, wenn der Eintrag in der Liste auf dem Gerät angezeigt wird.
 - Wenn das Mobilgerät und die Soundbar verbunden sind, wird auf dem vorderen Display der Soundbar **[Mobile device name] → BT** angezeigt.
3. Sie genießen Musik von Ihrem über Bluetooth verbundenen Mobilgerät aus der Soundbar.
 - Sobald Sie die Soundbar erfolgreich über Bluetooth mit Ihrem Mobilgerät verbunden haben, können Sie den Modus **BT READY** verwenden, um die Verbindung erneut herzustellen.

Wenn das Gerät keine Verbindung herstellt

- Wenn eine zuvor verbundene Soundbar (z. B. **Soundbar Q-Serie**) in der Lautsprecherliste Ihres Mobilgeräts angezeigt wird, löschen Sie sie.
- Wiederholen Sie die Schritte 1 bis 2.

Was ist der Unterschied zwischen BT READY und BT PAIRING?

- **BT READY:** In diesem Modus können Sie ein zuvor verbundenes TV- oder Mobilgerät mit der Soundbar verbinden.
- **BT PAIRING:** In diesem Modus können Sie ein neues Gerät mit der Soundbar verbinden.
(Drücken Sie die Taste zum **Koppeln** auf der Fernbedienung oder halten Sie die Taste **⊗ (Mikrofon)** im oberen Steuerungsbereich der Soundbar mindestens 3 Sekunden lang gedrückt, während sich die Soundbar im Modus **BT** befindet.)

Vorsichtsmaßnahmen beim Herstellen einer Bluetooth-Verbindung

- Platzieren Sie das Gerät, das Sie per Bluetooth mit der Soundbar verbinden möchten, in einem Abstand von 1 Meter.
- Wenn Sie beim Herstellen der Verbindung mit einem Bluetooth-Gerät zum Eingeben eines PIN-Codes aufgefordert werden, geben Sie <0000> ein.
- Die Soundbar schaltet sich nach 18 Minuten Inaktivität im Standby-Modus automatisch aus.
- Unter den folgenden Bedingungen kann es bei der Soundbar zu Problemen beim Suchen nach verfügbaren Bluetooth-Geräten oder bei der Herstellung einer Verbindung kommen:
 - Wenn sich in der Nähe elektronische Geräte oder Ausstattung befinden, die Funkstörungen verursachen
 - Wenn mehrere Bluetooth-Geräte gleichzeitig mit der Soundbar gekoppelt sind
 - Wenn das Bluetooth-Gerät ausgeschaltet ist, sich außerhalb der Reichweite befindet oder eine Fehlfunktion aufweist
- Elektronische Geräte können Funkstörungen verursachen. Halten Sie Geräte, die elektromagnetische Wellen erzeugen, von der Soundbar fern.
(z. B. Mikrowellenherd, WLAN usw.)
- Die Soundbar unterstützt SBC-Daten (44,1 kHz, 48 kHz).
- Stellen Sie nur eine Verbindung zu Bluetooth-Geräten her, die A2DP (AV) unterstützen.
- Wenn Sie die Soundbar mit einem Bluetooth-Gerät verbinden, platzieren Sie beide so nahe wie möglich beieinander.
- Je größer die Entfernung zwischen Soundbar und Bluetooth-Gerät ist, desto schlechter ist die Audioqualität.
Die Bluetooth-Verbindung kann abbrechen, wenn sich die Geräte außer Reichweite befinden.
- In Bereichen mit schwachem Signalempfang funktioniert die Bluetooth-Verbindung möglicherweise nicht einwandfrei.
- Ein Bluetooth-Gerät kann unter den folgenden Bedingungen Rauschen oder eine Fehlfunktion aufweisen:
 - Bei Kontakt eines Teils Ihres Körpers mit dem Signalsender/-empfänger des Bluetooth-Geräts oder der Soundbar
 - In Ecken oder bei Hindernissen in der Nähe, z. B. eine Wand oder Trennwand, bei denen elektrischer Strom auftreten kann.
 - Bei Exposition gegenüber Funkstörungen durch andere Produkte, die auf den gleichen Frequenzbereichen arbeiten, wie medizinische Geräte, Mikrowellenherde und Wi-Fi-Geräte.
 - Hindernisse wie Türen und Wände können die Audioqualität beeinträchtigen, auch wenn sich die Geräte in Reichweite befinden.
- Beachten Sie, dass Ihre Soundbar während der Verwendung der Bluetooth-Audio-Option nicht mit anderen Bluetooth-Geräten gekoppelt werden kann.
- Dieses Drahtlosgerät kann während des Betriebs elektrische Störungen verursachen.

Trennen eines verbundenen Bluetooth-Geräts

Weitere Einzelheiten finden Sie im Benutzerhandbuch des Bluetooth-Geräts.

- Wenn die Soundbar vom Bluetooth-Gerät getrennt ist, wird auf dem vorderen Display der Soundbar **BT DISCONNECTED** angezeigt.

Trennen der Soundbar vom Bluetooth-Gerät

Drücken Sie die Taste **○ (Multi)** auf dem oberen Steuerungsbereich der Soundbar oder die Taste **⇒ (Quelle)** auf der Fernbedienung und wechseln Sie in einen beliebigen Modus außer **BT**.

- Das Beenden der Verbindung kann einige Sekunden dauern, da das Bluetooth-Gerät auf eine Antwort von der Soundbar wartet. (Je nach Bluetooth-Gerät kann die Zeit, bis die Verbindung getrennt ist, variieren.)
- Wenn die Soundbar vom Bluetooth-Gerät getrennt ist, wird auf dem vorderen Display der Soundbar **BT DISCONNECTED** angezeigt.

Verbinden per WLAN (drahtloses Netzwerk)

Damit SmartThings einwandfrei funktioniert, ist eine bestimmte oder höhere Version des Betriebssystems erforderlich.

Weitere Informationen zu Betriebssystemversionen finden Sie in der Beschreibung der SmartThings-App im App-Marktplatz für Ihr Betriebssystem.

1 - Installieren der App

Sie können die Soundbar mit der **SmartThings**-App steuern und die Einstellungen anpassen.

Laden Sie die **SmartThings**-App aus dem App-Store oder Play-Store auf Ihrem Mobilgerät herunter oder scannen Sie den QR-Code, um die App herunterzuladen.



2 - Registrieren eines Geräts

1. Führen Sie auf Ihrem Mobilgerät die **SmartThings**-App aus.
2. Befolgen Sie die Anweisungen auf dem Bildschirm, um das Produkt auf Ihrem Mobilgerät zu registrieren.
 - Wenn kein Pop-up-Fenster angezeigt wird, gehen Sie zum Startbildschirm der App und tippen Sie dann auf die Schaltfläche **(+)**, um das Produkt zu registrieren.

Hinweis

- Sie können Ihre Soundbar auch in der **SmartThings**-App registrieren, indem Sie den QR-Code auf der Soundbar scannen.

Wenn das Gerät nicht gefunden wird

1. Verbinden Sie das Mobilgerät per Bluetooth mit der Soundbar.
2. Tippen Sie in der SmartThings-App auf „Verbundene Geräte“.
3. Streichen Sie auf dem Bildschirm nach links, um die Soundbar-Karte auf Ihrem Mobilgerät auszuwählen. Tippen Sie dann auf „Gerät im Samsung Account registrieren“, um das Gerät zu registrieren.

3 - Steuern der Soundbar mit SmartThings

1. Öffnen Sie die **SmartThings**-App auf Ihrem Gerät und wählen Sie dann die Soundbar aus, die Sie registriert haben.
2. Es erscheint das Einstellungsmenü für die Soundbar und Sie können Einstellungen wie **Lautstärke**, **Tonmodus** und **Erweiterte Toneinstellungen** ändern.
 - Wenn ein anderer Benutzer die Soundbar steuern möchte, kann er in der SmartThings-App auf seinem Mobilgerät auf „**Menu** (☰) > How to Use > Share control of devices“ tippen.

So ändern Sie Ihr WLAN (drahtloses Netzwerk)

1. Führen Sie auf Ihrem Mobilgerät (Smartphone oder Tablet) die **SmartThings**-App aus.
2. Nachdem Sie auf die Soundbar-Karte getippt haben, tippen Sie auf das Symbol (⋮).
3. Tippen Sie auf **Geräteeinstellungen** > **Geräteeinstellungen** > **WLAN wechseln** und befolgen Sie dann die Anweisungen auf dem Bildschirm.

Verwenden von Group Play

- Wenn Sie diese Funktion nutzen möchten, registrieren Sie Ihre Soundbar in der SmartThings-App.
- Diese Funktion ist für Samsung-TV-Gerätemodelle mit Markteinführung ab 2024 verfügbar.
- Um diese Funktion zu aktivieren, verbinden Sie zwei oder mehr Geräte mit demselben 5-GHz-WLAN-Netzwerk.

Konfigurieren von Group Play

1. Führen Sie auf Ihrem Mobilgerät die **SmartThings**-App aus.
2. Informationen zum Registrieren Ihrer Soundbar in der **SmartThings**-App finden Sie unter „**Verbinden per WLAN (drahtloses Netzwerk)**“.
3. Tippen Sie auf die Soundbar-Karte.
4. Tippen Sie auf Ihrem Mobilgerät auf **Gruppe erstellen** unter dem Symbol für das Audiogerät.
 - Drücken Sie die Taste **O (Multi)** auf der Soundbar und legen Sie als Quelle WLAN fest.
 - Wenn Ihre Soundbar per WLAN mit dem TV-Gerät verbunden ist, müssen Sie zunächst die Verbindung zum TV-Gerät trennen.
5. Schalten Sie **Group Play** ein.
6. Wählen Sie ein Gerät aus der Liste aus und tippen Sie auf **Anwenden**.
 - Wir empfehlen, nicht mehr als 4 Geräte zu verbinden.
 - In **Group Play** wird der Ton nur über das Host-Gerät ausgegeben.
 - Wenn ein mit dem Host-Gerät verbundenes Gerät zu einer anderen Quelle wechselt, wird dieses Gerät aus der Gruppe entfernt.
 - Wenn Sie ein Host-Gerät mit dem TV-Gerät verbinden, wird die erstellte Gruppe gelöscht.

Deaktivieren von Group Play

1. Tippen Sie auf die Karte des Audiogeräts.
2. Tippen Sie auf Ihrem Mobilgerät auf **Gruppe bearbeiten** unter dem Symbol für das Audiogerät.
3. Schalten Sie **Group Play** aus.
 - Um mehrere Geräte zu entfernen, heben Sie ihre Auswahl in der Liste auf und tippen Sie auf **Anwenden**.

Verwenden vom SmartThings Hub

- Mit der Funktion **SmartThings Hub** der Soundbar können Sie eine Verbindung zu IoT-Geräten (Glühbirnen, Steckdosen, Sensoren usw.) herstellen, für die **SmartThings Hub** erforderlich ist.
- Um die Funktion **SmartThings Hub** zu verwenden, müssen Sie Ihre Soundbar bei der **SmartThings**-App registrieren.
- Diese Funktion wird nur von den Modellen HW-Q990F/Q900F unterstützt.

Registrieren eines IoT-Geräts in der SmartThings-App

1. Informationen zum Registrieren Ihrer Soundbar in der **SmartThings**-App finden Sie unter **Verbinden per WLAN (drahtloses Netzwerk)** > **1 - Installieren der App**.
2. Tippen Sie auf die Soundbar-Karte.
3. Tippen Sie am unteren Bildschirmrand auf **SmartThings Hub**.
4. Aktivieren Sie die Funktion **SmartThings Hub**, indem Sie auf **Verwenden des SmartThings Hubs** und dann auf **Einrichten** tippen.
 - Wenn die Funktion **SmartThings Hub** aktiviert ist, ändert sich **unset** in **using**.
 - Neben der Soundbar-Gerätekarte wird eine **SmartThings Hub**-Gerätekarte angezeigt.
5. Fügen Sie ein IoT-Gerät hinzu, indem Sie auf das Pluszeichen **+** im Bildschirm **Home** tippen.
 - Sobald Sie Ihr IoT-Gerät erfolgreich hinzugefügt haben, wird in der App eine IoT-Gerätekarte angezeigt.
 - Durch Abziehen des Netzkabels von der Soundbar werden möglicherweise über den **SmartThings Hub** verbundene Geräte getrennt. Wenn die Verbindung zu einem Gerät getrennt wird, müssen Sie das Gerät neu verbinden.

Löschen des SmartThings Hubs aus der SmartThings-App

1. Tippen Sie auf die Soundbar-Gerätekarte im Gerätebildschirm.
2. Tippen Sie am unteren Bildschirmrand auf **SmartThings Hub**.
3. Deaktivieren Sie die Funktion **SmartThings Hub**, indem Sie auf **SmartThings Hub entfernen** tippen.
 - Wenn die Funktion **SmartThings Hub** deaktiviert ist, ändert sich **using** in **unset**.

Herstellen einer Verbindung über Apple AirPlay

- Diese Funktion ist in einigen Ländern möglicherweise nicht verfügbar.
- Diese Samsung Soundbar unterstützt AirPlay® und es wird empfohlen, dass der Benutzer die neueste iOS-, iPadOS- oder macOS-Version verwendet.
- Wenn Sie AirPlay in Ihrer Soundbar aktivieren möchten, müssen Sie zunächst das Gerät mit der Samsung Smart Things-App registrieren, indem Sie den Bedingungen der App zustimmen.
- Stellen Sie sicher, dass die Soundbar eingeschaltet und mit demselben WLAN verbunden ist, wie Ihr Apple®-Gerät.

Mit AirPlay können Sie Musik, Podcasts und anderes Audio auf der Samsung Soundbar direkt von Ihren Apple-Geräten hören.

- Wählen Sie in einer von AirPlay unterstützten App oder im Kontrollzentrum auf Ihrem iPhone®, iPad® oder Mac®  aus.
- Wählen Sie die Soundbar aus der Liste der verfügbaren Geräte aus, auf denen das aktuelle Audio wiedergegeben werden kann.

Verwendung von Tap Sound

Tippen Sie die Soundbar mit Ihrem Mobilgerät an, um den Audioinhalt auf dem Mobilgerät über die Soundbar wiederzugeben.

- Je nach Gerätemodell wird diese Funktion eventuell nicht unterstützt.
- Diese Funktion ist nur mit Samsung Mobilgeräten mit Android 8.1 oder höher kompatibel.

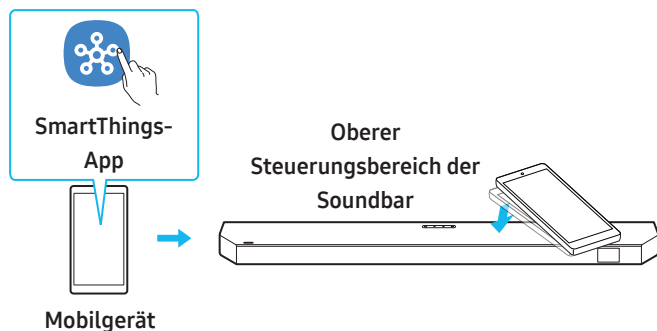



1. Aktivieren Sie die **Tap Sound**-Funktion an Ihrem Mobilgerät.
 - Anweisungen zur Einrichtung finden Sie nachstehend unter **Konfigurieren von Tap Sound**.
2. Tippen Sie mit Ihrem Mobilgerät die Soundbar an und wählen Sie die Option **Start now**, wenn sie auf dem Bildschirm erscheint. Eine Bluetooth-Verbindung wird zwischen dem Mobilgerät und der Soundbar hergestellt.

3. Geben Sie Audio vom Mobilgerät über die Soundbar wieder.
 - Diese Funktion verbindet das Mobilgerät per Bluetooth mit der Soundbar, indem die Vibration erkannt wird, die auftritt, wenn das Gerät die Soundbar berührt.
 - Vermeiden Sie es, mit Ihrem Mobilgerät die scharfen Ecken der Soundbar anzutippen. Die Soundbar oder das Mobilgerät könnten dadurch zerkratzt oder beschädigt werden.
 - Wir empfehlen, das Mobilgerät mit einer Hülle zu schützen. Tippen Sie leicht auf die breite Fläche oben auf der Soundbar.
 - Zum Verwenden dieser Funktion aktualisieren Sie die **SmartThings**-App auf die neueste Funktion. Die Funktion wird je nach der Version der App eventuell nicht unterstützt.

Konfigurieren von Tap Sound

Sie können die Funktion **Tap View**, **Tap Sound** in der **SmartThings**-App aktivieren.

1. Öffnen Sie auf Ihrem Mobilgerät die **SmartThings**-App.
2. Wählen Sie auf Ihrem Mobilgerät „Einstellung“ ( → ) in der **SmartThings**-App aus.
3. Aktivieren Sie **Tap View**, **Tap Sound**, damit die Funktion ausgeführt wird, wenn sich ein Mobilgerät in die Nähe der Soundbar befindet. Die Funktion ist aktiviert.

Hinweis

- Wenn sich Ihr Mobilgerät im Ruhemodus befindet, kann die Funktion **Tap Sound** nicht ausgeführt werden.
- Die Funktion **Tap Sound** funktioniert möglicherweise nicht, wenn die Soundbar in der Nähe eines elektronischen Geräts wird, das Funkstörungen verursacht. Platzieren Sie die Soundbar entfernt von Funkstörungen verursachenden Geräten.

08 INSTALLIEREN DER SOUNDBAR AN DER WAND

Vorsichtsmaßnahmen bei der Installation

- Montieren Sie die Soundbar nur an einer senkrechten Wand.
- Vermeiden Sie die Installation des Soundbar-Systems in Bereichen mit hohen Temperaturen oder hoher Luftfeuchtigkeit.
- Installieren Sie das System an einer stabilen Wand, die das Gewicht der Soundbar tragen kann. Wenn die Wand das Gewicht der Soundbar nicht tragen kann, verstärken Sie sie vor der Installation. Wenn keine Verstärkung möglich ist, wählen Sie eine andere Wand, die die Soundbar tragen kann.
- Verwenden Sie Schrauben oder Anker, die für die Wand, an der die Soundbar installiert wird, geeignet sind.
(Gipskartonplatte/Stahl/Holz usw.)
Wenn möglich, schrauben Sie die Schrauben direkt in die Wand.
- Schalten Sie die Soundbar aus und trennen Sie sie von der Stromversorgung, bevor Sie sie an der Wand montieren. Andernfalls besteht die Gefahr eines Stromschlags.
- Schließen Sie alle Kabel von externen Geräten an, bevor Sie die Soundbar an der Wand montieren.

Komponenten für die Wandmontage

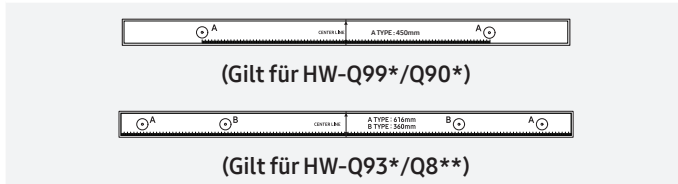

Ⓐ Montagehilfe zur Wandbefestigung

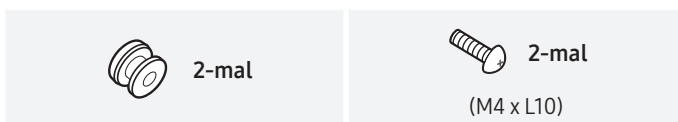

Ⓑ Halteschraube

Ⓒ Schraube



Ⓓ Wandhalterung

1. Bringen Sie die **Montagehilfe zur Wandbefestigung** an der Wand an.
 - Positionieren Sie die **Montagehilfe zur Wandbefestigung** parallel zur Wand.
 - Falls Ihr TV-Gerät an der Wand montiert ist, installieren Sie die Soundbar im Abstand von mindestens 5 cm von der Unterseite des TV-Geräts.

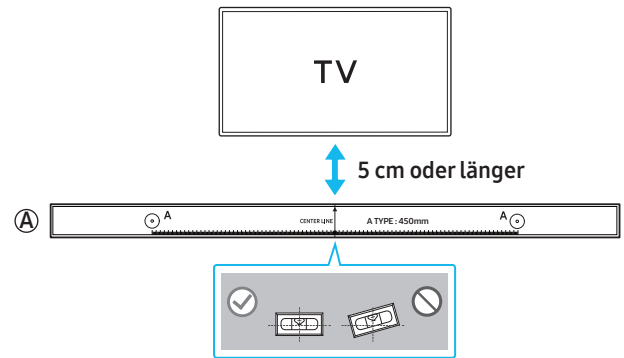

2. Richten Sie die **Mittellinie der Montagehilfe zur Wandbefestigung** mit der Mitte des TV-Geräts an der Wand aus (wenn die Soundbar unter dem TV-Gerät montiert wird) und bringen Sie dann die **Montagehilfe zur Wandbefestigung** mit Klebeband an.
 - Wenn Sie die Soundbar nicht unter einem TV-Gerät montieren, muss sich die **Mittellinie** in der Mitte des Montagebereichs befinden.

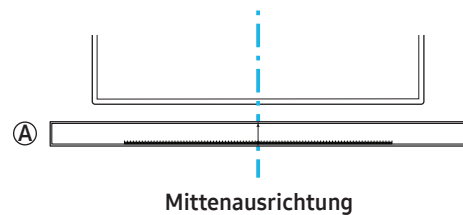

3. Markieren Sie mit einem Kugelschreiber oder Bleistift die Mitte von Bohrung **A** und entfernen Sie dann die **Montagehilfe zur Wandbefestigung**.

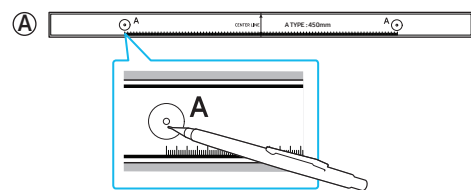

4. Bohren Sie mit einem Bohrer geeigneter Größe an der markierten Stelle ein Loch in die Wand.
5. Drehen Sie die Schraube durch jede **Halteschraube** und ziehen Sie dann die **Schraube für die Wandmontage** an der markierten Stelle fest.

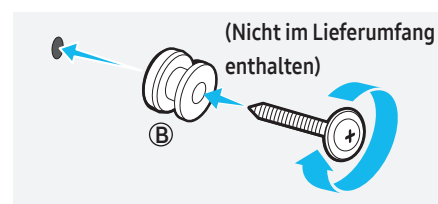

6. Installieren Sie **2 Wandhalterungen** in der richtigen Ausrichtung mit **2 Schrauben** an der Unterseite der Soundbar.

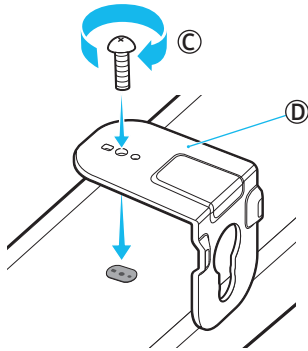

- Achten Sie beim Zusammenbau darauf, dass sich das Aufhängeteil der **Wandhalterungen** hinter der Rückseite der Soundbar befindet.

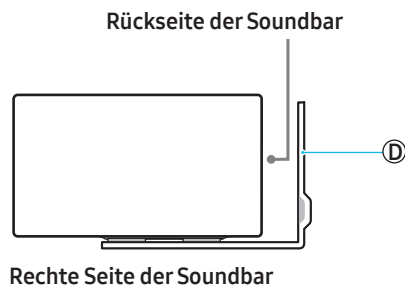

7. Nachdem die **Wandhalterungen** fest angebracht sind, hängen Sie die Soundbar an die **Halteschrauben**.

- Führen Sie die **Halteschrauben** in die breiten (unteren) Öffnungen der **Wandhalterungen** ein, sodass die **Wandhalterungen** sicher in den **Halteschrauben** sitzen, und drücken Sie dann die **Wandhalterungen** nach unten.

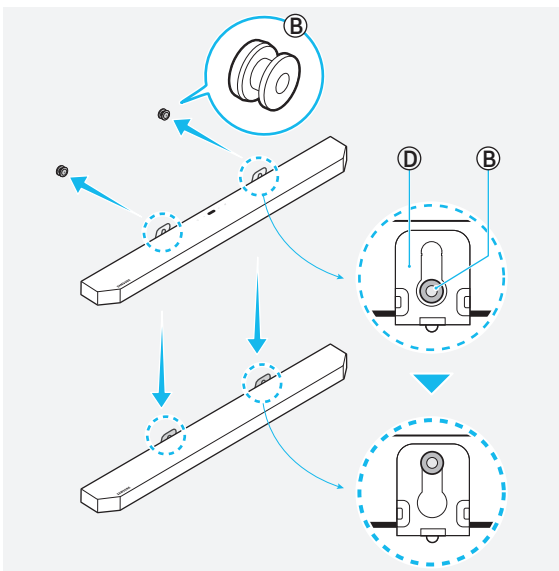

Montage der Surround-Lautsprecher an einer Wand

Wandhalterungen für die Wandmontage der Surround-Lautsprecher müssen separat erworben werden.

Samsung Electronics verkauft keine Wandhalterungen.

Hinweise zur Wandmontage der Surround-Lautsprecher

- Die Wand, an der die Surround-Lautsprecher angebracht werden sollen, muss mindestens 8 kg tragen können.
- Bohrlochgröße: passend für UNC-Schraube 1/4 – 20
 - Standardschraube: 6,35 mm \varnothing ,
1,27 mm Gewindesteigung
 - Länge: 18 mm
 - Menge: Links 1/rechts 1

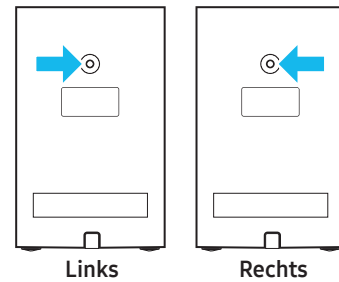

- Prüfen Sie vor der Montage der Wandhalterung, ob die Wand stabil genug ist. Wenn die Wand das Gewicht der Soundbar nicht tragen kann, verstärken Sie die Wand, bevor Sie die Wandhalterungen und die Soundbar montieren.
- Samsung Electronics haftet nicht für Schäden am Produkt infolge falscher Montage.
- Achten Sie darauf, die Lautsprecher nicht seitlich oder verkehrt herum einzubauen.

09 INSTALLIEREN DER SOUNDBAR AUF DEM TV-STÄNDER

Teile



Gummifuß

1. Befestigen Sie die **Gummifüße** auf der Unterseite der Soundbar, bevor die Soundbar auf dem TV-Ständer platziert wird. Bei der Anbringung der **Gummifüße** ist darauf zu achten, sie sich innerhalb der Breite des TV-Ständers befinden. Siehe die Abbildung unten.

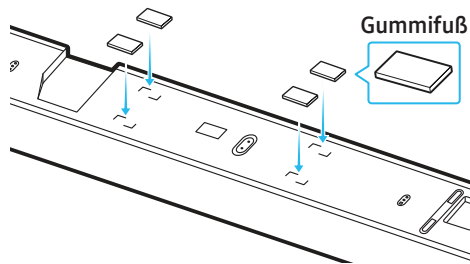

2. Installieren Sie die Soundbar an Ihrem TV-Gerät.
Richten Sie die Mitte des TV-Geräts mit der Mitte der Soundbar aus (siehe Abbildung) und platzieren Sie dann die Soundbar vorsichtig auf dem TV-Ständer.

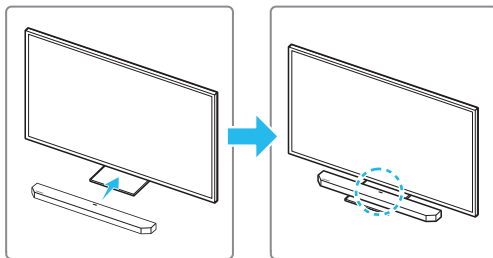

Vergewissern Sie sich, dass das Mikrofon nicht blockiert ist, wenn Sie die Soundbar in der Nähe des Ständers platzieren, damit eine einwandfreie Spracherkennung gewährleistet ist.

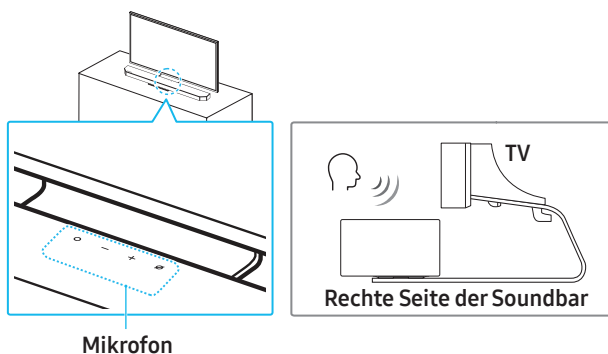

Hinweis

- Achten Sie darauf, die Soundbar auf einem ebenen, stabilen Untergrund zu platzieren.
- Wenn sich die Soundbar zu nah am TV-Gerät befindet, kann die Spracherkennung beeinträchtigt sein und es könnten Audioprobleme auftreten.
- Das Aussehen des tatsächlichen Produkts kann sich je nach Modell von der Abbildung oben unterscheiden.
- Platzieren Sie die Soundbar für optimale Mikrofonleistung mindestens 2 cm vom TV-Gerät entfernt.

10 SOFTWARE-UPDATE

Automatisches Update

Wenn Ihre Soundbar mit dem Internet verbunden ist, wird die Software automatisch aktualisiert, auch wenn die Soundbar ausgeschaltet ist.

- Um die automatische Aktualisierungsfunktion nutzen zu können, muss die Soundbar mit dem Internet verbunden sein.
Wenn die Stromversorgung der Soundbar unterbrochen oder getrennt wird, geht die WLAN-Verbindung verloren. Bei Unterbrechung der Stromversorgung schalten Sie die Soundbar wieder ein oder ziehen Sie das Netzkabel ab und schließen Sie es wieder an. Schalten Sie dann die Soundbar ein und verbinden Sie sie erneut mit dem Internet.

USB-Update

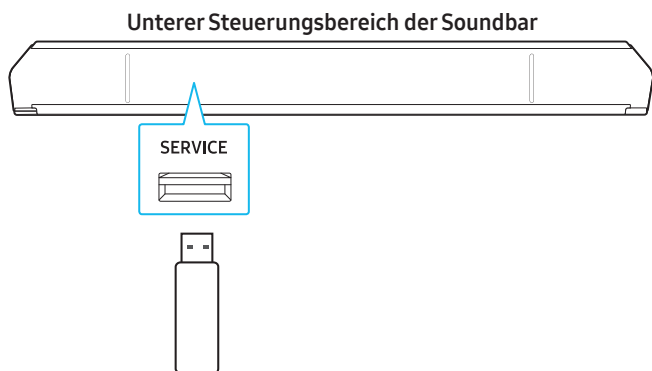

Samsung wird in Zukunft möglicherweise Firmware-Updates zur Leistungsverbesserung des Soundbar-Systems bereitstellen.

Wenn ein neues Update verfügbar ist, können Sie die Soundbar aktualisieren, indem Sie ein USB-Speichergerät, das das Firmware-Update enthält, mit dem Anschluss **SERVICE** an der Soundbar verbinden.

1. Gehen Sie auf der Samsung-Website (www.samsung.com) zum Kundensupport und suchen Sie den Modellnamen Ihrer Soundbar.
 - Weitere Informationen zu Firmware-Updates finden Sie in der Aktualisierungsanleitung.
2. Laden Sie die Upgrade-Datei (USB-Typ) herunter.
3. Entpacken Sie die heruntergeladene komprimierte Datei in einen Ordner mit demselben Namen wie die komprimierte Datei.
4. Speichern Sie den erstellten Ordner auf einem USB-Stick und verbinden Sie ihn mit der Soundbar.
5. Schalten Sie die Soundbar ein. Innerhalb von 3 Minuten wird **UPDATE** auf dem Display angezeigt. Anschließend beginnt die Aktualisierung.
 - Während des Aktualisierungsvorgangs dürfen Sie die Stromversorgung nicht ausschalten oder den USB-Stick abziehen.
 - Wird **UPDATE** nicht auf dem Soundbar-Display angezeigt, schließen Sie das Netzkabel der Soundbar erneut an.
 - Wenn auf Ihrer Soundbar die neueste Firmware installiert ist, wird das Update nicht ausgeführt.
 - Je nach Typ des USB-Sticks wird das Update möglicherweise nicht ausgeführt.

Informationen zu Sicherheits-Updates

Sicherheits-Updates werden bereitgestellt, um die Sicherheit Ihres Geräts zu verbessern und Ihre persönlichen Informationen zu schützen. Weitere Informationen zu Sicherheits-Updates finden Sie auf <https://security.samsungtv.com>.

- Die Website unterstützt nur gewisse Sprachen.

Zurücksetzen

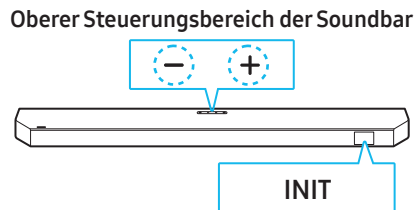

Drücken Sie bei eingeschalteter Soundbar mindestens 5 Sekunden lang gleichzeitig die Tasten **- + (Lautstärke)** auf der Soundbar. Auf dem vorderen Display wird **INIT** angezeigt und die Soundbar wird zurückgesetzt.

⚠ Vorsicht

- Es werden alle Einstellungen der Soundbar zurückgesetzt. Setzen Sie die Soundbar nur zurück, wenn dies erforderlich ist.

11 FEHLERBEHEBUNG

Überprüfen Sie Folgendes, bevor Sie den Kundendienst informieren.

Wenn sich das Gerät nicht einschalten lässt

- Überprüfen Sie, ob das Netzkabel fest mit der Soundbar verbunden ist.

Wenn einige Funktionen nicht richtig funktionieren

- Ziehen Sie das Netzkabel ab und schließen Sie es wieder an.
- Schalten Sie das angeschlossene externe Gerät aus und dann wieder ein.
- Wenn kein Eingangssignal vorhanden ist, schaltet sich die Soundbar nach einer bestimmten Zeit automatisch aus. Schalten Sie die Stromversorgung ein.

Wenn die Fernbedienung nicht richtig funktioniert

- Bringen Sie die Fernbedienung näher an die Soundbar und richten Sie sie direkt auf die Soundbar, um Eingänge auszuwählen.
- Ersetzen Sie die Batterien durch neue.

Wenn die rote LED-Anzeige der Soundbar durchgehend leuchtet

- Das Mikrofon wird ausgeschaltet. Wenn das Mikrofon eingeschaltet wird, erlischt die Anzeige.

Wenn kein Ton aus der Soundbar kommt

- Die Lautstärke der Soundbar ist möglicherweise niedrig eingestellt oder die Soundbar ist stumm geschaltet. Passen Sie die Lautstärke an.
- Wenn externe Geräte (STB, Bluetooth-Gerät, Mobilgerät usw.) an die Soundbar angeschlossen sind, passen Sie die Lautstärke für jedes Gerät an.
- Die Tonausgabe ist möglicherweise auf das TV-Gerät eingestellt. Wählen Sie die Soundbar als Tonausgang für das TV-Gerät aus. (Samsung-TV-Gerät: Home (🏠) → Menü → Einstellung (⚙️) → Alle Einstellungen (⚙️) → Ton → Tonausgang → Soundbar auswählen)
- Die Kabelverbindung mit der Soundbar könnte lose sein. Trennen Sie das Kabel von der Soundbar und schließen Sie es dann erneut an.
- Ziehen Sie das Netzkabel ab, schließen Sie es wieder an und schalten Sie dann die Soundbar ein.
- Setzen Sie die Soundbar zurück und versuchen Sie es erneut. (Weitere Informationen finden Sie auf Seite 24.)

Wenn Subwoofer oder Surround-Lautsprecher keinen Ton ausgeben

- Überprüfen Sie, ob die LED-Anzeige auf der Rückseite des Subwoofers oder Surround-Lautsprechers blau leuchtet. Wenn die Anzeige rot leuchtet oder blau blinkt, schließen Sie die Soundbar erneut an den Subwoofer und die Surround-Lautsprecher an. (Weitere Informationen finden Sie auf Seite 9.)
- Wenn sich ein Gegenstand zwischen Soundbar und Subwoofer befindet, kann dies zu Problemen führen. Stellen Sie den Subwoofer an einen Ort, an dem sich keine störenden Gegenstände befinden.
- Wenn sich in der Nähe ein Gerät befindet, das Hochfrequenzsignale aussendet, kann dies die Verbindung unterbrechen. Platzieren Sie die Soundbar oder die Lautsprecher entfernt von solchen Geräten.
- Ziehen Sie den Netzstecker ab und stecken Sie ihn wieder ein.

Wenn der Subwoofer oder Surround-Lautsprecher Rauschen oder einen „stotternden“ Ton ausgibt

- Wenn sich ein Gegenstand zwischen Soundbar und Subwoofer befindet, kann dies zu Problemen führen. Stellen Sie den Subwoofer an einen Ort, an dem sich keine störenden Gegenstände befinden.
- Wenn der Subwoofer und die Surround-Lautsprecher weit von der Soundbar entfernt aufgestellt sind, kann es zu Unterbrechungen bei der Audioausgabe kommen. Platzieren Sie sie näher an der Soundbar.
- Wenn die Soundbar in der Nähe eines elektronischen Geräts aufgestellt wird, das Funkstörungen verursacht, kann es zu Tonstörungen kommen. Platzieren Sie die Soundbar entfernt von Funkstörungen verursachenden Geräten. Beispiel: drahtloser Router usw.
- Ändern Sie den Status der TV-Netzwerkverbindung von drahtlos zu verkabelt.

Wenn die Audioausgabe des Subwoofers leise ist

- Möglicherweise ist der Ton der aktuell wiedergegebene Original-Audiodatei leise. Passen Sie den Pegel des Subwoofers mit der Taste **Tieftöner-Stufe** auf der Fernbedienung an.
- Verringern Sie den Abstand zum Subwoofer-Lautsprecher.

Wenn das TV-Gerät keine Verbindung zu HDMI TO TV (eARC/ARC) herstellen kann

- Vergewissern Sie sich, dass das HDMI-Kabel fest mit dem ARC- oder dem eARC-Anschluss verbunden ist. (Weitere Informationen finden Sie auf Seite 12.)
- Die Soundbar-Verbindung funktioniert möglicherweise nicht, wenn andere Geräte (z. B. Set-Top-Boxen, Spielekonsolen usw.) an das TV-Gerät angeschlossen sind. Schließen Sie nur die Soundbar und keine weiteren Geräte an das TV-Gerät an.
- HDMI-CEC ist eventuell nicht für das TV-Gerät aktiviert. Aktivieren Sie CEC im TV-Menü. (Samsung-TV-Gerät: Home (🏠) → Menü → Einstellungen (⚙️) → Alle Einstellungen (⚙️) → Verbindung → Externe Geräteverwaltung → Anynet+ (HDMI-CEC) ON)
- Zum Herstellen einer eARC-Verbindung muss die eARC-Funktion im TV-Menü aktiviert werden. (Samsung-TV-Gerät: Home (🏠) → Menü → Einstellung (⚙️) → Alle Einstellungen (⚙️) → Ton → Experteneinstellungen → HDMI-eARC-Modus (Auto))

Es ist kein Ton zu hören, wenn das TV-Gerät im Modus HDMI TO TV (eARC/ARC) angeschlossen ist

- Die Soundbar kann das Eingangssignal nicht wiedergeben. Ändern Sie die Audioausgabe des Fernsehers auf PCM oder Dolby Digital. (Samsung-TV-Gerät: Home (🏠) → Menü → Einstellung (⚙️) → Alle Einstellungen (⚙️) → Ton → Experteneinstellungen → Format des digitalen Audioausgangs)

Wenn keine Bluetooth-Verbindung hergestellt werden kann

- Wechseln Sie beim Verbinden eines neuen Geräts mit der Soundbar zu **BT PAIRING**, um eine Verbindung herzustellen. (Drücken Sie die Taste zum **⚡ Koppeln** auf der Fernbedienung oder halten Sie die Taste **🎤 (Mikrofon)** mindestens 3 Sekunden lang gedrückt.)
- Wenn die Soundbar mit einem anderen Gerät verbunden ist, trennen Sie das Gerät zuerst, um zu einem anderen Gerät zu wechseln.
- Entfernen Sie den Lautsprecher aus der Bluetooth-Lautsprecherliste im Gerät und stellen Sie die Verbindung erneut her.
(Samsung-TV-Gerät: Home (🏠) → Menü → Einstellung (⚙️) → Alle Einstellungen (⚙️) → Ton → Tonausgang → Bluetooth-Lautsprecherliste)
- Die Funktion TV CONNECT ist möglicherweise deaktiviert. Während sich die Soundbar im Zustand **BT READY** befindet, halten Sie die **Links**-Taste auf der Fernbedienung der Soundbar 5 Sekunden lang gedrückt, um **ON-TV CONNECT** auszuwählen. Wenn **OFF-TV CONNECT** angezeigt wird, halten Sie die **Links**-Taste erneut 5 Sekunden lang gedrückt, um die Auswahl umzuschalten.
- Ziehen Sie den Netzstecker, stecken Sie ihn wieder ein und versuchen Sie es erneut.
- Setzen Sie die Soundbar zurück und versuchen Sie es erneut. (Weitere Informationen finden Sie auf Seite 24.)

Wenn die Audiowiedergabe aufgrund schlechter Bluetooth-Verbindung „stottert“

- Wenn die Soundbar in der Nähe eines elektronischen Geräts aufgestellt wird, das Funkstörungen verursacht, kann es zu Tonstörungen kommen.
(z. B. Mikrowellenherd, WLAN-Router usw.).
- Wenn das verbundene Gerät zu weit von der Soundbar entfernt ist, kann es zu Tonausfällen kommen. Bringen Sie das Gerät näher an die Soundbar heran.
- Wenn Ihr Körper mit dem Bluetooth-Sender/Empfänger Kontakt hat oder die Soundbar auf Metallmöbeln platziert wird, kann es zu Unterbrechungen der Tonwiedergabe kommen. Überprüfen Sie die Installationsumgebung und -bedingungen.

Wenn keine WLAN-Verbindung hergestellt werden kann

- Prüfen Sie, ob Ihr Wireless-Router eingeschaltet ist.
- Schalten Sie den Router aus und wieder ein und versuchen Sie dann erneut, eine Verbindung herzustellen.
- Bei schwachem Signal des drahtlosen Routers ist eventuell keine WLAN-Verbindung möglich. Bringen Sie den drahtlosen Router näher an die Soundbar oder platzieren Sie ihn an einer Stelle ohne Hindernisse.
- Wenn Sie einen neuen drahtlosen Router installiert haben, müssen Sie die Netzwerkeinstellungen des Lautsprechers neu konfigurieren. (Weitere Informationen finden Sie auf Seite 19 unter **So ändern Sie Ihr WLAN (drahtloses Netzwerk)**.)
- Die Soundbar unterstützt WLAN 6 nicht.

Wenn das TV-Gerät eingeschaltet ist, die Soundbar sich jedoch nicht gleichzeitig einschaltet

- Wenn Sie die Soundbar beim Fernsehen zuerst ausschalten, wird auch die Auto Power Link-Funktion der Soundbar deaktiviert. Schalten Sie zuerst das TV-Gerät aus.

In den folgenden Fällen kann die AVA Pro-Funktion nicht verwendet werden.

- Die AVA Pro-Funktion kann nicht verwendet werden, wenn das Mikrofon ausgeschaltet ist.

Mein TV-Gerät und meine Soundbar sind verbunden, aber wenn ich in den Soundbar-Modus wechsele, wird kein Ton über die TV-Lautsprecher ausgegeben.

- Wenn Sie Ihr Mobilgerät mit der Soundbar verbinden, während diese mit einem TV-Gerät verbunden ist und Audio wiedergegeben wird, wird die Audioausgabe auf Ihr Mobilgerät umgeschaltet, die Soundbar bleibt jedoch mit dem TV-Gerät verbunden. In diesem Fall wird aus keinem Lautsprecher TV-Audio ausgegeben.
- Wenn Sie die Verbindung zu Ihrem Mobilgerät beenden, gibt die Soundbar den TV-Ton aus.

Wenn die Soundbar in AirPlay nicht angezeigt wird

- Um AirPlay auf Ihrer Soundbar zu aktivieren, müssen Sie zunächst den Nutzungsbedingungen für die Samsung SmartThings-App zustimmen und das Gerät registrieren. (Weitere Informationen finden Sie auf Seite 20.)
- AirPlay funktioniert nicht, wenn die Soundbar in der Samsung SmartThings-App gelöscht ist.
- Überprüfen Sie, ob Ihre Soundbar und Ihr Apple-Gerät mit demselben WLAN-Netzwerk verbunden sind.
- Die Soundbar ist mit AirPlay auf iOS 13.4 oder höher kompatibel.

Das TV-Gerät zeigt das UHD-Eingangssignal nicht an.

- Möglicherweise müssen Sie die Einstellungen an Ihrem TV- oder Quellgerät anpassen. Weitere Informationen finden Sie im Handbuch Ihres TV-Geräts oder Geräts.
- Überprüfen Sie, ob Ihr Ultra High Speed HDMI-Kabel von HDMI.org zertifiziert ist. (Nur die Modelle HW-Q990F/Q900F)

Group Play ist nicht aktiviert.

- Überprüfen Sie, ob es sich bei Ihrem Audiogerät um ein neues Modell handelt, das 2024 oder später auf den Markt kam.
- Vergewissern Sie sich, dass das Host-Gerät, die Quelle, mit dem WLAN-Netzwerk verbunden ist.
- Die Audiogeräte müssen mit demselben WLAN-Netzwerk (5 GHz) verbunden sein.

12 LIZENZEN UND ANDERE INFORMATIONEN



Dolby, Dolby Atmos und das doppelte D-Symbol sind registrierte Handelsmarken der Dolby Laboratories Licensing Corporation. Hergestellt unter Lizenz von Dolby Laboratories. Vertrauliche nicht veröffentlichte Werke.
Copyright © 2012-2024 Dolby Laboratories. Alle Rechte vorbehalten.



DTS-PATENTE FINDEN SIE UNTER [HTTP://XPERI.COM/DTS-PATENTS/](http://xperi.com/dts-patents/). HERGESTELLT UNTER LIZENZ VON DTS, INC. UND SEINEN VERBUNDENEN UNTERNEHMEN. DTS, DTS:X UND DAS DTS:X-LOGO SIND EINGETRAGENE WARENZEICHEN ODER WARENZEICHEN VON DTS, INC. UND SEINEN VERBUNDENEN UNTERNEHMEN IN DEN USA UND/ODER ANDEREN LÄNDERN. © DTS, INC. UND SEINE VERBUNDENEN UNTERNEHMEN. ALLE RECHTE VORBEHALTEN.



Die Begriffe HDMI, HDMI High-Definition Multimedia Interface, die HDMI-Handelsaufmachung und die HDMI-Logos sind Handelsmarken oder registrierte Handelsmarken von HDMI Licensing Administrator, Inc.



Apple, AirPlay, iPad, iPhone und Mac sind in den USA und anderen Ländern registrierte Handelsmarken von Apple Inc.



- Verwenden Sie Ihr Telefon, Ihr Tablet oder Ihren PC als Fernbedienung für Spotify. Wechseln Sie zu [spotify.com/connect](https://www.spotify.com/connect), um zu erfahren, wie.
 - Für die Spotify-Software gelten Drittanbieterlizenzen, die Sie hier finden.
<https://www.spotify.com/connect/third-party-licenses>
-



Roon Ready zu sein bedeutet, dass die Streaming-Technologie von Samsung und Roon für eine unglaubliche Benutzeroberfläche, einfache Einrichtung, grundsolide Zuverlässigkeit im Alltag und höchste Audioleistung ohne Kompromisse sorgt.

Hinweis zur Open Source-Lizenz

In diesem Produkt genutzte Open Source ist auf folgender Webseite zu finden (<http://opensource.samsung.com>).

(nur Europa/Israel/Türkei)

Unter www.samsung.com/global/ecodesign_energy finden Sie weitere Informationen zum Ausschaltmodus, Standby-Modus und vernetztem Standby-Modus im Zusammenhang mit den EU-Vorschriften zum umweltgerechten Standby.